

入試の軌跡  
九州地区大学  
2015 - 2018  
数学

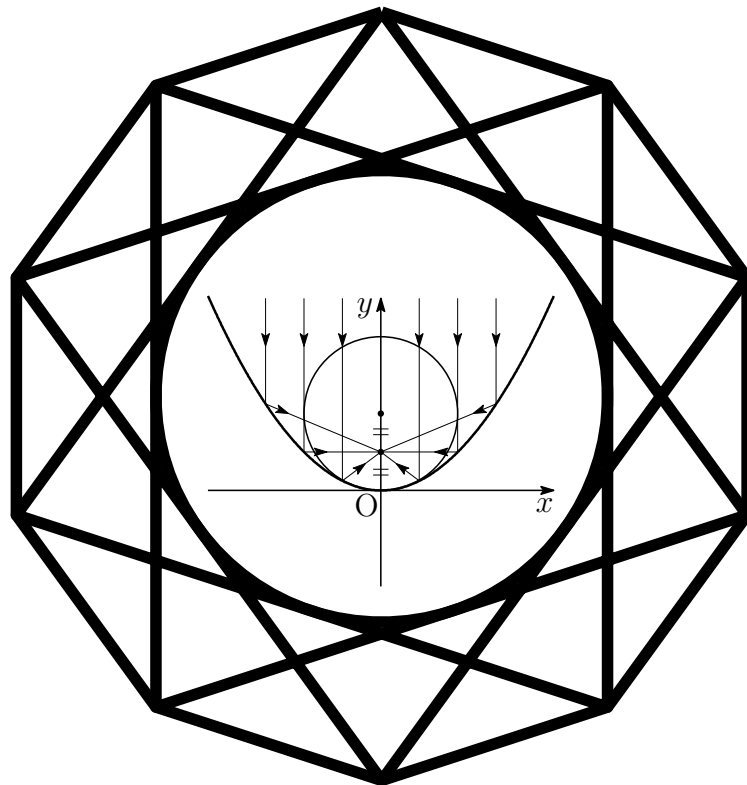

平成 31 年 3 月 1 日

*Typed by L<sup>A</sup>T<sub>E</sub>X 2<sub>ε</sub>*

# 序

現行課程において，九州地区の国立大学

九州大学 九州工業大学 福岡教育大学 佐賀大学 長崎大学  
熊本大学 大分大学 宮崎大学 鹿児島大学 琉球大学

で実施された平成 27 年 (2015 年) 度から平成 30 年 (2018 年) 度までの一般前期試験問題 (数学) および解答例をすべて掲載した。

また，これらの問題および解答例は，年度ごとに次のサイトにも掲載している。

<http://kumamoto.s12.xrea.com/ruihi.html>

本書の作成にあたり，以下の点に留意した。

1. 解答は，図や解説を充実させ，自学自習ができるように配慮した。
2. ICT 教材として，電子黒板やプロジェクターでの使用を視野に入れており，この機能を利用する際には，全画面表示 ( $\boxed{\text{Ctrl}}+\text{L}$ ) および描画領域に合わせる ( $\boxed{\text{Ctrl}}+3$ ) と見やすくなる。ページスクロールには，( $\boxed{\text{Ctrl}}+\blacktriangle$ ， $\boxed{\text{Ctrl}}+\blacktriangledown$ ) が利用でき，リンク (ジャンプ) 先から戻る ( $\boxed{\text{Alt}}+\blacktriangleleft$ )，進む ( $\boxed{\text{Alt}}+\blacktriangleright$ ) も利用できる。なお，全画面表示を解除するには  $\boxed{\text{ESC}}$ 。
3. スマートフォンでの使用も想定し，ページリンクの操作性を配慮した ICT 教材でもある。問題および解答には相互リンクを施した。各問の解答の終わりにある ■ をクリックすると，各大学の出題分野に戻る。また，出題分野の左上にある ◀ をクリックすると，最初のページに戻る。

上の 2, 3 の機能をサポートする PDF ブラウザとして，Adobe Reader をご使用ください (フリーソフト)。スマートフォンには，同アプリがインストールされていない場合が多いので，同アプリをインストールしてからご使用ください。

平成 31 年 1 月 編者



# 目次

序	i
<b>第1章 九州大学</b>	<b>1</b>
文学部 出題分野	1
1.1 2015年(文学部)	2
1.2 2016年(文学部)	7
1.3 2017年(文学部)	15
1.4 2018年(文学部)	21
理学部 出題分野	26
1.5 2015年(理学部)	27
1.6 2016年(理学部)	36
1.7 2017年(理学部)	47
1.8 2018年(理学部)	58
<b>第2章 九州工業大学</b>	<b>73</b>
工学部 出題分野	73
2.1 2015年(工学部)	74
2.2 2016年(工学部)	84
2.3 2017年(工学部・情報工学部)	96
2.4 2018年(工学部・情報工学部)	104
情報工学部 出題分野	113
2.5 2015年(情報工学部)	114
2.6 2016年(情報工学部)	122
<b>第3章 福岡教育大学</b>	<b>133</b>
出題分野	133
3.1 2015年	134
3.2 2016年	141
3.3 2017年	147
3.4 2018年	154
<b>第4章 佐賀大学</b>	<b>161</b>
出題分野	161
4.1 2015年	165
4.2 2016年	177
4.3 2017年	186

4.4	2018年	199
<b>第5章</b>	<b>長崎大学</b>	<b>215</b>
	出題分野	215
5.1	2015年	219
5.2	2016年	234
5.3	2017年	249
5.4	2018年	267
<b>第6章</b>	<b>熊本大学</b>	<b>283</b>
	文系 出題分野	283
6.1	2015年(文系)	284
6.2	2016年(文系)	289
6.3	2017年(文系)	295
6.4	2018年(文系)	301
	理系 出題分野	307
6.5	2015年(理系)	308
6.6	2016年(理系)	316
6.7	2017年(理系)	323
6.8	2018年(理系)	330
	医学部 出題分野	336
6.9	2015年(医学部)	337
6.10	2016年(医学部)	344
6.11	2017年(医学部)	350
6.12	2018年(医学部)	363
<b>第7章</b>	<b>大分大学</b>	<b>373</b>
	出題分野	373
7.1	2015年	377
7.2	2016年	390
7.3	2017年	404
7.4	2018年	416
<b>第8章</b>	<b>宮崎大学</b>	<b>429</b>
	出題分野	429
8.1	2015年	433
8.2	2016年	454
8.3	2017年	472
8.4	2018年	491

<b>第 9 章 鹿児島大学</b>	<b>505</b>
出題分野 . . . . .	505
9.1 2015 年 . . . . .	508
9.2 2016 年 . . . . .	519
9.3 2017 年 . . . . .	529
9.4 2018 年 . . . . .	541
<b>第 10 章 琉球大学</b>	<b>551</b>
出題分野 . . . . .	551
10.1 2015 年 . . . . .	553
10.2 2016 年 . . . . .	562
10.3 2017 年 . . . . .	570
10.4 2018 年 . . . . .	578

# 第 1 章 九州大学

出題分野 (文系 理系)

文系 出題分野 (2009-2018) 120 分

◀	九州大学 文系	09	10	11	12	13	14	15	16	17	18
I	数と式									2	
	2次関数										
	図形と計量	1	1				3				
	データの分析										
II	式と証明										
	複素数と方程式										
	図形と方程式					2・4	1			2	
	三角関数	1	3				3				
	指数関数と対数関数										
	微分法と積分法	4	3	1	2	4	1	1	1	1	1
A	場合の数と確率	3	2	4	4	3	4*	3	3	3	4
	整数の性質				3		2	4	4	4	2
	図形の性質						3		2		
B	平面上のベクトル	2		3							3
	空間のベクトル				1	1		2			
	数列		4	2	4						
	確率分布と統計										

数字は問題番号 (\* は旧課程の内容を含む)

## 1.1 2015年(文系)

1 座標平面上の2つの放物線

$$C_1 : y = x^2$$

$$C_2 : y = -x^2 + ax + b$$

を考える。ただし、 $a, b$ は実数とする。

(1)  $C_1$ と $C_2$ が異なる2点で交わるための $a, b$ に関する条件を求めよ。

以下、 $a, b$ が(1)の条件を満たすとし、 $C_1$ と $C_2$ で囲まれる面積が9であるとする。

(2)  $b$ を $a$ を用いて表せ。

(3)  $a$ がすべての実数値をとって変化するとき、放物線 $C_2$ の頂点が描く軌跡を座標平面上に図示せよ。

2 1辺の長さが1である正四面体OABCを考える。辺OAの中点をP、辺OBを2:1に内分する点をQ、辺OCを1:3に内分する点をRとする。以下の問いに答えよ。

(1) 線分PQの長さと言分PRの長さを求めよ。

(2)  $\vec{PQ}$ と $\vec{PR}$ の内積 $\vec{PQ} \cdot \vec{PR}$ を求めよ。

(3) 三角形PQRの面積を求めよ。

3 袋の中に最初に赤玉2個と青玉1個が入っている。次の操作を考える。

(操作) 袋から1個の玉を取り出し、それが赤玉ならば代わりに青玉1個を袋に入れ、青玉ならば代わりに赤玉1個を袋に入れる。袋に入っている3個の玉がすべて青玉になるとき、硬貨を1枚もらう。

この操作を4回繰り返す。もらう硬貨の総数が1枚である確率と、もらう硬貨の総数が2枚である確率をそれぞれ求めよ。

4 以下の問いに答えよ。

(1)  $n$ が正の偶数のとき、 $2^n - 1$ は3の倍数であることを示せ。

(2)  $p$ を素数とし、 $k$ を0以上の整数とする。 $2^{p-1} - 1 = p^k$ を満たす $p, k$ の組をすべて求めよ。



## 解答例

1 (1)  $y = x^2$  と  $y = -x^2 + ax + b$  から  $y$  を消去すると

$$x^2 = -x^2 + ax + b \quad \text{すなわち} \quad 2x^2 - ax - b = 0 \quad \dots (*)$$

$C_1$  と  $C_2$  が異なる2点で交わる時、(\*)より

$$(-a)^2 - 4 \cdot 2 \cdot (-b) > 0 \quad \text{ゆえに} \quad a^2 + 8b > 0$$

(2) 方程式(\*)の解を  $\alpha, \beta$  とすると ( $\alpha < \beta$ )

$$\begin{aligned} \alpha + \beta &= \frac{a}{2}, & \alpha\beta &= -\frac{b}{2} \\ \beta - \alpha &= \sqrt{(\alpha + \beta)^2 - 4\alpha\beta} = \frac{1}{2}\sqrt{a^2 + 8b} \quad \dots \textcircled{1} \end{aligned}$$

$C_1$  と  $C_2$  で囲まれる部分の面積は

$$\begin{aligned} \int_{\alpha}^{\beta} \{(-x^2 + ax + b) - x^2\} dx &= - \int_{\alpha}^{\beta} (2x^2 - ax - b) dx \\ &= -2 \int_{\alpha}^{\beta} (x - \alpha)(x - \beta) dx \\ &= \frac{1}{3}(\beta - \alpha)^3 \end{aligned}$$

$$\text{したがって} \quad \frac{1}{3}(\beta - \alpha)^3 = 9 \quad \text{ゆえに} \quad \beta - \alpha = 3 \quad \dots \textcircled{2}$$

$$\textcircled{1}, \textcircled{2} \text{ より} \quad \frac{1}{2}\sqrt{a^2 + 8b} = 3 \quad \text{よって} \quad b = -\frac{1}{8}a^2 + \frac{9}{2}$$

(3) (2)の結果から、 $C_2$ は

$$y = -x^2 + ax - \frac{1}{8}a^2 + \frac{9}{2} \quad \text{すなわち} \quad y = -\left(x - \frac{a}{2}\right)^2 + \frac{1}{8}a^2 + \frac{9}{2}$$

$C_2$ の頂点を  $(x, y)$  とすると

$$x = \frac{a}{2}, \quad y = \frac{1}{2}\left(\frac{a}{2}\right)^2 + \frac{9}{2}$$

よって、 $C_2$ の頂点が描く軌跡の方程式は

$$y = \frac{1}{2}x^2 + \frac{9}{2}$$

その軌跡は、右の図のようになる。

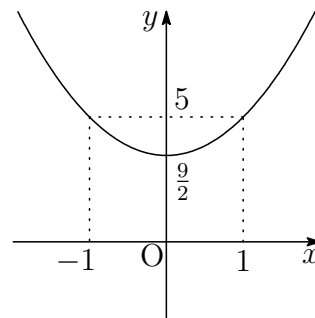

2 (1)  $\vec{a} = \overrightarrow{OA}$ ,  $\vec{b} = \overrightarrow{OB}$ ,  $\vec{c} = \overrightarrow{OC}$  とおくと

$$|\vec{a}| = |\vec{b}| = |\vec{c}| = 1$$

$$\vec{a} \cdot \vec{b} = \vec{b} \cdot \vec{c} = \vec{c} \cdot \vec{a} = 1 \cdot 1 \cos \frac{\pi}{3} = \frac{1}{2}$$

$$\overrightarrow{OP} = \frac{1}{2}\vec{a}, \quad \overrightarrow{OQ} = \frac{2}{3}\vec{b}, \quad \overrightarrow{OR} = \frac{1}{4}\vec{c}$$

$$\overrightarrow{PQ} = \overrightarrow{OQ} - \overrightarrow{OP} = \frac{2}{3}\vec{b} - \frac{1}{2}\vec{a}$$

$$\overrightarrow{PR} = \overrightarrow{OR} - \overrightarrow{OP} = \frac{1}{4}\vec{c} - \frac{1}{2}\vec{a}$$

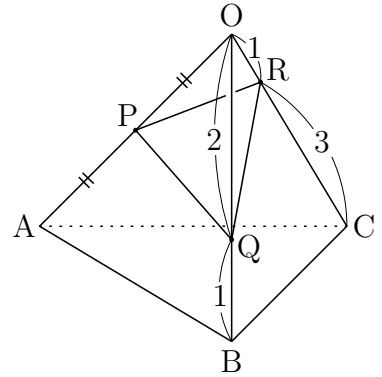

$$\begin{aligned} \text{したがって} \quad |\overrightarrow{PQ}|^2 &= \left| \frac{2}{3}\vec{b} - \frac{1}{2}\vec{a} \right|^2 = \frac{4}{9}|\vec{b}|^2 - \frac{2}{3}\vec{a} \cdot \vec{b} + \frac{1}{4}|\vec{a}|^2 \\ &= \frac{4}{9} - \frac{1}{3} + \frac{1}{4} = \frac{13}{36} \end{aligned}$$

$$\begin{aligned} |\overrightarrow{PR}|^2 &= \left| \frac{1}{4}\vec{c} - \frac{1}{2}\vec{a} \right|^2 = \frac{1}{16}|\vec{c}|^2 - \frac{1}{4}\vec{c} \cdot \vec{a} + \frac{1}{4}|\vec{a}|^2 \\ &= \frac{1}{16} - \frac{1}{8} + \frac{1}{4} = \frac{3}{16} \end{aligned}$$

$$\text{よって} \quad \mathbf{PQ} = \frac{\sqrt{13}}{6}, \quad \mathbf{PR} = \frac{\sqrt{3}}{4}$$

別解  $\triangle OPQ$  および  $\triangle OPR$  に余弦定理を適用すると

$$PQ^2 = OP^2 + OQ^2 - 2OP \cdot OQ \cos \frac{\pi}{3} = \left(\frac{1}{2}\right)^2 + \left(\frac{2}{3}\right)^2 - 2 \cdot \frac{1}{2} \cdot \frac{2}{3} \cdot \frac{1}{2} = \frac{13}{36}$$

$$PR^2 = OP^2 + OR^2 - 2OP \cdot OR \cos \frac{\pi}{3} = \left(\frac{1}{2}\right)^2 + \left(\frac{1}{4}\right)^2 - 2 \cdot \frac{1}{2} \cdot \frac{1}{4} \cdot \frac{1}{2} = \frac{3}{16}$$

$$\begin{aligned} (2) \quad \overrightarrow{PQ} \cdot \overrightarrow{PR} &= \left(\frac{2}{3}\vec{b} - \frac{1}{2}\vec{a}\right) \cdot \left(\frac{1}{4}\vec{c} - \frac{1}{2}\vec{a}\right) \\ &= \frac{1}{6}\vec{b} \cdot \vec{c} - \frac{1}{3}\vec{a} \cdot \vec{b} - \frac{1}{8}\vec{c} \cdot \vec{a} + \frac{1}{4}|\vec{a}|^2 \\ &= \frac{1}{12} - \frac{1}{6} - \frac{1}{16} + \frac{1}{4} = \frac{5}{48} \end{aligned}$$

$$(3) \quad \Delta PQR = \frac{1}{2} \sqrt{|\overrightarrow{PQ}|^2 |\overrightarrow{PR}|^2 - (\overrightarrow{PQ} \cdot \overrightarrow{PR})^2} = \frac{1}{2} \sqrt{\frac{13}{36} \cdot \frac{3}{16} - \left(\frac{5}{48}\right)^2} = \frac{\sqrt{131}}{96} \quad \blacksquare$$

**3** 1, 3回目の操作で青玉の個数は2個または0個.

2, 4回目の操作で青玉の個数は3個または1個.

したがって, もらう硬貨の枚数は0, 1, 2枚のいずれかである.

2回目の操作で青玉3個である確率は

$$\frac{2}{3} \times \frac{1}{3} = \frac{2}{9}$$

したがって, 2回目の操作で青玉1個である確率は

$$1 - \frac{2}{9} = \frac{7}{9}$$

2, 4回目の操作で青玉3個, すなわち, もらう硬貨の総数が2枚である確率は

$$\frac{2}{9} \times 1 \times \frac{1}{3} = \frac{2}{27}$$

2, 4回目の操作で青玉1個, すなわち, 硬貨を1枚ももらわない確率は

$$\frac{7}{9} \times \frac{7}{9} = \frac{49}{81}$$

よって, もらう硬貨の総数が1枚である確率は

$$1 - \left( \frac{2}{27} + \frac{49}{81} \right) = \frac{26}{81}$$

補足  $x$  回目の操作で青玉が  $y$  個である確率を  $P(x, y)$  とすると

$$P(2, 3) = \frac{2}{3} \cdot \frac{1}{3} = \frac{2}{9}$$

$$P(2, 1) = \frac{2}{3} \cdot \frac{2}{3} + \frac{1}{3} \cdot 1 = \frac{7}{9}$$

4回の操作で硬貨を2枚もらう(青玉が2回3個になる)確率は

$$P(2, 3) \times 1 \cdot \frac{1}{3} = \frac{2}{9} \times \frac{1}{3} = \frac{2}{27}$$

4回の操作で硬貨を1枚ももらわない確率は

$$\{P(2, 1)\}^2 = \left( \frac{7}{9} \right)^2 = \frac{49}{81}$$

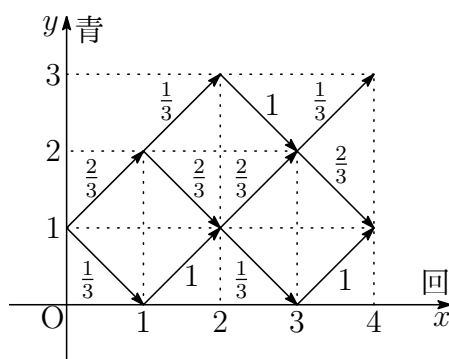

- 4 (1)  $n$  が正の偶数のとき,  $\frac{n}{2}$  は自然数であるから

$$2^n - 1 \equiv 4^{\frac{n}{2}} - 1 \equiv 1^{\frac{n}{2}} - 1 \equiv 0 \pmod{3}$$

よって,  $2^n - 1$  は 3 の倍数である.

- (2)  $2^{p-1} - 1 = p^k$  ( $p$  は素数,  $k$  は 0 以上の整数)  $\dots (*)$

- (i)  $p = 2$  のとき,  $(*)$  は

$$1 = 2^k \quad \text{ゆえに} \quad k = 0$$

- (ii)  $p \neq 2$  のとき,  $p$  は奇素数であるから,  $p - 1$  は偶数である.

(1) の結果から,  $2^{p-1} - 1$  は 3 の倍数である.

$(*)$  より,  $p^k$  は 3 を因数にもつから

$$p = 3$$

これを  $(*)$  に代入すると

$$3 = 3^k \quad \text{ゆえに} \quad k = 1$$

よって  $(p, k) = (2, 0), (3, 1)$



## 1.2 2016年(文系)

**1** 座標平面において、 $x$ 軸上に3点 $(0, 0)$ ,  $(\alpha, 0)$ ,  $(\beta, 0)$  ( $0 < \alpha < \beta$ )があり、曲線 $C: y = x^3 + ax^2 + bx$ が $x$ 軸とこの3点で交わっているものとする。ただし、 $a, b$ は実数である。このとき、以下の問いに答えよ。

- (1) 曲線 $C$ と $x$ 軸で囲まれた2つの部分の面積の和を $S$ とする。 $S$ を $\alpha$ と $\beta$ の式で表せ。
- (2)  $\beta$ の値を固定して、 $0 < \alpha < \beta$ の範囲で $\alpha$ を動かすとき、 $S$ を最小とする $\alpha$ を $\beta$ の式で表せ。

**2**  $t$ を $0 < t < 1$ を満たす実数とする。面積が1である三角形 $ABC$ において、辺 $AB, BC, CA$ をそれぞれ $2:1, t:1-t, 1:3$ に内分する点を $D, E, F$ とする。また、 $AE$ と $BF, BF$ と $CD, CD$ と $AE$ の交点をそれぞれ $P, Q, R$ とする。このとき、以下の問いに答えよ。

- (1) 3直線 $AE, BF, CD$ が1点で交わるときの $t$ の値 $t_0$ を求めよ。

以下、 $t$ は $0 < t < t_0$ を満たすものとする。

- (2)  $AP = kAE, CR = \ell CD$ を満たす実数 $k, \ell$ をそれぞれ求めよ。
- (3) 三角形 $BCQ$ の面積を求めよ。
- (4) 三角形 $PQR$ の面積を求めよ。

- 3 袋の中に、赤玉が15個、青玉が10個、白玉が5個入っている。袋の中から玉を1個取り出し、取り出した玉の色に応じて、以下の操作で座標平面に置いたコインを動かすことを考える。

(操作) コインが点  $(x, y)$  にあるものとする。赤玉を取り出したときにはコインを点  $(x + 1, y)$  に移動、青玉を取り出したときには点  $(x, y + 1)$  に移動、白玉を取り出したときには点  $(x - 1, y - 1)$  に移動し、取り出した球は袋に戻す。

最初に原点  $(0, 0)$  にコインを置き、この操作を繰り返して行う。指定した回数だけ操作を繰り返した後、コインが置かれている点を到達点と呼ぶことにする。このとき、以下の問いに答えよ。

- (1) 操作を  $n$  回繰り返したとき、白玉を1度だけ取り出したとする。このとき、到達点となり得る点をすべて求めよ。
  - (2) 操作を  $n$  回繰り返したとき、到達点となり得る点の個数を求めよ。
  - (3) 座標平面上の4点  $(1, 1)$ ,  $(-1, 1)$ ,  $(-1, -1)$ ,  $(1, -1)$  を頂点とする正方形  $D$  を考える。操作を  $n$  回繰り返したとき、到達点が  $D$  の内部または辺上にある確率を  $P_n$  とする。 $P_3$  を求めよ。
  - (4) 自然数  $N$  に対して  $P_{3N}$  を求めよ。
- 4 自然数  $n$  に対して、 $10^n$  を13で割った余りを  $a_n$  とおく。 $a_n$  は0から12までの整数である。以下の問いに答えよ。

- (1)  $a_{n+1}$  は  $10a_n$  を13で割った余りに等しいことを示せ。
- (2)  $a_1, a_2, \dots, a_6$  を求めよ。
- (3) 以下の3条件を満たす自然数  $N$  をすべて求めよ。
  - (i)  $N$  を十進数で表示したとき6桁となる。
  - (ii)  $N$  を十進数で表示して、最初と最後の桁の数字を取り除くと2016となる。
  - (iii)  $N$  は13で割り切れる。

解答例

- 1 (1)  $C$  は  $x$  軸との共有点の  $x$  座標が  $x = 0, \alpha, \beta$  であるから、 $C: y = f(x)$  の方程式は  $x^3$  の係数に注意して ( $0 < \alpha < \beta$ )

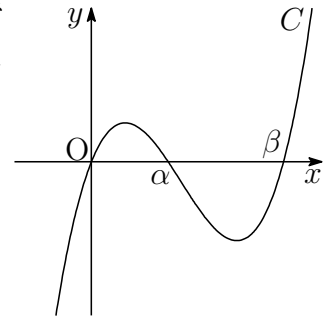

$$\begin{aligned} f(x) &= x(x - \alpha)(x - \beta) \\ &= x^3 - (\alpha + \beta)x^2 + \alpha\beta x \end{aligned}$$

関数  $f(x)$  の原始関数の1つを

$$F(x) = \frac{1}{4}x^4 - \frac{1}{3}(\alpha + \beta)x^3 + \frac{1}{2}\alpha\beta x^2$$

とおくと

$$F(0) = 0, \quad F(\alpha) = -\frac{1}{12}\alpha^4 + \frac{1}{6}\alpha^3\beta, \quad F(\beta) = -\frac{1}{12}\beta^4 + \frac{1}{6}\alpha\beta^3$$

したがって

$$\begin{aligned} S &= \int_0^\alpha f(x) dx - \int_\alpha^\beta f(x) dx = \left[ F(x) \right]_0^\alpha - \left[ F(x) \right]_\alpha^\beta \\ &= 2F(\alpha) - F(\beta) - F(0) \\ &= 2\left(-\frac{1}{12}\alpha^4 + \frac{1}{6}\alpha^3\beta\right) - \left(-\frac{1}{12}\beta^4 + \frac{1}{6}\alpha\beta^3\right) \\ &= -\frac{1}{6}\alpha^4 + \frac{1}{3}\alpha^3\beta - \frac{1}{6}\alpha\beta^3 + \frac{1}{12}\beta^4 \end{aligned}$$

- (2) (1) の結果から

$$\begin{aligned} \frac{dS}{d\alpha} &= -\frac{2}{3}\alpha^3 + \alpha^2\beta - \frac{1}{6}\beta^3 \\ &= \frac{1}{6}(2\alpha - \beta)\{2\alpha(\beta - \alpha) + \beta^2\} \end{aligned}$$

$$0 < \alpha < \beta \text{ であるから } \quad 2\alpha(\beta - \alpha) + \beta^2 > 0$$

したがって

$\alpha$	(0)	...	$\frac{\beta}{2}$	...	( $\beta$ )
$\frac{dS}{d\alpha}$		-	0	+	
$S$		↘	極小	↗	

よって、 $S$  を最小にする  $\alpha$  は  $\alpha = \frac{\beta}{2}$



2 (1) チェバの定理により

$$\frac{BE}{EC} \cdot \frac{CF}{FA} \cdot \frac{AD}{DB} = 1 \quad \text{ゆえに} \quad \frac{t_0}{1-t_0} \cdot \frac{1}{3} \cdot \frac{2}{1} = 1$$

これを解いて  $t_0 = \frac{3}{5}$

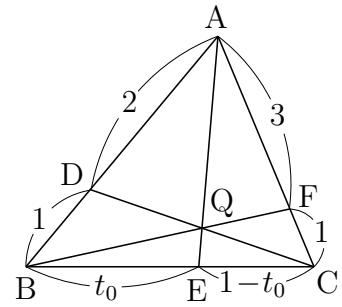

(2)  $\triangle AEC$  および直線  $BF$  について、メネラウスの定理を適用すると

$$\frac{AP}{PE} \cdot \frac{EB}{BC} \cdot \frac{CF}{FA} \quad \text{ゆえに} \quad \frac{AP}{PE} \cdot \frac{t}{1} \cdot \frac{1}{3} = 1$$

したがって  $\frac{AP}{PE} = \frac{3}{t}$

よって  $k = \frac{AP}{AE} = \frac{3}{3+t}$

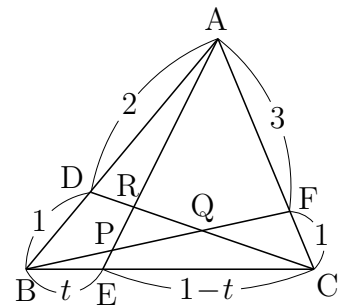

$\triangle BCD$  および直線  $AE$  について、メネラウスの定理を適用すると

$$\frac{BE}{EC} \cdot \frac{CR}{RD} \cdot \frac{DA}{AB} = 1 \quad \text{ゆえに} \quad \frac{t}{1-t} \cdot \frac{CR}{RD} \cdot \frac{2}{3} = 1$$

したがって  $\frac{CR}{RD} = \frac{3(1-t)}{2t}$

よって  $\ell = \frac{CR}{CD} = \frac{3(1-t)}{3(1-t) + 2t} = \frac{3(1-t)}{3-t}$

(3) (2) の図について、 $\triangle BCF$  および直線  $AE$  について、メネラウスの定理を適用すると

$$\frac{BE}{EC} \cdot \frac{CA}{AF} \cdot \frac{FP}{PB} = 1 \quad \text{ゆえに} \quad \frac{t}{1-t} \cdot \frac{4}{3} \cdot \frac{FP}{PB} = 1$$

したがって  $\frac{FP}{PB} = \frac{3(1-t)}{4t} \quad \dots \textcircled{1}$

$t = \frac{3}{5}$  のとき、 $P$  は  $Q$  に一致するので  $\frac{FQ}{QB} = \frac{1}{2} \quad \dots \textcircled{2}$

よって  $\triangle BCQ = \frac{2}{3} \triangle BCF = \frac{2}{3} \cdot \frac{1}{4} \triangle ABC = \frac{2}{3} \cdot \frac{1}{4} \cdot 1 = \frac{1}{6}$



(4)  $t = \frac{3}{5}$  のとき, RはQに一致するので, (2)の結果から

$$\frac{CQ}{CD} = \frac{3\left(1 - \frac{3}{5}\right)}{3 - \frac{3}{5}} = \frac{1}{2}$$

したがって  $CQ : QR = \frac{1}{2} : \frac{3(1-t)}{3-t} - \frac{1}{2} = 3-t : 3-5t$

また, ①, ②から

$$BQ : PQ = \frac{2}{3} : \frac{3(1-t)}{3(1-t)+4t} - \frac{1}{3} = 3+t : 3-5t$$

$\triangle BCQ : \triangle PQR = BQ \cdot CQ : PQ \cdot QR$  であるから

$$\triangle BCQ : \triangle PQR = (3+t)(3-t) : (3-5t)^2$$

(3)の結果から  $\triangle PQR = \frac{1}{6} \times \frac{(3-5t)^2}{(3+t)(3-t)} = \frac{(3-5t)^2}{6(3+t)(3-t)}$

解説  $\vec{b} = \overrightarrow{AB}$ ,  $\vec{c} = \overrightarrow{AC}$  とおくと

$$\overrightarrow{AQ} = \frac{\overrightarrow{AB} + 2\overrightarrow{AF}}{2+1} = \frac{\vec{b} + 2 \cdot \frac{3}{4}\vec{c}}{3} = \frac{1}{3}\vec{b} + \frac{1}{2}\vec{c}$$

$$\overrightarrow{AP} = k\overrightarrow{AE} = \frac{3}{3+t}\{(1-t)\vec{b} + t\vec{c}\}$$

$CR : RD = 3(1-t) : 2t$  であるから

$$\overrightarrow{AR} = \frac{2t\overrightarrow{AC} + 3(1-t)\overrightarrow{AD}}{3(1-t) + 2t} = \frac{1}{3-t}\{2(1-t)\vec{b} + 2t\vec{c}\}$$

したがって  $\overrightarrow{QP} = \frac{3-5t}{6(3+t)}(4\vec{b} - 3\vec{c})$ ,  $\overrightarrow{QR} = \frac{3-5t}{6(3-t)}(2\vec{b} - 3\vec{c})$

これらを空間ベクトルと考え, 外積の性質を用いると<sup>1</sup>

$$\overrightarrow{QP} \times \overrightarrow{QR} = -\frac{(3-5t)^2}{6(3+t)(3-t)}\vec{b} \times \vec{c}$$

よって  $\triangle PQR : \triangle ABC = \frac{(3-5t)^2}{6(3+t)(3-t)} : 1$

外積は高校数学の範囲外であるから, 2次試験では使えないが, センター試験では, 非常に有効な計算法である. なお, 外積(ベクトル積)の演算について, 次式が成り立つことに注意したい.

$$\vec{b} \times \vec{c} = -\vec{c} \times \vec{b}$$

また, これに  $\vec{c} = \vec{b}$  を代入すると  $\vec{b} \times \vec{b} = \vec{0}$  ■

<sup>1</sup>[http://kumamoto.s12.xrea.com/nyusi/Qdai\\_ri\\_2004.pdf](http://kumamoto.s12.xrea.com/nyusi/Qdai_ri_2004.pdf)

- 3 (1) 白玉を1度だけ取り出すので、赤玉を  $m$  回 ( $m = 0, 1, \dots, n-1$ ) 取り出すとすると、青玉を取り出す回数は  $n - m - 1$  であるから、到達点  $(x, y)$  は

$$x = m - 1, \quad y = (n - m - 1) - 1 = n - m - 2$$

よって、到達点は  $(m - 1, n - m - 2)$  ( $m = 0, 1, \dots, n - 1$ )

- (2) 赤玉, 青玉, 白玉を取り出す回数を, それぞれ  $i, j, k$  とすると, 到達点  $(x, y)$  は  $(i + j + k = n)$

$$x = i - k, \quad y = j - k$$

このとき,  $k = n - i - j$  であるから

$$(*) \begin{cases} x = i - (n - i - j) = 2i + j - n \\ y = j - (n - i - j) = i + 2j - n \end{cases}$$

ここで

$$2i + j - n = 2i' + j' - n, \quad i + 2j - n = i' + 2j' - n$$

とすると

$$2(i - i') + (j - j') = 0, \quad (i - i') + 2(j - j') = 0$$

これを解くと  $(i, j) = (i', j')$

したがって,  $(i, j) \neq (i', j')$  のとき

$$(2i + j - n, i + 2j - n) \neq (2i' + j' - n, i' + 2j' - n)$$

このことから,  $(i, j, k)$  の組合せの個数とその到達点の個数は一致する. よって, 求める到達点の個数は, 赤玉, 青玉, 白玉の3種類の玉から  $n$  個取り出す重複組合せの総数に一致するので

$${}_3H_n = {}_{3+n-1}C_n = {}_{n+2}C_n = {}_{n+2}C_2 = \frac{(n+2)(n+1)}{2}$$

(3) (\*) から

$$i = \frac{2x-y}{3} + \frac{n}{3}, \quad j = \frac{2x-y}{3} - x + y + \frac{n}{3} \quad \cdots (**)$$

$n = 3$  のとき, 上式より

$$i = \frac{2x-y}{3} + 1, \quad j = \frac{2x-y}{3} - x + y + 1$$

$(x, y)$  が  $D$  内にあるとき ( $k = 3 - i - j$ )

$$(x, y, i, j, k) = (-1, 1, 0, 2, 1), (0, 0, 1, 1, 1), (1, -1, 2, 0, 1)$$

よって, 求める確率は

$$P_3 = \frac{3!}{2!1!} \left(\frac{1}{3}\right)^2 \frac{1}{6} + \frac{3!}{1!1!1!} \cdot \frac{1}{2} \cdot \frac{1}{3} \cdot \frac{1}{6} + \frac{3!}{2!1!} \left(\frac{1}{2}\right)^2 \frac{1}{6} = \frac{25}{72}$$

(4)  $n = 3N$  のとき, (\*\*) より

$$i = \frac{2x-y}{3} + N, \quad j = \frac{2x-y}{3} - x + y + N$$

$(x, y)$  が  $D$  内にあるとき ( $k = 3N - i - j$ )

$$(x, y, i, j, k) = (-1, 1, N-1, N+1, N), (0, 0, N, N, N), \\ (1, -1, N+1, N-1, N)$$

よって, 求める確率は

$$P_{3N} = \frac{(3N)!}{(N-1)!(N+1)!N!} \left(\frac{1}{2}\right)^{N-1} \left(\frac{1}{3}\right)^{N+1} \left(\frac{1}{6}\right)^N \\ + \frac{(3N)!}{N!N!N!} \left(\frac{1}{2}\right)^N \left(\frac{1}{3}\right)^N \left(\frac{1}{6}\right)^N \\ + \frac{(3N)!}{(N+1)!(N-1)!N!} \left(\frac{1}{2}\right)^{N+1} \left(\frac{1}{3}\right)^{N-1} \left(\frac{1}{6}\right)^N \\ = \frac{(19N+6)(3N)!}{6^{2N+1}(N!)^2(N+1)!}$$

■

4 (1) 仮定から  $10^n \equiv a_n, 10^{n+1} \equiv a_{n+1} \pmod{13}$

第1式から  $10^{n+1} \equiv 10a_n \pmod{13}$

したがって  $a_{n+1} \equiv 10a_n \pmod{13}$

(2)  $10^1 = 10$  より  $a_1 = 10$

(1)の結果を用いると、法13について

$$a_2 \equiv 10a_1 \equiv 100 \equiv 9$$

$$a_3 \equiv 10a_2 \equiv 90 \equiv 12$$

$$a_4 \equiv 10a_3 \equiv 120 \equiv 3$$

$$a_5 \equiv 10a_4 \equiv 30 \equiv 4$$

$$a_6 \equiv 10a_5 \equiv 40 \equiv 1$$

よって  $a_2 = 9, a_3 = 12, a_4 = 3, a_5 = 4, a_6 = 1$

(3) 整数  $p, q$  を  $1 \leq p \leq 9, 0 \leq q \leq 9$  とし、求める自然数  $N$  を

$$N = p \cdot 10^5 + 2 \cdot 10^4 + 10^2 + 6 \cdot 10 + q$$

とおくと、法13に関して

$$N \equiv p \cdot 10^5 + 2 \cdot 10^4 + 10^2 + 6 \cdot 10 + q$$

$$\equiv p \cdot 4 + 2 \cdot 3 + 9 + 6 \cdot 10 + q = 4p + q + 75$$

$$\equiv 4p + q - 3$$

このとき、 $N \equiv 0 \pmod{13}$  を満たす整数  $(p, q)$  の組は

$$(p, q) = (2, 8), (3, 4), (4, 0), (5, 9), (6, 5), (7, 1), (9, 6)$$

よって、求める自然数  $N$  は

$$220168, 320164, 420160, 520169, 620165, 720161, 920166$$



### 1.3 2017年(文系)

- 1** 定数  $a < 1$  に対し、放物線  $C_1: y = 2x^2 + 1$ ,  $C_2: y = -x^2 + a$  を考える。以下の問いに答えよ。
- (1) 放物線  $C_1$ ,  $C_2$  の両方に接する2つの直線の方程式をそれぞれ  $a$  を用いて表せ。
  - (2)  $C_1$  と (1) で求めた2つの直線で囲まれた図形の面積を  $S_1$ ,  $C_2$  と (1) で求めた2つの直線で囲まれた図形の面積を  $S_2$  とするとき、 $\frac{S_2}{S_1}$  を求めよ。
- 2** 座標平面上に原点  $O$ , 点  $A(1, a)$ , 点  $B(s, t)$  がある。以下の問いに答えよ。
- (1)  $a = 1$  のとき、 $\triangle OAB$  が正三角形となるような  $(s, t)$  をすべて求めよ。
  - (2)  $\sqrt{3}$  は無理数であることを証明せよ。
  - (3)  $\triangle OAB$  が正三角形であり、 $a$  が有理数であるとき、 $s$  と  $t$  のうち少なくとも1つは無理数であることを示せ。
- 3**  $A$  と  $B$  の2人が  $A, B, A, B, \dots$  の順にさいころを投げ、先に3以上の目を出した人を勝者として勝敗を決め、さいころ投げを終える。以下では、さいころを投げた回数とは  $A$  と  $B$  が投げた回数の和のこととする。2と3の常用対数を  $\log_{10} 2 = 0.301$ ,  $\log_{10} 3 = 0.477$  として、以下の問いに答えよ。
- (1) さいころを投げた回数が  $n$  回以下では勝敗が決まらない確率  $p_n$  ( $n = 1, 2, \dots$ ) を求めよ。さらに、 $p_n$  が  $0.005$  より小さくなる最小の  $n$  を求めよ。
  - (2) さいころを投げた回数が3回以下で  $A$  が勝つ確率を求めよ。
  - (3) 自然数  $k$  に対し、さいころを投げた回数が  $2k + 1$  回以下で  $A$  が勝つ確率を求めよ。
- 4** 以下の問いに答えよ。
- (1) 2017 と 225 の最大公約数を求めよ。
  - (2) 225 との最大公約数が15となる2017以下の自然数の個数を求めよ。
  - (3) 225 との最大公約数が15であり、かつ1998との最大公約数が111となる2017以下の自然数をすべて求めよ。

## 解答例

- 1 (1) 求める直線を  $l: y = px + q$  とおく.  $C_1$  と  $l$  の方程式から  $y$  を消去すると

$$2x^2 + 1 = px + q \quad \text{ゆえに} \quad 2x^2 - px - q + 1 = 0 \quad \cdots (*)$$

$C_1$  と  $l$  は接するので, 方程式 (\*) の係数について

$$(-p)^2 - 4 \cdot 2(-q + 1) = 0 \quad \text{整理すると} \quad p^2 + 8q - 8 = 0 \quad \cdots \textcircled{1}$$

同様に,  $C_2$  と  $l$  の方程式から  $y$  を消去すると

$$-x^2 + a = px + q \quad \text{ゆえに} \quad x^2 + px + q - a = 0 \quad \cdots (**)$$

$C_2$  と  $l$  は接するので, 上の方程式の係数について

$$p^2 - 4 \cdot 1(q - a) = 0 \quad \text{整理すると} \quad p^2 - 4q + 4a = 0 \quad \cdots \textcircled{2}$$

$$\textcircled{1}, \textcircled{2} \text{ から} \quad p^2 = \frac{8}{3}(1 - a), \quad q = \frac{1}{3}(a + 2)$$

よって, 求める2直線の方程式は

$$y = \pm 2\sqrt{\frac{2}{3}(1 - a)}x + \frac{1}{3}(a + 2)$$

- (2) (1) の結果から, 次の2式は平方式になることに注意して

$$2x^2 + 1 - (px + q) = 2\left(x - \frac{p}{4}\right)^2$$

$$px + q - (-x^2 + a) = \left(x + \frac{p}{2}\right)^2$$

$p = 2\sqrt{\frac{2}{3}(1 - a)}$  のとき,  $k = \frac{p}{4}$  とおく.  
 $C_1, C_2$  および2接線は  $y$  軸に関して対称であることに注意して

$$\begin{aligned} \frac{S_1}{2} &= \int_0^k 2(x - k)^2 dx \\ &= \left[ \frac{2}{3}(x - k)^3 \right]_0^k = \frac{2k^3}{3}, \end{aligned}$$

$$\begin{aligned} \frac{S_2}{2} &= \int_{-2k}^0 (x + 2k)^2 dx \\ &= \left[ \frac{1}{3}(x + 2k)^3 \right]_{-2k}^0 = \frac{8k^3}{3} \end{aligned}$$

$$\text{よって} \quad \frac{S_2}{S_1} = \frac{16k^3}{3} \times \frac{3}{4k^3} = 4$$

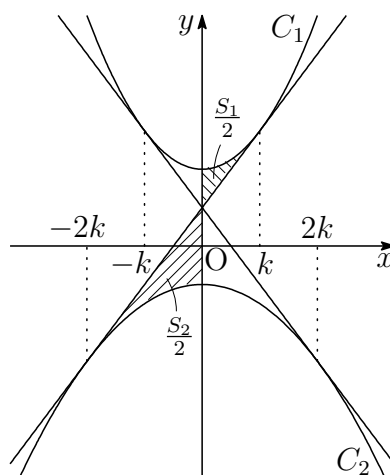

解説  $y = kx^2 \cdots \textcircled{1}$  は  $y = x^2 \cdots \textcircled{2}$  を  $x$  軸を元に  $y$  軸方向に  $k$  倍だけ拡大したものであるが、 $\textcircled{1}$  上の点  $P(t, kt^2)$  に対して  $\vec{OQ} = k\vec{OP}$  となる点  $Q(x, y)$  をとると

$$(x, y) = k(t, kt^2) \quad \text{ゆえに} \quad x = kt, \quad y = (kt)^2$$

これから、点  $Q$  の描く軌跡は、 $y = x^2$  である。

したがって、 $\textcircled{1}$  と  $\textcircled{2}$  は相似であり、その相似比は  $1 : |k|$  である。

一般に、放物線は相似であり、2つの放物線

$$C_1 : y = a_1x^2 + b_1x + c_1, \quad C_2 : y = a_2x^2 + b_2x + c_2$$

の相似比は  $\frac{1}{|a_1|} : \frac{1}{|a_2|}$  である。

右の図のように、 $C_1, C_2$  と2本の共通接線との接点を  $B, C, D, E$  とすると、点  $A$  は線分  $BD$  および線分  $CE$  を

$$\frac{1}{|a_1|} : \frac{1}{|a_2|}$$

に内分するのである。また、2つの斜線部分の面積を  $S_1, S_2$  とすると、面積比は相似比の2乗に比例するから

$$S_1 : S_2 = \frac{1}{a_1^2} : \frac{1}{a_2^2}$$

特に、 $S_1 = \frac{1}{3}\triangle ABC$ ,  $S_2 = \frac{1}{3}\triangle ADE$  である<sup>2</sup>。

本題の点  $A$  は  $C_1$  の頂点  $(0, 1)$  と  $C_2$  の頂点  $(0, a)$  を  $1 : 2$  に内分する点で

$$A \left( 0, \frac{2+a}{3} \right)$$

また、 $C_1$  上の点  $P$  について、 $\vec{AQ} = -2\vec{AP}$  をみたす点  $Q$  の軌跡が  $C_2$  である。

点  $A$  を通り、傾き  $m$  の直線  $y = mx + \frac{2+a}{3}$  が  $C_1 : y = 2x^2 + 1$  と接するとき、2次方程式  $2x^2 - mx + \frac{1-a}{3} = 0$  の係数により

$$(-m)^2 - 4 \cdot 2 \cdot \frac{1-a}{3} = 0 \quad \text{ゆえに} \quad m = \pm 2\sqrt{\frac{2}{3}(1-a)}$$

■

<sup>2</sup>[http://kumamoto.s12.xrea.com/nyusi/Qdai\\_bun.2009.pdf](http://kumamoto.s12.xrea.com/nyusi/Qdai_bun.2009.pdf) [4] の補足を参照。

- 2 (1) 3点  $O(0, 0)$ ,  $A(1, 1)$ ,  $B(s, t)$  について,  $\triangle OAB$  が正三角形であるから,  $OA^2 = OB^2 = AB^2$  より

$$1^2 + 1^2 = s^2 + t^2 = (s - 1)^2 + (t - 1)^2$$

整理すると  $s^2 + t^2 = 2, \quad s + t = 1$

これを解いて  $(s, t) = \left( \frac{1 \pm \sqrt{3}}{2}, \frac{1 \mp \sqrt{3}}{2} \right)$  (複号同順)

- (2)  $\sqrt{3}$  が有理数であると仮定すると, 自然数  $p, q$  を用いて

$$\sqrt{3} = \frac{p}{q} \quad (p, q \text{ は互いに素})$$

とおける. これから,  $p = \sqrt{3}q$  の両辺を平方すると

$$p^2 = 3q^2 \quad \dots \textcircled{1}$$

$p^2$  は3の倍数であるから,  $p$  は3の倍数である.

したがって,  $p = 3k$  ( $k$  は自然数) とおけ, これを  $\textcircled{1}$  に代入すると

$$(3k)^2 = 3q^2 \quad \text{ゆえに} \quad q^2 = 3k^2$$

$q^2$  は3の倍数であるから,  $q$  も3の倍数である. このことは,  $p$  と  $q$  が互いに素であることに反する. よって,  $\sqrt{3}$  は無理数である.

- (3)  $\vec{OA} = (1, a)$ ,  $\vec{OB} = (s, t)$  であるから,  $\triangle OAB$  の面積により

$$\frac{1}{2} |\vec{OA}| |\vec{OB}| \sin 60^\circ = \frac{1}{2} |t - as|$$

このとき,  $|\vec{OA}| = |\vec{OB}|$  であることに注意して

$$\frac{1}{2} (a^2 + 1) \frac{\sqrt{3}}{2} = \frac{1}{2} |t - as| \quad \text{ゆえに} \quad \sqrt{3} = \frac{2|t - as|}{a^2 + 1} \quad \dots (*)$$

$a$  が有理数であるとき, 2数  $s, t$  がともに有理数であるとすると,  $(*)$  の右辺は有理数となり, (2) の結果に矛盾する.

よって,  $s$  と  $t$  のうち少なくとも1つは無理数である. ■



- 3 (1) サイコロを1回投げるとき、勝敗が決まらない、すなわち、1または2の目が出る確率は

$$\frac{2}{6} = \frac{1}{3}$$

$n$ 回以下では勝敗が決まらないのは、 $n$ 回とも1または2の目が出ることであるから、よって、求める確率  $p_n$  は

$$p_n = \left(\frac{1}{3}\right)^n = \frac{1}{3^n}$$

$p_n$  が 0.005 より小さいとき

$$\frac{1}{3^n} < 0.005 = \frac{1}{200} \quad \text{ゆえに} \quad 3^n > 200$$

$3^4 = 81$ ,  $3^5 = 243$  であるから、求める最小の  $n$  は  $n = 5$

- (2) サイコロを1回投げるとき、勝者が決まる、すなわち、3, 4, 5, 6の目が出る確率は

$$\frac{4}{6} = \frac{2}{3}$$

さいころを投げた回数が3回以下でAが勝つのは、1回目または3回目でAが勝つことであるから、求める確率は

$$\frac{2}{3} + p_2 \times \frac{2}{3} = \frac{2}{3} + \frac{1}{3^2} \times \frac{2}{3} = \frac{20}{27}$$

- (3) 求める確率は

$$\begin{aligned} \frac{2}{3} + \sum_{i=1}^k p_{2i} \times \frac{2}{3} &= \frac{2}{3} + \frac{2}{3} \sum_{i=1}^k \frac{1}{3^{2i}} = \frac{2}{3} \sum_{i=0}^k \left(\frac{1}{9}\right)^i \\ &= \frac{2}{3} \times \frac{1 - \left(\frac{1}{9}\right)^{k+1}}{1 - \frac{1}{9}} = \frac{3}{4} \left(1 - \frac{1}{9^{k+1}}\right) \end{aligned}$$

■

- 4 (1) ユークリッドの互除法を用いて

$$2017 = 225 \times 8 + 217,$$

$$225 = 217 \times 1 + 8,$$

$$217 = 8 \times 27 + 1$$

よって、求める最大公約数は **1**

- (2)  $225 = 3^2 \times 5^2$ ,  $2017 = 15 \times 134 + 7$

全体集合を  $U = \{1, 2, 3, \dots, 134\}$  とし、その部分集合を

$$A = \{3 \cdot 1, 3 \cdot 2, 3 \cdot 3, \dots, 3 \cdot 44\},$$

$$B = \{5 \cdot 1, 5 \cdot 2, 5 \cdot 3, \dots, 5 \cdot 26\}$$

とすると

$$A \cap B = \{15 \cdot 1, 15 \cdot 2, 15 \cdot 3, \dots, 15 \cdot 8\}$$

したがって、求める個数は

$$\begin{aligned} n(\overline{A \cap B}) &= n(\overline{A \cup B}) = n(U) - n(A \cup B) \\ &= n(U) - \{n(A) + n(B) - n(A \cap B)\} \\ &= 134 - (44 + 26 - 8) = \mathbf{72} \end{aligned}$$

- (3)  $225 = 3^2 \times 5^2$ ,  $15 = 3 \times 5$ ,  $1998 = 2 \times 3^3 \times 37$ ,  $111 = 3 \times 37$

求める数は2017以下で、 $3 \times 5 \times 37$ の倍数は

$$\{555n \mid n = 1, 2, 3\}$$

ただし、 $n$ は2, 3, 5と互いに素であるから、求める数は **555** ■

## 1.4 2018 年 (文系)

**1** 座標平面内の曲線  $y = x^3 + ax^2 + bx + c$  が点  $(c, 0)$  において  $x$  軸に接しているとする。ただし,  $a, b$  は実数,  $c > 0$  である。以下の問いに答えよ。

- (1)  $a, b$  をそれぞれ  $c$  を用いて表せ。
- (2) この曲線と  $x$  軸で囲まれた部分の面積を  $S$  とする。  $S$  を最小にする  $c$  の値を求めよ。

**2** 以下の問いに答えよ。

- (1)  $n$  を自然数とするとき,  $2^n$  を 7 で割った余りを求めよ。
- (2) 自然数  $m$  は, 2 進法で 101 が 6 回連続する表示

$$101101101101101101_{(2)}$$

をもつとする。  $m$  を 7 で割った余りを求めよ。

**3** 平面上に三角形 ABC と点 O が与えられている。この平面上の動点 P に対し,

$$L = PA^2 + PB^2 + PC^2$$

とおく。以下の問いに答えよ。

- (1)  $\vec{a} = \vec{OA}$ ,  $\vec{b} = \vec{OB}$ ,  $\vec{c} = \vec{OC}$  および  $\vec{x} = \vec{OP}$  とおくとき, 次の等式を示せ。

$$L = 3|\vec{x}|^2 - 2(\vec{a} + \vec{b} + \vec{c}) \cdot \vec{x} + |\vec{a}|^2 + |\vec{b}|^2 + |\vec{c}|^2$$

- (2)  $L$  を最小にする点 P は三角形 ABC の重心であることを示せ。また,  $L$  の最小値は

$$\frac{1}{3}(AB^2 + BC^2 + CA^2)$$

であることを示せ。

4 3つの部品 a, b, c からなる製品が多数入った箱がある。製品を1つ取り出したとき、部品 a, b, c が不良品である確率について次のことがわかっている。

- 部品 a が不良品である確率は  $p$  である。
- 部品 a が不良品でないとき、部品 b が不良品である確率は  $q$  である。
- 部品 a が不良品であるとき、部品 b も不良品である確率は  $3q$  である。
- 部品 b が不良品でないとき、部品 c が不良品である確率は  $r$  である。
- 部品 b が不良品であるとき、部品 c も不良品である確率は  $5r$  である。

ただし、 $0 < p < 1$ ,  $0 < q < \frac{1}{3}$ ,  $0 < r < \frac{1}{5}$  である。以下の問いに答えよ。

- (1) 製品を1つ取り出したとき、部品 a, b の少なくとも一方が不良品である確率を  $p, q$  を用いて表せ。
- (2) 製品を1つ取り出したとき、部品 c が不良品である確率を  $p, q, r$  を用いて表せ。
- (3) 製品を1つ取り出したところ部品 c が不良品であった。このとき、部品 b も不良品である確率を  $p, q$  を用いて表せ。

## 解答例

- 1 (1) 曲線  $y = x^3 + ax^2 + bx + c$  が点  $(c, 0)$  において  $x$  軸に接するから、曲線の方程式の  $x^3$  の係数および定数項に注意して

$$y = (x - c)^2 \left( x + \frac{1}{c} \right) \quad \cdots (*)$$

とおける。これを展開すると

$$y = x^3 + \left( \frac{1}{c} - 2c \right) x^2 + (c^2 - 2)x + c$$

与えられた曲線の方程式と上式の同じ次数の項の係数を比較すると

$$a = \frac{1}{c} - 2c, \quad b = c^2 - 2$$

- (2) (\*) により ( $c > 0$ )

$$\begin{aligned} S &= \int_{-\frac{1}{c}}^c \left( x + \frac{1}{c} \right) (c - x)^2 dx \\ &= \frac{1}{12} \left( c + \frac{1}{c} \right)^4 \end{aligned}$$

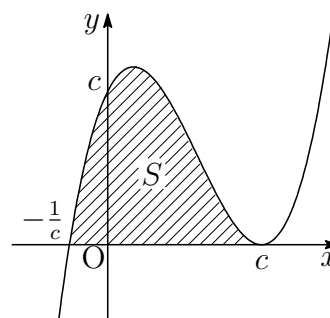

$c > 0$ ,  $\frac{1}{c} > 0$  であるから、相加平均・相乗平均の関係により

$$c + \frac{1}{c} \geq 2\sqrt{c \cdot \frac{1}{c}} = 2$$

上式において、等号が成立するのは

$$c = \frac{1}{c} \quad \text{すなわち} \quad c = 1$$

のときで、このとき  $S$  は最小となる。よって  $c = 1$

補足 定積分の公式

$$\int_{\alpha}^{\beta} (x - \alpha)^m (\beta - x)^n dx = \frac{m!n!}{(m+n+1)!} (\beta - \alpha)^{m+n+1}$$

が利用できる<sup>3</sup>。

<sup>3</sup>[http://kumamoto.s12.xrea.com/nyusi/Qdai\\_tech.2010.kouki.pdf](http://kumamoto.s12.xrea.com/nyusi/Qdai_tech.2010.kouki.pdf) 1

**2** (1)  $2^1 = 2, 2^2 = 4, 2^3 = 8 \equiv 1 \pmod{7}$  であるから

$$2^n \text{ を } 7 \text{ で割った余りは } \begin{cases} n \equiv 0 \pmod{3} \text{ のとき } & 1 \\ n \equiv 1 \pmod{3} \text{ のとき } & 2 \\ n \equiv 2 \pmod{3} \text{ のとき } & 4 \end{cases}$$

(2)  $m = 101101101101101101_{(2)}$

これに (1) の結果を用いると、法 7 に関して

$$m = \sum_{k=0}^5 (2^2 + 1)2^{3k} \equiv \sum_{k=0}^5 5 \cdot 1 = 30 \equiv 2 \pmod{7}$$

よって、求める余りは **2** ■

**3** (1)  $L = PA^2 + PB^2 + PC^2$ ,  $\vec{a} = \vec{OA}$ ,  $\vec{b} = \vec{OB}$ ,  $\vec{c} = \vec{OC}$ ,  $\vec{x} = \vec{OP}$  より

$$\begin{aligned} L &= |\vec{PA}|^2 + |\vec{PB}|^2 + |\vec{PC}|^2 \\ &= |\vec{a} - \vec{x}|^2 + |\vec{b} - \vec{x}|^2 + |\vec{c} - \vec{x}|^2 \\ &= |\vec{a}|^2 - 2\vec{a} \cdot \vec{x} + |\vec{x}|^2 + |\vec{b}|^2 - 2\vec{b} \cdot \vec{x} + |\vec{x}|^2 + |\vec{c}|^2 - 2\vec{c} \cdot \vec{x} + |\vec{x}|^2 \\ &= 3|\vec{x}|^2 - 2(\vec{a} + \vec{b} + \vec{c}) \cdot \vec{x} + |\vec{a}|^2 + |\vec{b}|^2 + |\vec{c}|^2 \end{aligned}$$

(2)  $\triangle ABC$  の重心を  $G$  とし,  $\vec{g} = \vec{OG}$  とおくと

$$\vec{g} = \frac{1}{3}(\vec{a} + \vec{b} + \vec{c}) \quad \text{ゆえに} \quad \vec{a} + \vec{b} + \vec{c} = 3\vec{g}$$

これを (1) に代入すると

$$\begin{aligned} L &= 3|\vec{x}|^2 - 6\vec{g} \cdot \vec{x} + |\vec{a}|^2 + |\vec{b}|^2 + |\vec{c}|^2 \\ &= 3(|\vec{x}|^2 - 2\vec{g} \cdot \vec{x} + |\vec{g}|^2) + |\vec{a}|^2 + |\vec{b}|^2 + |\vec{c}|^2 - 3|\vec{g}|^2 \\ &= 3|\vec{x} - \vec{g}|^2 + \frac{1}{3}\{3|\vec{a}|^2 + 3|\vec{b}|^2 + 3|\vec{c}|^2 - 3|\vec{g}|^2\} \end{aligned}$$

$$\begin{aligned} \text{ここで} \quad & 3|\vec{a}|^2 + 3|\vec{b}|^2 + 3|\vec{c}|^2 - |\vec{a} + \vec{b} + \vec{c}|^2 \\ &= 2|\vec{a}|^2 + 2|\vec{b}|^2 + 2|\vec{c}|^2 - 2\vec{a} \cdot \vec{b} - 2\vec{b} \cdot \vec{c} - 2\vec{c} \cdot \vec{a} \\ &= |\vec{a}|^2 - 2\vec{a} \cdot \vec{b} + |\vec{b}|^2 + |\vec{b}|^2 - 2\vec{b} \cdot \vec{c} + |\vec{c}|^2 + |\vec{c}|^2 - 2\vec{c} \cdot \vec{a} + |\vec{a}|^2 \\ &= |\vec{b} - \vec{a}|^2 + |\vec{c} - \vec{b}|^2 + |\vec{a} - \vec{c}|^2 = (AB^2 + BC^2 + CA^2) \end{aligned}$$

$$\text{したがって} \quad L = |\vec{x} - \vec{g}|^2 + \frac{1}{3}(AB^2 + BC^2 + CA^2)$$

よって,  $\vec{x} = \vec{g}$ , すなわち,  $P$  が  $\triangle ABC$  の重心であるとき,

$L$  は最小値  $\frac{1}{3}(AB^2 + BC^2 + CA^2)$  をとる. ■

4 a, b, cがそれぞれ不良品である事象をそれぞれ  $A, B, C$  とすると

$$P(A) = p, P_{\bar{A}}(B) = q, P_A(B) = 3q, P_{\bar{B}}(C) = r, P_B(C) = 5r$$

$$(1) P_{\bar{A}}(B) = \frac{P(\bar{A} \cap B)}{P(\bar{A})} = \frac{P(\bar{A} \cap B)}{1 - P(A)}, P_A(B) = \frac{P(A \cap B)}{P(A)} \text{ より}$$

$$P(\bar{A} \cap B) = \{1 - P(A)\}P_{\bar{A}}(B) = (1 - p)q$$

$$P(A \cap B) = P(A)P_A(B) = p \cdot 3q = 3pq$$

$$\begin{aligned} \text{ゆえに } P(B) &= P(A \cap B) + P(\bar{A} \cap B) \\ &= 3pq + (1 - p)q = (1 + 2p)q \end{aligned}$$

よって, 求める確率は

$$\begin{aligned} P(A \cup B) &= P(A) + P(B) - P(A \cap B) \\ &= p + (1 + 2p)q - 3pq = \mathbf{p + q - pq} \end{aligned}$$

$$(2) P_{\bar{B}}(C) = \frac{P(\bar{B} \cap C)}{P(\bar{B})} = \frac{P(\bar{B} \cap C)}{1 - P(B)}, P_B(C) = \frac{P(B \cap C)}{P(B)} \text{ より}$$

$$P(\bar{B} \cap C) = \{1 - P(B)\}P_{\bar{B}}(C) = \{1 - (1 + 2p)q\}r$$

$$P(B \cap C) = P(B)P_B(C) = (1 + 2p)q \cdot 5r = 5(1 + 2p)qr$$

よって, 求める確率は

$$\begin{aligned} P(C) &= P(\bar{B} \cap C) + P(B \cap C) \\ &= \{1 - (1 + 2p)q\}r + 5(1 + 2p)qr \\ &= \{1 + 4(1 + 2p)q\}r = \mathbf{(1 + 4q + 8pq)r} \end{aligned}$$

(3) (2)の結果から, 求める確率は

$$P_C(B) = \frac{P(B \cap C)}{P(C)} = \frac{5(1 + 2p)qr}{(1 + 4q + 8pq)r} = \frac{\mathbf{5(1 + 2p)q}}{\mathbf{1 + 4q + 8pq}}$$

■

## 理系 出題分野 (2009-2018) 150分

◀	九州大学 理系	09	10	11	12	13	14	15	16	17	18
I	数と式										
	2次関数				3						
	図形と計量 データの分析		1								
II	式と証明 複素数と方程式										
	図形と方程式						3				
	三角関数 指数関数と対数関数										
	微分法と積分法							1			
	式と曲線 複素数平面						3		5	5	5
III	関数 極限		3		3・4	1			1		
	微分法とその応用	3	3	2			1			1	
	積分法 積分法の応用							2			
		3・5	4	1	1	1・4	1	3	1	1	2
	A	場合の数と確率 整数の性質 図形の性質	2	2	5	5	3	4*	4	3	4
B	平面上のベクトル	1									
	空間のベクトル			4		2				2	
	数列			3	5					3	
	確率分布と統計										
C	行列 (旧課程)	4	5		2	5					

数字は問題番号 (\* は旧課程の内容を含む)



## 1.5 2015 年 (理系)

1  $C_1, C_2$  をそれぞれ次式で与えられる放物線の一部とする。

$$C_1 : y = -x^2 + 2x, \quad 0 \leq x \leq 2$$

$$C_2 : y = -x^2 - 2x, \quad -2 \leq x \leq 0$$

また,  $a$  を実数とし, 直線  $y = a(x+4)$  を  $l$  とする。

(1) 直線  $l$  と  $C_1$  が異なる 2 つの共有点をもつための  $a$  の値の範囲を求めよ。

以下,  $a$  が (1) の条件を満たすとする。このとき,  $l$  と  $C_1$  で囲まれた部分の面積を  $S_1$ ,  $x$  軸と  $C_2$  で囲まれた領域で  $l$  の下側にある部分の面積を  $S_2$  とする。

(2)  $S_1$  を  $a$  を用いて表せ。

(3)  $S_1 = S_2$  を満たす実数  $a$  が  $0 < a < \frac{1}{5}$  の範囲に存在することを示せ。

2 以下の問いに答えよ。

(1) 関数  $y = \frac{1}{x(\log x)^2}$  は  $x > 1$  において単調に減少することを示せ。

(2) 不定積分  $\int \frac{1}{x(\log x)^2} dx$  を求めよ。

(3)  $n$  を 3 以上の整数とするとき, 不等式

$$\sum_{k=3}^n \frac{1}{k(\log k)^2} < \frac{1}{\log 2}$$

が成り立つことを示せ。

**3** 座標空間内に、原点  $O(0, 0, 0)$  を中心とする半径 1 の球がある。下の概略図のように、 $y$  軸の負の方向から仰角  $\frac{\pi}{6}$  で太陽光線が当たっている。この太陽光線はベクトル  $(0, \sqrt{3}, -1)$  に平行である。球は光を通さないものとするとき、以下の問いに答えよ。

- (1) 球の  $z \geq 0$  の部分が  $xy$  平面上につくる影を考える。 $k$  を  $-1 < k < 1$  を満たす実数とするとき、 $xy$  平面上の直線  $x = k$  において、球の外で光が当たらない部分の  $y$  座標を  $k$  を用いて表せ。
- (2)  $xy$  平面上において、球の外で光が当たらない部分の面積を求めよ。
- (3)  $z \geq 0$  において、球の外で光が当たらない部分の体積を求めよ。

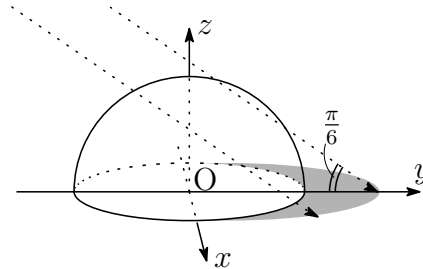

**4** 袋の中に最初に赤玉 2 個と青玉 1 個が入っている。次の操作を繰り返し行う。

(操作) 袋から 1 個の玉を取り出し、それが赤玉ならば代わりに青玉 1 個を袋に入れ、青玉ならば代わりに赤玉 1 個を袋に入れる。袋に入っている 3 個の玉がすべて青玉になるとき、硬貨を 1 枚もらう。

- (1) 2 回目の操作で硬貨をもらう確率を求めよ。
- (2) 奇数回目の操作で硬貨をもらうことはないことを示せ。
- (3) 8 回目の操作ではじめて硬貨をもらう確率を求めよ。
- (4) 8 回の操作でももらう硬貨の総数がちょうど 1 枚である確率を求めよ。

**5** 以下の問いに答えよ。

- (1)  $n$  が正の偶数のとき、 $2^n - 1$  は 3 の倍数であることを示せ。
- (2)  $n$  を自然数とする。 $2^n + 1$  と  $2^n - 1$  は互いに素であることを示せ。
- (3)  $p, q$  を異なる素数とする。 $2^{p-1} - 1 = pq^2$  を満たす  $p, q$  の組をすべて求めよ。

## 解答例

1 (1)  $y = -x^2 + 2x$  と  $y = a(x + 4)$  から  $y$  を消去すると

$$-x^2 + 2x = a(x + 4) \quad \text{すなわち} \quad x^2 + (a - 2)x + 4a = 0 \quad \cdots (*)$$

$C_1$  と  $\ell$  が接するとき, (\*) より

$$(a - 2)^2 - 4 \cdot 1 \cdot 4a = 0, \quad 0 < -\frac{a - 2}{2 \cdot 1} < 2$$

上の第 1 式および第 2 式から

$$a = 10 \pm 4\sqrt{6}, \quad -2 < a < 2 \quad \text{すなわち} \quad a = 10 - 4\sqrt{6}$$

よって, 求める  $a$  の値の範囲は  $0 \leq a < 10 - 4\sqrt{6}$

(2) 方程式(\*)の解を  $\alpha, \beta$  とすると ( $\alpha < \beta$ )

$$\begin{aligned} \alpha + \beta &= -(a - 2), & \alpha\beta &= 4a, \\ \beta - \alpha &= \sqrt{(\alpha + \beta)^2 - 4\alpha\beta} \\ &= \sqrt{a^2 - 20a + 4} \end{aligned}$$

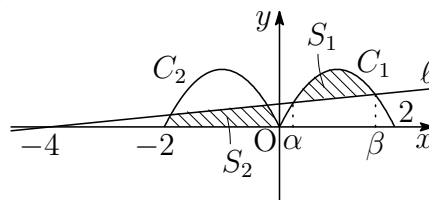

$$\begin{aligned} \text{したがって} \quad S_1 &= \int_{\alpha}^{\beta} \{(-x^2 + 2x) - a(x + 4)\} dx \\ &= - \int_{\alpha}^{\beta} \{x^2 + (a - 2)x + 4a\} dx \\ &= - \int_{\alpha}^{\beta} (x - \alpha)(x - \beta) dx \\ &= \frac{1}{6}(\beta - \alpha)^3 = \frac{1}{6}(a^2 - 20a + 4)^{\frac{3}{2}} \end{aligned}$$

(3)  $y = -x^2 - 2x$  と  $y = a(x + 4)$  から  $y$  を消去すると

$$-x^2 - 2x = a(x + 4) \quad \text{すなわち} \quad x^2 + (a + 2)x + 4a = 0 \quad \cdots (**)$$

方程式(\*\*)の解を  $\gamma, \delta$  とすると ( $\gamma < \delta$ )

$$\begin{aligned} \gamma + \delta &= -(a + 2), & \gamma\delta &= 4a, \\ \delta - \gamma &= \sqrt{(\gamma + \delta)^2 - 4\gamma\delta} = \sqrt{a^2 - 12a + 4} \end{aligned}$$

したがって

$$\begin{aligned} S_2 &= \int_{-2}^0 \{-x^2 - 2x\} dx + \int_{\gamma}^{\delta} \{-x^2 - 2x - a(x + 4)\} dx \\ &= - \int_{-2}^0 x(x + 2) dx - \int_{\gamma}^{\delta} (x - \gamma)(x - \delta) dx \\ &= \frac{1}{6} \cdot 2^3 - \frac{1}{6}(\delta - \gamma)^3 = \frac{4}{3} - \frac{1}{6}(a^2 - 12a + 4)^{\frac{3}{2}} \end{aligned}$$

$$S_1 = S_2 \text{ より } \frac{1}{6}(a^2 - 20a + 4)^{\frac{3}{2}} = \frac{4}{3} - \frac{1}{6}(a^2 - 12a + 4)^{\frac{3}{2}}$$

$$\text{整理すると } (a^2 - 20a + 4)^{\frac{3}{2}} + (a^2 - 12a + 4)^{\frac{3}{2}} - 8 = 0$$

ここで,  $f(a) = (a^2 - 20a + 4)^{\frac{3}{2}} + (a^2 - 12a + 4)^{\frac{3}{2}} - 8$  とおくと

$$f(0) = 8 > 0, \quad f\left(\frac{1}{5}\right) = \frac{41\sqrt{41} - 999}{125} < \frac{41 \cdot 7 - 999}{125} < 0,$$

$$10 - 4\sqrt{6} = 2(5 - 2\sqrt{6}) = \frac{2}{5 + 2\sqrt{6}} > \frac{2}{5 + 5} = \frac{1}{5}$$

$f(a)$  は連続であるから, 中間値の定理により,  $f(a) = 0$ , すなわち  $S_1 = S_2$  を満たす実数  $a$  が  $0 < a < \frac{1}{5}$  の範囲に存在する. ■

**2** (1)  $y = \frac{1}{x(\log x)^2}$  を微分すると  $y' = -\frac{\log x + 2x}{x^2(\log x)^3}$

したがって,  $x > 1$  において  $y' < 0$

よって,  $y = \frac{1}{x(\log x)^2}$  は  $x > 1$  において, 単調減少.

$$(2) \int \frac{1}{x(\log x)^2} dx = \int \frac{(\log x)'}{(\log x)^2} dx = -\frac{1}{\log x} + C \quad (C \text{ は積分定数})$$

別解  $t = \log x$  とおくと,  $\frac{dt}{dx} = \frac{1}{x}$  であるから

$$\int \frac{1}{x(\log x)^2} dx = \int \frac{1}{t^2} dt = -\frac{1}{t} + C = -\frac{1}{\log x} + C$$

(3) (1), (2) の結果から,  $n$  が 3 以上の整数であるとき

$$\begin{aligned} \sum_{k=3}^n \frac{1}{k(\log k)^2} &= \sum_{k=3}^n \int_{k-1}^k \frac{1}{k(\log k)^2} dx \\ &< \sum_{k=3}^n \int_{k-1}^k \frac{1}{x(\log x)^2} dx = \int_2^n \frac{1}{x(\log x)^2} dx \\ &= \left[ -\frac{1}{\log x} \right]_2^n = -\frac{1}{\log n} + \frac{1}{\log 2} < \frac{1}{\log 2} \end{aligned}$$

■

- 3 (1) 球  $x^2 + y^2 + z^2 = 1$  の  $z \geq 0$  の部分の平面  $x = k$  ( $-1 < k < 1$ ) による断面の表す図形は、中心  $O_k(k, 0, 0)$ 、半径  $\sqrt{1 - k^2}$  の半円

$$y^2 + z^2 = 1 - k^2 \quad (-1 < k < 1), \quad z \geq 0$$

この半円を  $C_k$  とし、 $C_k$  上の点を  $R_k(k, \sqrt{1 - k^2})$  とする。方向ベクトルが  $(0, \sqrt{3}, -1)$  で  $C_k$  に接する直線を  $l_k$  とし、 $l_k$  と  $C_k$  の接点を  $P_k$ 、 $l_k$  と  $xy$  平面との共有点を  $Q_k$  とすると

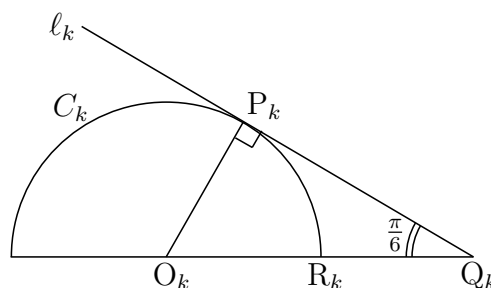

$$\begin{aligned} O_k R_k &= O_k P_k = \sqrt{1 - k^2} \\ O_k Q_k &= 2 O_k P_k = 2\sqrt{1 - k^2} \end{aligned}$$

よって  $\sqrt{1 - k^2} \leq y \leq 2\sqrt{1 - k^2}$

- (2) (1) の結果から  $R_k Q_k = O_k Q_k - O_k R_k = \sqrt{1 - k^2}$

よって  $\int_{-1}^1 \sqrt{1 - k^2} dk = \frac{\pi}{2}$

- (3) 右の図の斜線部分の面積は

$$\begin{aligned} & \frac{1}{2} O_k P_k \cdot P_k Q_k - \frac{1}{2} O_k R_k^2 \cdot \frac{\pi}{3} \\ &= \frac{\sqrt{3}}{2} (1 - k^2) - \frac{\pi}{6} (1 - k^2) \\ &= \frac{3\sqrt{3} - \pi}{6} (1 - k^2) \end{aligned}$$

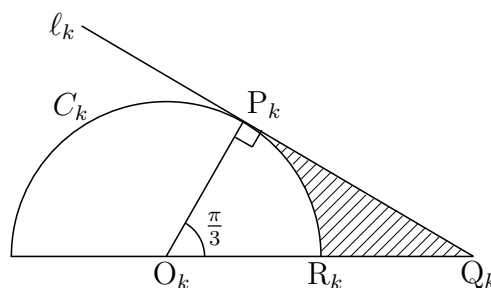

よって、求める体積を  $V$  とすると

$$V = \frac{3\sqrt{3} - \pi}{6} \int_{-1}^1 (1 - k^2) dk = \frac{6\sqrt{3} - 2\pi}{9}$$



- 4 (1) 求める確率は、2回連続して赤玉を取り出す確率であるから

$$\frac{2}{3} \times \frac{1}{3} = \frac{2}{9}$$

- (2) 1回の操作で青玉の個数は1個だけ増減する．最初に青玉が1個(奇数個)であるから、奇数回目の操作で青玉は偶数個となる．したがって、奇数回目の操作で青玉が3個(奇数個)にならない．よって、奇数回目の操作で硬貨をもらうことはない．

- (3) 偶数回目の操作で青玉の個数は1個または3個であるから、2回目の操作で青玉が1個である確率を  $p$  とすると、(1)の結果から

$$p = 1 - \frac{2}{9} = \frac{7}{9}$$

8回目の操作ではじめて硬貨をもらう確率は

$$ppp(1-p) = p^3(1-p) = \left(\frac{7}{9}\right)^3 \frac{2}{9} = \frac{686}{6561}$$

- (4) 青玉3個の状態から、2回連続して青玉を取り出す確率を  $q$  とすると

$$q = 1 \times \frac{2}{3} = \frac{2}{3}$$

2回目の操作のときに限り、硬貨を1枚もらう確率は

$$(1-p)qpp = p^2(1-p)q$$

4回目の操作のときに限り、硬貨を1枚もらう確率は

$$p(1-p)qp = p^2(1-p)q$$

6回目の操作のときに限り、硬貨を1枚もらう確率は

$$pp(1-p)q = p^2(1-p)q$$

上式および(3)の結果から

$$\begin{aligned} 3 \times p^2(1-p)q + p^3(1-p) &= 2p^2(1-p) + p^3(1-p) \\ &= p^2(1-p)(2+p) \\ &= \left(\frac{7}{9}\right)^2 \cdot \frac{2}{9} \cdot \frac{25}{9} = \frac{2450}{6561} \end{aligned}$$

### 研究

操作を  $n$  回繰り返す中で袋の中の玉が 3 個とも青玉になることなしに、青玉の個数が 1 個である確率を  $p_n$  とする。

(i)  $n$  が奇数のとき

(2) で示したように奇数回目に青玉が 1 個になることはないから  $p_n = 0$

(ii)  $n$  が偶数のとき  $p_0 = 1$

$$p_{n+2} = p_n \times \left( \frac{2}{3} \cdot \frac{2}{3} + \frac{1}{3} \cdot 1 \right) = \frac{7}{9} p_n$$

ゆえに 
$$p_n = \left( \frac{7}{9} \right)^{\frac{n}{2}}$$

$n$  回目の操作ではじめて硬貨をもらう確率は

$$p_{n-2} \times \frac{2}{3} \cdot \frac{1}{3} = \frac{2}{9} \left( \frac{7}{9} \right)^{\frac{n-2}{2}}$$

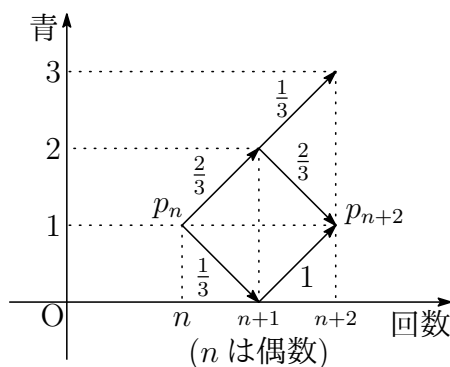

#### 東大理科 2008 年

白黒 2 種類のカードがたくさんある。そのうち  $k$  枚のカードを手もとにもっているとき、次の操作 (A) を考える。

(A) 手持ちの  $k$  枚の中から 1 枚を、等確率  $\frac{1}{k}$  で選び出し、それを違う色のカードにとりかえる。

以下の問 (1), (2) に答えよ。

(1) 最初に白 2 枚、黒 2 枚、合計 4 枚のカードをもっているとき、操作 (A) を  $n$  回繰り返した後に初めて、4 枚とも同じ色のカードになる確率を求めよ。

(2) 最初に白 3 枚、黒 3 枚、合計 6 枚のカードをもっているとき、操作 (A) を  $n$  回繰り返した後に初めて、6 枚とも同じ色のカードになる確率を求めよ。

解答 (1) 操作 (A) を  $n$  回繰り返す中で4枚とも同じ色になることなしに、白と黒のカードが2枚ずつである確率を  $p_n$  とする.

(i)  $n$  が奇数のとき

奇数回目に4枚とも同じ色になることはないので、求める確率は 0

(ii)  $n$  が偶数のとき  $p_0 = 1$

$$p_{n+2} = p_n \times \frac{1}{2} \cdot \frac{3}{4} \times 2 = \frac{3}{4} p_n$$

ゆえに  $p_n = \left(\frac{3}{4}\right)^{\frac{n}{2}}$

求める確率は

$$p_{n-2} \times \frac{1}{2} \cdot \frac{1}{4} \times 2 = \frac{1}{4} \left(\frac{3}{4}\right)^{\frac{n-2}{2}}$$

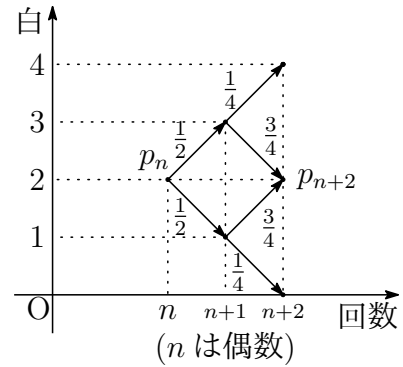

(2) 操作 (A) を  $n$  回繰り返す中で6枚とも同じ色になることなしに、白のカードが2枚である確率を  $q_n$  とすると、対称性により白のカードが4枚である確率も  $q_n$  である.

(i)  $n$  が奇数のとき  $q_1 = \frac{1}{2}$

$$q_{n+2} = q_n \times \frac{1}{3} \cdot \frac{5}{6} + q_n \left(\frac{2}{3} + \frac{2}{3}\right) \cdot \frac{1}{2} = \frac{17}{18} q_n$$

ゆえに  $q_n = \frac{1}{2} \left(\frac{17}{18}\right)^{\frac{n-1}{2}}$

求める確率は、3以上の奇数のとき

$$q_{n-2} \times \frac{1}{3} \cdot \frac{1}{6} \times 2 = \frac{1}{18} \left(\frac{17}{18}\right)^{\frac{n-3}{2}}$$

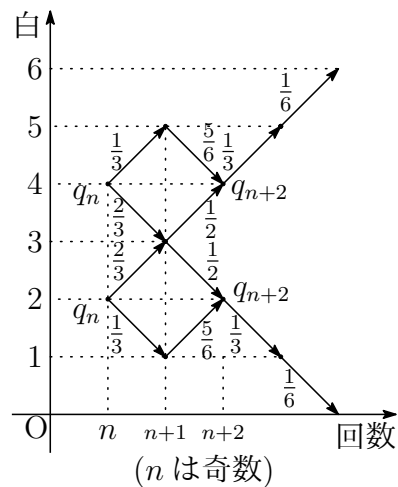

(ii)  $n$  が1または偶数のとき

6枚とも同じ色になることはないので、求める確率は 0





- 5 (1)  $n$  が正の偶数のとき,  $\frac{n}{2}$  は自然数であるから

$$2^n - 1 \equiv 4^{\frac{n}{2}} - 1 \equiv 1^{\frac{n}{2}} - 1 \equiv 0 \pmod{3}$$

よって,  $2^n - 1$  は 3 の倍数である.

- (2)  $n$  が自然数のとき,  $2^n - 1$  は奇数である.

- i)  $n = 1$  のとき,  $2^n + 1$  と  $2^n - 1$  は互いに素である.  
ii)  $n \geq 2$  のとき

$$2^n + 1 = 1(2^n - 1) + 2$$

上式より,  $2^n + 1$  を  $2^n - 1$  で割った余りは 2.

$2^n - 1$  を 2 で割った余りは 1 であるから, ユークリッドの互除法により,  $2^n + 1$  と  $2^n - 1$  の最大公約数は 1 である.

よって,  $2^n + 1$  と  $2^n - 1$  は互いに素である.

- (3)  $2^{p-1} - 1 = pq^2$  ( $p, q$  は異なる素数)  $\cdots (*)$

(\*) について,  $p = 2$  のとき  $1 = 2q^2$

これを満たす素数  $q$  は存在しない.

$p \neq 2$  となり,  $p$  は奇素数であるから,  $\frac{p-1}{2}$  は自然数である.

(1) の結果から,  $2^{p-1} - 1$  は 3 の倍数であるから,  $pq^2$  は 3 を因数にもつ.

- i)  $p = 3$  のとき, (\*) より  $3 = 3q^2$

$q$  は素数であるから, 不適.

- ii)  $q = 3$  のとき, (\*) より

$$2^{p-1} - 1 = 9p \quad \text{ゆえに} \quad (2^{\frac{p-1}{2}} + 1)(2^{\frac{p-1}{2}} - 1) = 9p$$

i) より, 奇素数  $p$  は  $p \geq 5$  であること, (2) の結果から,  $2^{\frac{p-1}{2}} + 1$  と  $2^{\frac{p-1}{2}} - 1$  は互いに素であることに注意して

$$(A) \begin{cases} 2^{\frac{p-1}{2}} + 1 = 9 \\ 2^{\frac{p-1}{2}} - 1 = p \end{cases} \quad \text{または} \quad (B) \begin{cases} 2^{\frac{p-1}{2}} + 1 = p \\ 2^{\frac{p-1}{2}} - 1 = 9 \end{cases}$$

(A) を解いて,  $p = 7$ . (B) の第 2 式を満たす奇素数  $p$  は存在しない.

よって  $(p, q) = (7, 3)$  ■

## 1.6 2016年(理系)

1 座標平面上の曲線  $C_1$ ,  $C_2$  をそれぞれ

$$C_1 : y = \log x \quad (x > 0)$$

$$C_2 : y = (x - 1)(x - a)$$

とする。ただし,  $a$  は実数である。  $n$  を自然数とすると、曲線  $C_1$ ,  $C_2$  が2点  $P$ ,  $Q$  で交わり,  $P$ ,  $Q$  の  $x$  座標はそれぞれ  $1$ ,  $n + 1$  となっている。また, 曲線  $C_1$  と直線  $PQ$  で囲まれた領域の面積を  $S_n$ , 曲線  $C_2$  と直線  $PQ$  で囲まれた領域を  $T_n$  とする。このとき, 以下の問いに答えよ。

(1)  $a$  を  $n$  の式で表し,  $a > 1$  を示せ。

(2)  $S_n$  と  $T_n$  をそれぞれ  $n$  の式で表せ。

(3) 極限值  $\lim_{n \rightarrow \infty} \frac{S_n}{n \log T_n}$  を求めよ。

2  $t$  を  $0 < t < 1$  を満たす実数とする。面積が1である三角形  $ABC$  において, 辺  $AB$ ,  $BC$ ,  $CA$  をそれぞれ  $2:1$ ,  $t:1-t$ ,  $1:3$  に内分する点を  $D$ ,  $E$ ,  $F$  とする。また,  $AE$  と  $BF$ ,  $BF$  と  $CD$ ,  $CD$  と  $AE$  の交点をそれぞれ  $P$ ,  $Q$ ,  $R$  とする。このとき, 以下の問いに答えよ。

(1) 3直線  $AE$ ,  $BF$ ,  $CD$  が1点で交わるときの  $t$  の値  $t_0$  を求めよ。

以下,  $t$  は  $0 < t < t_0$  を満たすものとする。

(2)  $AP = kAE$ ,  $CR = \ell CD$  を満たす実数  $k$ ,  $\ell$  をそれぞれ求めよ。

(3) 三角形  $BCQ$  の面積を求めよ。

(4) 三角形  $PQR$  の面積を求めよ。

**3** 座標平面上で円  $x^2 + y^2 = 1$  に内接する正六角形で、点  $P_0(1, 0)$  を 1 つの頂点とするものを考える。この正六角形の頂点を  $P_0$  から反時計まわりに順に  $P_1, P_2, P_3, P_4, P_5$  とする。ある頂点に置かれている 1 枚のコインに対し、1 つのサイコロを 1 回投げ、出た目に応じてコインを次の規則にしたがって頂点上を動かす。

- (規則) (i) 1 から 5 までの目が出た場合は、出た目の数だけコインを反時計まわりに動かす。例えば、コインが  $P_4$  にあるとき 4 の目が出た場合は  $P_2$  まで動かす。
- (ii) 6 の目が出た場合は、 $x$  軸に関して対称な位置にコインを動かす。ただし、コインが  $x$  軸上にあるときは動かさない。例えば、コインが  $P_5$  にあるときに 6 の目が出た場合は  $P_1$  に動かす。

はじめにコインを 1 枚だけ  $P_0$  に置き、1 つのサイコロを続けて何回か投げて、1 回投げるごとに上の規則にしたがってコインを動かしていくゲームを考える。以下の問いに答えよ。

- (1) 2 回サイコロを投げた後に、コインが  $P_0$  の位置ある確率を求めよ。
- (2) 3 回サイコロを投げた後に、コインが  $P_0$  の位置ある確率を求めよ。
- (3)  $n$  を自然数とする。 $n$  回サイコロを投げた後に、コインが  $P_0$  の位置ある確率を求めよ。

**4** 自然数  $n$  に対して、 $10^n$  を 13 で割った余りを  $a_n$  とおく。 $a_n$  は 0 から 12 までの整数である。以下の問いに答えよ。

- (1)  $a_{n+1}$  は  $10a_n$  を 13 で割った余りに等しいことを示せ。
- (2)  $a_1, a_2, \dots, a_6$  を求めよ。
- (3) 以下の 3 条件を満たす自然数  $N$  をすべて求めよ。
  - (i)  $N$  を十進数で表示したとき 6 桁となる。
  - (ii)  $N$  を十進数で表示して、最初と最後の桁の数字を取り除くと 2016 となる。
  - (iii)  $N$  は 13 で割り切れる。

5 以下の問いに答えよ。

- (1)  $\theta$  を  $0 \leq \theta < 2\pi$  を満たす実数,  $i$  を虚数単位とし,  $z$  を  $z = \cos \theta + i \sin \theta$  で表される複素数とする。このとき, 整数  $n$  に対して次の式を証明せよ。

$$\cos n\theta = \frac{1}{2} \left( z^n + \frac{1}{z^n} \right), \quad \sin n\theta = -\frac{i}{2} \left( z^n - \frac{1}{z^n} \right)$$

- (2) 次の方程式を満たす実数  $x$  ( $0 \leq x < 2\pi$ ) を求めよ。

$$\cos x + \cos 2x - \cos 3x = 1$$

- (3) 次の式を証明せよ。

$$\sin^2 20^\circ + \sin^2 40^\circ + \sin^2 60^\circ + \sin^2 80^\circ = \frac{9}{4}$$

解答例

- 1 (1)  $C_1$  と  $C_2$  の交点  $Q$  の  $x$  座標が  $n+1$  であるから

$$\log(n+1) = (n+1-1)(n+1-a)$$

$n \neq 0$  であるから

$$a = n+1 - \frac{\log(n+1)}{n}$$

上式より  $a-1 = \frac{n^2 - \log(n+1)}{n}$

ここで  $\int_0^n \frac{t}{t+1} dt = \left[ t - \log(t+1) \right]_0^n = n - \log(n+1) > 0$

上の2式から  $a-1 = \frac{n^2 - \log(n+1)}{n} > \frac{n^2 - n}{n} = n-1 \geq 0$

よって  $a > 1$

(2) 
$$S_n = \int_1^{n+1} \log x dx - \frac{1}{2} \{(n+1) - 1\} \log(n+1)$$

$$= \left[ x \log x - x \right]_1^{n+1} - \frac{n}{2} \log(n+1) = \frac{n+2}{2} \log(n+1) - n$$

$C_2$  の  $x^2$  の係数および2点  $P, Q$  の  $x$  座標に注意して

$$T_n = \frac{1}{6} \{(n+1) - 1\}^3 = \frac{1}{6} n^3$$

- (3) (2) の結果から

$$\begin{aligned} \frac{S_n}{n \log T_n} &= \frac{\frac{n+2}{2} \log(n+1) - n}{n \log \frac{n^3}{6}} = \frac{\left(\frac{1}{2} + \frac{1}{n}\right) \log(n+1) - 1}{3 \log n - \log 6} \\ &= \frac{\left(\frac{1}{2} + \frac{1}{n}\right) \{\log n + \log\left(1 + \frac{1}{n}\right)\} - 1}{3 \log n - \log 6} \\ &= \frac{\left(\frac{1}{2} + \frac{1}{n}\right) \left\{1 + \frac{\log\left(1 + \frac{1}{n}\right)}{\log n}\right\} - 1}{3 - \frac{\log 6}{\log n}} \end{aligned}$$

よって  $\lim_{n \rightarrow \infty} \frac{S_n}{n \log T_n} = \frac{\left(\frac{1}{2} + 0\right)(1 + 0) - 0}{3 - 0} = \frac{1}{6}$  ■

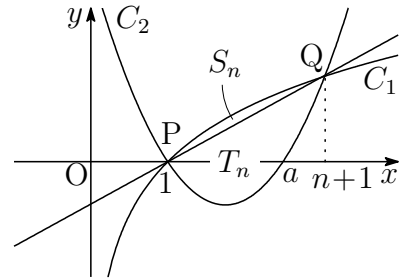

2 (1) チェバの定理により

$$\frac{BE}{EC} \cdot \frac{CF}{FA} \cdot \frac{AD}{DB} = 1 \quad \text{ゆえに} \quad \frac{t_0}{1-t_0} \cdot \frac{1}{3} \cdot \frac{2}{1} = 1$$

これを解いて  $t_0 = \frac{3}{5}$

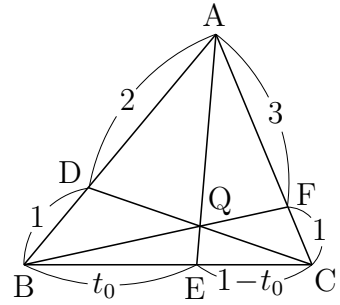

(2)  $\triangle AEC$  および直線  $BF$  について、メネラウスの定理を適用すると

$$\frac{AP}{PE} \cdot \frac{EB}{BC} \cdot \frac{CF}{FA} \quad \text{ゆえに} \quad \frac{AP}{PE} \cdot \frac{t}{1} \cdot \frac{1}{3} = 1$$

したがって  $\frac{AP}{PE} = \frac{3}{t}$

よって  $k = \frac{AP}{AE} = \frac{3}{3+t}$

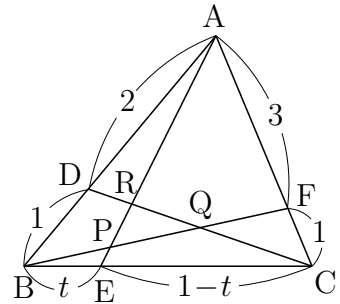

$\triangle BCD$  および直線  $AE$  について、メネラウスの定理を適用すると

$$\frac{BE}{EC} \cdot \frac{CR}{RD} \cdot \frac{DA}{AB} = 1 \quad \text{ゆえに} \quad \frac{t}{1-t} \cdot \frac{CR}{RD} \cdot \frac{2}{3} = 1$$

したがって  $\frac{CR}{RD} = \frac{3(1-t)}{2t}$

よって  $\ell = \frac{CR}{CD} = \frac{3(1-t)}{3(1-t) + 2t} = \frac{3(1-t)}{3-t}$

(3) (2) の図について、 $\triangle BCF$  および直線  $AE$  について、メネラウスの定理を適用すると

$$\frac{BE}{EC} \cdot \frac{CA}{AF} \cdot \frac{FP}{PB} = 1 \quad \text{ゆえに} \quad \frac{t}{1-t} \cdot \frac{4}{3} \cdot \frac{FP}{PB} = 1$$

したがって  $\frac{FP}{PB} = \frac{3(1-t)}{4t} \quad \dots \textcircled{1}$

$t = \frac{3}{5}$  のとき、 $P$  は  $Q$  に一致するので  $\frac{FQ}{QB} = \frac{1}{2} \quad \dots \textcircled{2}$

よって  $\triangle BCQ = \frac{2}{3} \triangle BCF = \frac{2}{3} \cdot \frac{1}{4} \triangle ABC = \frac{2}{3} \cdot \frac{1}{4} \cdot 1 = \frac{1}{6}$

(4)  $t = \frac{3}{5}$  のとき, RはQに一致するので, (2)の結果から

$$\frac{CQ}{CD} = \frac{3\left(1 - \frac{3}{5}\right)}{3 - \frac{3}{5}} = \frac{1}{2}$$

$$\text{したがって } CQ : QR = \frac{1}{2} : \frac{3(1-t)}{3-t} - \frac{1}{2} = 3-t : 3-5t$$

また, ①, ②から

$$BQ : PQ = \frac{2}{3} : \frac{3(1-t)}{3(1-t)+4t} - \frac{1}{3} = 3+t : 3-5t$$

$\triangle BCQ : \triangle PQR = BQ \cdot CQ : PQ \cdot QR$  であるから

$$\triangle BCQ : \triangle PQR = (3+t)(3-t) : (3-5t)^2$$

$$(3) \text{の結果から } \triangle PQR = \frac{1}{6} \times \frac{(3-5t)^2}{(3+t)(3-t)} = \frac{(3-5t)^2}{6(3+t)(3-t)}$$

解説  $\vec{b} = \overrightarrow{AB}$ ,  $\vec{c} = \overrightarrow{AC}$  とおくと

$$\overrightarrow{AQ} = \frac{\overrightarrow{AB} + 2\overrightarrow{AF}}{2+1} = \frac{\vec{b} + 2 \cdot \frac{3}{4}\vec{c}}{3} = \frac{1}{3}\vec{b} + \frac{1}{2}\vec{c}$$

$$\overrightarrow{AP} = k\overrightarrow{AE} = \frac{3}{3+t}\{(1-t)\vec{b} + t\vec{c}\}$$

$CR : RD = 3(1-t) : 2t$  であるから

$$\overrightarrow{AR} = \frac{2t\overrightarrow{AC} + 3(1-t)\overrightarrow{AD}}{3(1-t) + 2t} = \frac{1}{3-t}\{2(1-t)\vec{b} + 2t\vec{c}\}$$

$$\text{したがって } \overrightarrow{QP} = \frac{3-5t}{6(3+t)}(4\vec{b} - 3\vec{c}), \quad \overrightarrow{QR} = \frac{3-5t}{6(3-t)}(2\vec{b} - 3\vec{c})$$

これらを空間ベクトルと考え, 外積の性質を用いると<sup>4</sup>

$$\overrightarrow{QP} \times \overrightarrow{QR} = -\frac{(3-5t)^2}{6(3+t)(3-t)}\vec{b} \times \vec{c}$$

$$\text{よって } \triangle PQR : \triangle ABC = \frac{(3-5t)^2}{6(3+t)(3-t)} : 1$$

外積は高校数学の範囲外であるから, 2次試験では使えないが, センター試験では, 非常に有効な計算法である. なお, 外積(ベクトル積)の演算について, 次式が成り立つことに注意したい.

$$\vec{b} \times \vec{c} = -\vec{c} \times \vec{b}$$

また, これに  $\vec{c} = \vec{b}$  を代入すると  $\vec{b} \times \vec{b} = \vec{0}$  ■

<sup>4</sup>[http://kumamoto.s12.xrea.com/nyusi/Qdai\\_ri\\_2004.pdf](http://kumamoto.s12.xrea.com/nyusi/Qdai_ri_2004.pdf)

- 3** (1)  $n$ 回サイコロ投げた後に、コインが $P_i$  ( $i = 0, 1, \dots, 5$ )の位置にある確率を $P_i(n)$ とすると

$$\begin{aligned} P_0(n+1) &= \frac{1}{6}P_0(n) + \frac{1}{6}P_1(n) + \frac{1}{6}P_2(n) + \frac{1}{6}P_3(n) + \frac{1}{6}P_4(n) + \frac{1}{6}P_5(n) \\ &= \frac{1}{6}\{P_0(n) + P_1(n) + P_2(n) + P_3(n) + P_4(n) + P_5(n)\} \end{aligned}$$

自然数 $n$ に対して  $P_0(n) + P_1(n) + P_2(n) + P_3(n) + P_4(n) + P_5(n) = 1$

したがって  $P_0(n) = \frac{1}{6} \times 1 = \frac{1}{6} \quad \dots (*)$

よって、求める確率は  $\frac{1}{6}$

(2) (\*)より、求める確率は  $\frac{1}{6}$

(3) (\*)より、求める確率は  $\frac{1}{6}$

解説  $P_i(n+1)$ は $P_j(n)$ によって決定する確率過程(マルコフ連鎖)である.

$$P_0(n+1) = \frac{1}{6}\{P_0(n) + P_1(n) + P_2(n) + P_3(n) + P_4(n) + P_5(n)\}$$

$$P_1(n+1) = \frac{1}{6}\{P_0(n) + P_2(n) + P_3(n) + P_4(n) + 2P_5(n)\}$$

$$P_2(n+1) = \frac{1}{6}\{P_0(n) + P_1(n) + P_3(n) + 2P_4(n) + P_5(n)\}$$

$$P_3(n+1) = \frac{1}{6}\{P_0(n) + P_1(n) + P_2(n) + P_3(n) + P_4(n) + P_5(n)\}$$

$$P_4(n+1) = \frac{1}{6}\{P_0(n) + P_1(n) + 2P_2(n) + P_3(n) + P_5(n)\}$$

$$P_5(n+1) = \frac{1}{6}\{P_0(n) + 2P_1(n) + P_2(n) + P_3(n) + P_4(n)\}$$

したがって  $P_0(n) = P_3(n) = \frac{1}{6}$ ,

$$P_1(n+1) - P_5(n+1) = -\frac{1}{3}\{P_1(n) - P_5(n)\},$$

$$P_2(n+1) - P_4(n+1) = -\frac{1}{3}\{P_2(n) - P_4(n)\}$$

$P_1(1) = P_2(1) = P_4(1) = P_5(1) = \frac{1}{6}$ より  $P_1(n) = P_5(n)$ ,  $P_2(n) = P_4(n)$

これらの結果から  $P_1(n+1) = P_2(n+1) = \frac{1}{3}\left\{P_1(n) + P_2(n) + \frac{1}{6}\right\}$

ゆえに  $P_1(n+1) = \frac{2}{3}P_1(n) + \frac{1}{18}$

$P_1(1) = \frac{1}{6}$ であるから  $P_1(n) = \frac{1}{6}$  よって  $P_i(n) = \frac{1}{6}$  ( $i = 0, 1, \dots, 5$ )





4 (1) 仮定から  $10^n \equiv a_n, 10^{n+1} \equiv a_{n+1} \pmod{13}$

第 1 式から  $10^{n+1} \equiv 10a_n \pmod{13}$

したがって  $a_{n+1} \equiv 10a_n \pmod{13}$

(2)  $10^1 = 10$  より  $a_1 = 10$

(1) の結果を用いると, 法 13 について

$$a_2 \equiv 10a_1 \equiv 100 \equiv 9$$

$$a_3 \equiv 10a_2 \equiv 90 \equiv 12$$

$$a_4 \equiv 10a_3 \equiv 120 \equiv 3$$

$$a_5 \equiv 10a_4 \equiv 30 \equiv 4$$

$$a_6 \equiv 10a_5 \equiv 40 \equiv 1$$

よって  $a_2 = 9, a_3 = 12, a_4 = 3, a_5 = 4, a_6 = 1$

(3) 整数  $p, q$  を  $1 \leq p \leq 9, 0 \leq q \leq 9$  とし, 求める自然数  $N$  を

$$N = p \cdot 10^5 + 2 \cdot 10^4 + 10^2 + 6 \cdot 10 + q$$

とおくと, 法 13 に関して

$$N \equiv p \cdot 10^5 + 2 \cdot 10^4 + 10^2 + 6 \cdot 10 + q$$

$$\equiv p \cdot 4 + 2 \cdot 3 + 9 + 6 \cdot 10 + q = 4p + q + 75$$

$$\equiv 4p + q - 3$$

このとき,  $N \equiv 0 \pmod{13}$  を満たす整数  $(p, q)$  の組は

$$(p, q) = (2, 8), (3, 4), (4, 0), (5, 9), (6, 5), (7, 1), (9, 6)$$

よって, 求める自然数  $N$  は

$$220168, 320164, 420160, 520169, 620165, 720161, 920166$$



5 (1) ド・モアブルの定理により

$$z^n = \cos n\theta + i \sin n\theta, \quad \frac{1}{z^n} = \cos n\theta - i \sin n\theta \quad \cdots (*)$$

(\*) の辺々を加えると

$$z^n + \frac{1}{z^n} = 2 \cos n\theta \quad \text{ゆえに} \quad \cos n\theta = \frac{1}{2} \left( z^n + \frac{1}{z^n} \right)$$

(\*) の辺々を引くと

$$z^n - \frac{1}{z^n} = 2i \sin n\theta \quad \text{ゆえに} \quad \sin n\theta = -\frac{i}{2} \left( z^n - \frac{1}{z^n} \right)$$

(2) (1) の結果から

$$\cos x = \frac{1}{2} \left( z + \frac{1}{z} \right)$$

$$\cos 2x = \frac{1}{2} \left( z^2 + \frac{1}{z^2} \right) = \frac{1}{2} \left( z + \frac{1}{z} \right)^2 - 1$$

$$\cos 3x = \frac{1}{2} \left( z^3 + \frac{1}{z^3} \right) = \frac{1}{2} \left( z + \frac{1}{z} \right)^3 - \frac{3}{2} \left( z + \frac{1}{z} \right)$$

$t = z + \frac{1}{z}$  とおくと

$$\cos x = \frac{1}{2}t, \quad \cos 2x = \frac{1}{2}t^2 - 1, \quad \cos 3x = \frac{1}{2}t^3 - \frac{3}{2}t$$

これらを  $\cos x + \cos 2x - \cos 3x = 1$  に代入すると

$$\frac{1}{2}t + \frac{1}{2}t^2 - 1 - \left( \frac{1}{2}t^3 - \frac{3}{2}t \right) = 1$$

整理すると  $t^3 - t^2 - 4t + 4 = 0$  ゆえに  $(t-1)(t+2)(t-2) = 0$

これを解いて  $t = 1, -2, 2$  したがって  $\cos x = \frac{1}{2}, -1, 1$

$0 \leq x < 2\pi$  であるから  $x = 0, \frac{\pi}{3}, \pi, \frac{5}{3}\pi$

(3) (1)の結果から

$$\sin^2 n\theta = \left\{ -\frac{i}{2} \left( z^n - \frac{1}{z^n} \right) \right\}^2 = \frac{1}{2} - \frac{1}{4} \left( z^{2n} + \frac{1}{z^{2n}} \right)$$

$\theta = 20^\circ$  とすると,  $z^{18} = 1$  であるから

$$(z^2 - 1)(z^{16} + z^{14} + \cdots + z^2 + 1) = 0$$

$z^2 \neq 1$  であるから  $z^{16} + z^{14} + \cdots + z^2 + 1 = 0$

また,  $z \neq 0$  であるから  $\sum_{n=1}^4 \left( z^{2n} + \frac{1}{z^{2n}} \right) = -1$

$$\begin{aligned} \text{したがって} \quad \sum_{n=1}^4 \sin^2 n\theta &= \sum_{n=1}^4 \left\{ \frac{1}{2} - \frac{1}{4} \left( z^{2n} + \frac{1}{z^{2n}} \right) \right\} \\ &= 4 \times \frac{1}{2} - \frac{1}{4} \sum_{n=1}^4 \left( z^{2n} + \frac{1}{z^{2n}} \right) \\ &= 2 - \frac{1}{4} \times (-1) = \frac{9}{4} \end{aligned}$$

$$\text{よって} \quad \sin^2 20^\circ + \sin^2 40^\circ + \sin^2 60^\circ + \sin^2 80^\circ = \frac{9}{4}$$

別解  $\sin^2 \theta = \frac{1 - \cos 2\theta}{2}$  および  $\sin 60^\circ = \frac{\sqrt{3}}{2}$  により

$$\begin{aligned} &\sin^2 20^\circ + \sin^2 40^\circ + \sin^2 60^\circ + \sin^2 80^\circ \\ &= \frac{9}{4} - \frac{\cos 40^\circ + \cos 80^\circ + \cos 160^\circ}{2} \end{aligned}$$

方程式  $\cos 3\theta + \frac{1}{2} = 0$  ( $0^\circ \leq \theta \leq 180^\circ$ ) の解は  $\theta = 40^\circ, 80^\circ, 160^\circ$

ここで,  $\cos 3\theta = 4\cos^3 \theta - 3\cos \theta$  であるから, 方程式

$$4\cos^3 \theta - 3\cos \theta + \frac{1}{2} = 0 \quad (0^\circ \leq \theta \leq 180^\circ)$$

の解と係数の関係により  $\cos 40^\circ + \cos 80^\circ + \cos 160^\circ = 0$

$$\text{よって} \quad \sin^2 20^\circ + \sin^2 40^\circ + \sin^2 60^\circ + \sin^2 80^\circ = \frac{9}{4}$$

補足 また, 解と係数の関係により  $\cos 40^\circ \cos 80^\circ \cos 160^\circ = -\frac{1}{8}$

参考  $\theta = \frac{\pi}{n}$ ,  $\alpha = \cos 2\theta + i \sin 2\theta$  とおくと

$$z^n - 1 = (z - 1) \prod_{k=1}^{n-1} (z - \alpha^k)$$

また  $z^n - 1 = (z - 1) \sum_{k=1}^n z^{n-k}$  ゆえに  $\prod_{k=1}^{n-1} (z - \alpha^k) = \sum_{k=1}^n z^{n-k} \dots (*)$

(\*) は,  $z$  に関する恒等式であるから,  $z = 1$  を代入すると

$$(\text{左辺}) = \prod_{k=1}^{n-1} (1 - \cos 2k\theta - i \sin 2k\theta) = \prod_{k=1}^{n-1} (2 \sin^2 k\theta - 2i \sin k\theta \cos k\theta)$$

$$= 2^{n-1} \prod_{k=1}^{n-1} \sin k\theta \prod_{k=1}^{n-1} (\sin k\theta - i \cos k\theta)$$

$$= 2^{n-1} \prod_{k=1}^{n-1} \sin k\theta \prod_{k=1}^{n-1} \left\{ \cos \left( \frac{\pi}{2} - k\theta \right) - i \sin \left( \frac{\pi}{2} - k\theta \right) \right\}$$

$$= 2^{n-1} \prod_{k=1}^{n-1} \sin k\theta \times (\cos 0 - i \sin 0) = 2^{n-1} \prod_{k=1}^{n-1} \sin k\theta$$

$$(\text{右辺}) = n$$

よって  $\prod_{k=1}^{n-1} \sin \frac{k\pi}{n} = \frac{n}{2^{n-1}}$

たとえば,  $n = 9$  のとき  $\prod_{k=1}^8 \sin \frac{k\pi}{9} = \frac{9}{256}$

したがって  $\sin 20^\circ \sin 40^\circ \sin 60^\circ \sin 80^\circ = \frac{3}{16} \dots \textcircled{1}$

同様に,  $n = 18$  のとき  $\prod_{k=1}^{17} \sin \frac{k\pi}{18} = \frac{9}{2^{16}}$

したがって  $\sin 10^\circ \sin 20^\circ \sin 30^\circ \dots \sin 80^\circ = \frac{3}{256} \dots \textcircled{2}$

さらに,  $\textcircled{1}$ ,  $\textcircled{2}$  から  $\sin 10^\circ \sin 30^\circ \sin 50^\circ \sin 70^\circ = \frac{1}{16}$  ■

## 1.7 2017年(理系)

**1** 定数  $a > 0$  に対し、曲線  $y = a \tan x$  の  $0 \leq x < \frac{\pi}{2}$  の部分を  $C_1$ 、曲線  $y = \sin 2x$  の  $0 \leq x < \frac{\pi}{2}$  の部分を  $C_2$  とする。以下の問いに答えよ。

- (1)  $C_1$  と  $C_2$  が原点以外に交点をもつための  $a$  の条件を求めよ。
- (2)  $a$  が (1) の条件を満たすとき、原点以外の  $C_1$  と  $C_2$  の交点を  $P$  とし、 $P$  の  $x$  座標を  $p$  とする。 $P$  における  $C_1$  と  $C_2$  のそれぞれの接線が直交するとき、 $a$  および  $\cos 2p$  の値を求めよ。
- (3)  $a$  が (2) で求めた値のとき、 $C_1$  と  $C_2$  で囲まれた図形の面積を求めよ。

**2** 2つの定数  $a > 0$  および  $b > 0$  に対し、座標空間内の4点を

$$A(a, 0, 0), B(0, b, 0), C(0, 0, 1), D(a, b, 1)$$

と定める。以下の問いに答えよ。

- (1) 点  $A$  から線分  $CD$  におろした垂線と  $CD$  の交点を  $G$  とする。 $G$  の座標を  $a, b$  を用いて表せ。
- (2) さらに、点  $B$  から線分  $CD$  におろした垂線と  $CD$  の交点を  $H$  とする。 $\overrightarrow{AG}$  と  $\overrightarrow{BH}$  がなす角を  $\theta$  とするとき、 $\cos \theta$  を  $a, b$  を用いて表せ。

**3** 初項  $a_1 = 1$ 、公差  $4$  の等差数列  $\{a_n\}$  を考える。以下の問いに答えよ。

- (1)  $\{a_n\}$  の初項から第  $600$  項のうち、 $7$  の倍数である項の個数を求めよ。
- (2)  $\{a_n\}$  の初項から第  $600$  項のうち、 $7^2$  の倍数である項の個数を求めよ。
- (3) 初項から第  $n$  項までの積  $a_1 a_2 \cdots a_n$  が  $7^{45}$  の倍数となる最小の自然数  $n$  を求めよ。

4 赤玉2個, 青玉1個, 白玉1個が入った袋が置かれた円形のテーブルの周りに A, B, C の3人がこの順番で時計回りに着席している。3人のうち, ひとりが袋から玉を1個取り出し, 色を確認したら袋にもどす操作を考える。1回目は A が玉を取り出し, 次のルール (a), (b), (c) に従って勝者が決まるまで操作を繰り返す。

(a) 赤玉を取り出したら, 取り出した人を勝者とする。

(b) 青玉を取り出したら, 次の回も同じ人が玉を取り出す。

(c) 白玉を取り出したら, 取り出した人の左隣りの人が次の回に玉を取り出す。

A, B, C の3人が  $n$  回目に玉を取り出す確率をそれぞれ  $a_n, b_n, c_n$  ( $n = 1, 2, \dots$ ) とする。ただし,  $a_1 = 1, b_1 = c_1 = 0$  である。以下の問いに答えよ。

(1) A が4回目に勝つ確率と7回目に勝つ確率をそれぞれ求めよ。

(2)  $d_n = a_n + b_n + c_n$  ( $n = 1, 2, \dots$ ) とおくとき,  $d_n$  を求めよ。

(3) 自然数  $n \geq 3$  に対し,  $a_{n+1}$  を  $a_{n-2}$  と  $n$  を用いて表せ。

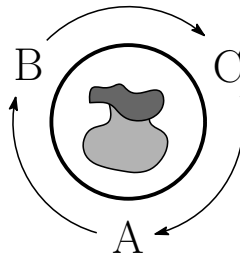

5 2つの複素数  $\alpha = 10000 + 10000i$  と  $w = \frac{\sqrt{3}}{4} + \frac{1}{4}i$  を用いて、複素数平面上の点  $P_n(z_n)$  を  $z_n = \alpha w^n$  ( $n = 1, 2, \dots$ ) により定める。ただし、 $i$  は虚数単位を表す。2 と 3 の常用対数を  $\log_{10} 2 = 0.301$ ,  $\log_{10} 3 = 0.477$  として、以下の問いに答えよ。

- (1)  $z_n$  の絶対値  $|z_n|$  と偏角  $\arg z_n$  を求めよ。
- (2)  $|z_n| \leq 1$  が成り立つ最小の自然数  $n$  を求めよ。
- (3) 下図のように、複素数平面上の  $\triangle ABC$  は線分  $AB$  を斜辺とし、点  $C\left(\frac{i}{\sqrt{2}}\right)$  を一つの頂点とする直角二等辺三角形である。なお  $A, B$  を表す複素数の虚部は負であり、原点  $O$  と 2 点  $A, B$  の距離はともに 1 である。点  $P_n$  が  $\triangle ABC$  の内部に含まれる最小の自然数  $n$  を求めよ。

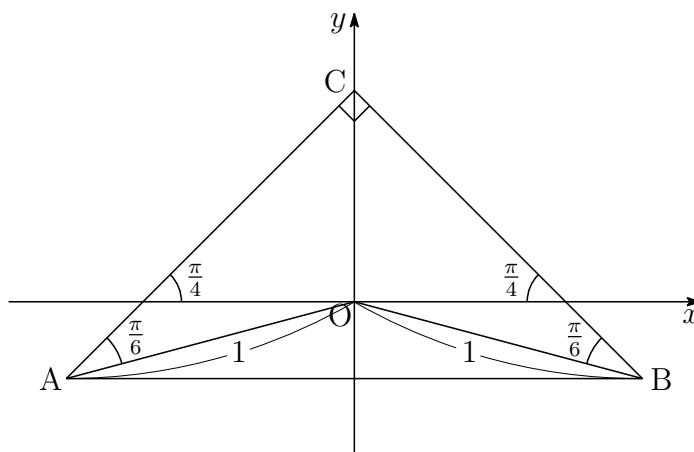

## 解答例

- 1 (1)  $0 < x < \frac{\pi}{2}$  のとき,  $y = a \tan x$  と  $y = \sin 2x$  から  $y$  を消去すると

$$a \tan x = \sin 2x \quad \text{ゆえに} \quad a = \frac{\sin 2x}{\tan x} = 2 \cos^2 x \quad \cdots \textcircled{1}$$

このとき,  $0 < 2 \cos^2 x < 2$  より  $0 < a < 2$

- (2)  $f(x) = a \tan x$ ,  $g(x) = \sin 2x$  とおいて, これらを微分すると

$$f'(x) = \frac{a}{\cos^2 x}, \quad g'(x) = 2 \cos 2x$$

交点 P の  $x$  座標が  $p$  であるから, ① より  $a = 2 \cos^2 p \quad \cdots \textcircled{2}$

$$f'(p)g'(p) = -1 \text{ であるから} \quad \frac{a}{\cos^2 p} \times 2 \cos 2p = -1$$

② を上式に代入すると

$$\frac{2 \cos^2 p}{\cos^2 p} \times 2 \cos 2p = -1 \quad \text{ゆえに} \quad \cos 2p = -\frac{1}{4}$$

したがって  $a = 2 \cos^2 p = \cos 2p + 1 = -\frac{1}{4} + 1 = \frac{3}{4}$

- (3) 求める面積は右の図の斜線部分であるから, その面積を  $S$  とすると

$$\begin{aligned} S &= \int_0^p \left( \sin 2x - \frac{3}{4} \tan x \right) dx \\ &= \left[ -\frac{1}{2} \cos 2x + \frac{3}{4} \log |\cos x| \right]_0^p \\ &= -\frac{1}{2} \cos 2p + \frac{1}{2} + \frac{3}{4} \log |\cos p| \end{aligned}$$

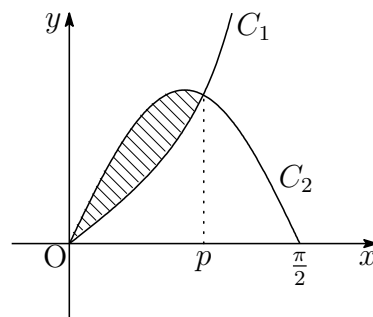

ここで, (2) の結果から  $\log |\cos p| = \frac{1}{2} \log \cos^2 p = \frac{1}{2} \log \frac{3}{8}$

よって  $S = -\frac{1}{2} \times \left(-\frac{1}{4}\right) + \frac{1}{2} + \frac{3}{4} \times \frac{1}{2} \log \frac{3}{8} = \frac{5}{8} + \frac{3}{8} \log \frac{3}{8}$  ■



**2** (1)  $A(a, 0, 0)$ ,  $C(0, 0, 1)$ ,  $D(a, b, 1)$  より

$$\vec{CA} = (a, 0, -1), \quad \vec{CD} = (a, b, 0)$$

$$\text{したがって} \quad \vec{CG} = \frac{\vec{CA} \cdot \vec{CD}}{|\vec{CD}|^2} \vec{CD} = \frac{a^2}{a^2 + b^2} (a, b, 0)$$

$$\begin{aligned} \text{ゆえに} \quad \vec{OG} &= \vec{OC} + \vec{CG} = (0, 0, 1) + \frac{a^2}{a^2 + b^2} (a, b, 0) \\ &= \left( \frac{a^3}{a^2 + b^2}, \frac{a^2 b}{a^2 + b^2}, 1 \right) \end{aligned}$$

$$\text{よって} \quad G \left( \frac{a^3}{a^2 + b^2}, \frac{a^2 b}{a^2 + b^2}, 1 \right)$$

補足  $\vec{CA}$  と  $\vec{CD}$  のなす角を  $\alpha$  とし, 単位ベクトル  $\vec{e}$  を

$$\vec{e} = \frac{\vec{CD}}{|\vec{CD}|} \quad \dots \textcircled{1}$$

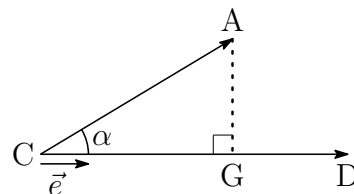

とすると, A から CD に下ろした垂線と CD の交点 G について

$$\vec{CG} = (|\vec{CA}| \cos \alpha) \vec{e} \quad \dots \textcircled{2}$$

$$\text{また, } \cos \alpha = \frac{\vec{CA} \cdot \vec{CD}}{|\vec{CA}| |\vec{CD}|} \text{ であるから } |\vec{CA}| \cos \alpha = \frac{\vec{CA} \cdot \vec{CD}}{|\vec{CD}|}$$

$$\text{これと } \textcircled{1} \text{ を } \textcircled{2} \text{ に代入すると } \vec{CG} = \frac{\vec{CA} \cdot \vec{CD}}{|\vec{CD}|^2} \vec{CD}$$

(2) B(0, b, 0) から,  $\overrightarrow{CB} = (0, b, -1)$  であるから, (1) と同様にして

$$\begin{aligned}\overrightarrow{OH} &= \overrightarrow{OC} + \overrightarrow{CH} = \overrightarrow{OC} + \frac{\overrightarrow{CB} \cdot \overrightarrow{CD}}{|\overrightarrow{CD}|^2} \overrightarrow{CD} \\ &= (0, 0, 1) + \frac{b^2}{a^2 + b^2} (a, b, 0) = \left( \frac{ab^2}{a^2 + b^2}, \frac{b^3}{a^2 + b^2}, 1 \right)\end{aligned}$$

上式および (1) の結果から

$$\begin{aligned}\overrightarrow{AG} &= \overrightarrow{OG} - \overrightarrow{OA} = \left( \frac{a^3}{a^2 + b^2}, \frac{a^2b}{a^2 + b^2}, 1 \right) - (a, 0, 0) \\ &= \left( -\frac{ab^2}{a^2 + b^2}, \frac{a^2b}{a^2 + b^2}, 1 \right), \\ \overrightarrow{BH} &= \overrightarrow{OH} - \overrightarrow{OB} = \left( \frac{ab^2}{a^2 + b^2}, \frac{b^3}{a^2 + b^2}, 1 \right) - (0, b, 0) \\ &= \left( \frac{ab^2}{a^2 + b^2}, -\frac{a^2b}{a^2 + b^2}, 1 \right)\end{aligned}$$

$\vec{u} = (a^2 + b^2)\overrightarrow{AG}$ ,  $\vec{v} = (a^2 + b^2)\overrightarrow{BH}$  とおくと

$$\vec{u} = (-ab^2, a^2b, a^2 + b^2), \quad \vec{v} = (ab^2, -a^2b, a^2 + b^2)$$

$$\begin{aligned}\text{したがって} \quad \vec{u} \cdot \vec{v} &= -a^2b^4 - a^4b^2 + (a^2 + b^2)^2 \\ &= (a^2 + b^2)(a^2 + b^2 - a^2b^2), \\ |\vec{u}|^2 = |\vec{v}|^2 &= a^2b^4 + a^4b^2 + (a^2 + b^2)^2 \\ &= (a^2 + b^2)(a^2 + b^2 + a^2b^2)\end{aligned}$$

$\vec{u}$  と  $\vec{v}$  のなす角は  $\theta$  であるから

$$\cos \theta = \frac{\vec{u} \cdot \vec{v}}{|\vec{u}||\vec{v}|} = \frac{(a^2 + b^2)(a^2 + b^2 - a^2b^2)}{(a^2 + b^2)(a^2 + b^2 + a^2b^2)} = \frac{a^2 + b^2 - a^2b^2}{a^2 + b^2 + a^2b^2}$$



- 3** (1) 初項  $a_1 = 1$ , 公差 4 の等差数列  $\{a_n\}$  の一般項は

$$a_n = 1 + 4(n-1) = 4n - 3 \cdots \textcircled{1}$$

$a_n$  が 7 の倍数であるとき,  $4n - 3 \equiv 0 \pmod{7}$  であるから

$$8n \equiv 6 \quad \text{ゆえに} \quad n \equiv -1 \pmod{7}$$

このとき,  $n$  は整数  $m$  を用いて

$$n = 7m - 1 \quad \cdots \textcircled{2}$$

したがって,  $1 \leq 7m - 1 \leq 600$  を満たす整数  $m$  の個数は

$$\frac{2}{7} \leq m \leq \frac{601}{7} \quad \text{すなわち} \quad 1 \leq m \leq 85$$

よって, 求める個数は **85** (個)

- (2) ②を①に代入すると

$$a_n = 4(7m - 1) - 3 = 7(4m - 1)$$

$a_n$  が  $7^2$  の倍数であるとき,  $4m - 1 \equiv 0 \pmod{7}$  であるから

$$8m \equiv 2 \quad \text{ゆえに} \quad m \equiv 2 \pmod{7}$$

このとき,  $m$  は整数  $l$  を用いて

$$m = 7l + 2$$

これを②に代入すると

$$n = 7(7l + 2) - 1 = 49l + 13 \quad \cdots \textcircled{3}$$

したがって,  $1 \leq 49l + 13 \leq 600$  を満たす整数  $l$  の個数は

$$-\frac{12}{49} \leq l \leq \frac{587}{49} \quad \text{すなわち} \quad 0 \leq l \leq 11$$

よって, 求める個数は **12** (個)

(3) ③を①に代入すると

$$a_n = 4(49l + 13) - 3 = 7^2(4l + 1)$$

$a_n$ が $7^3$ の倍数であるとき、 $4l + 1 \equiv 0 \pmod{7}$ であるから

$$8l \equiv -2 \quad \text{ゆえに} \quad l \equiv -2 \pmod{7}$$

このとき、 $l$ は整数 $k$ を用いて

$$l = 7k - 2$$

これを③に代入すると

$$n = 49(7k - 2) + 13 = 343k - 85 \quad \dots \textcircled{4}$$

$1 \leq 343k - 85 \leq 600$ を満たす整数 $k$ は1で、このとき  $n = 258$

④を①に代入すると

$$a_n = 4(343k - 85) - 3 = 7^3(4k - 1)$$

これから、 $a_n$ が $7^4$ の倍数となることはない。

以上の結果および②, ③より、 $1 \leq n \leq 600$ に対して

$$a_n \text{が} 7 \text{の倍数であるとき} \quad n \equiv -1 \pmod{7}$$

$$a_n \text{が} 7^2 \text{の倍数であるとき} \quad n \equiv 13 \pmod{49}$$

$$a_n \text{が} 7^3 \text{の倍数であるとき} \quad n = 258$$

数列 $\{a_n\}$ のうち、7の倍数の項を次のように並べると

$a_6$	$a_{13}$	$a_{20}$	$a_{27}$	$a_{34}$	$a_{41}$	$a_{48}$
$a_{55}$	$a_{62}$	$a_{69}$	$a_{76}$	$a_{83}$	$a_{90}$	$a_{97}$
$\vdots$	$\vdots$	$\vdots$	$\vdots$	$\vdots$	$\vdots$	$\vdots$
$\vdots$	$\vdots$	$\vdots$	$\vdots$	$\vdots$	$\vdots$	$\vdots$
$a_{202}$	$a_{209}$	$a_{216}$	$a_{223}$	$a_{230}$	$a_{237}$	$a_{244}$
$a_{251}$	$a_{258}$	$a_{265}$				

上の表で2列目のみ $7^2$ を因数にもち、それ以外の列は7を因数にもつ。

ただし、第6行目第2列の $a_{258}$ のみ $7^3$ を因数にもつ。

したがって、2列目以外の32項(7を因数にもつ)、2列目の第1行から第5行目までの5項( $7^2$ を因数にもつ)および第6行目第2列の $a_{258}$ より

$$32 \times 1 + 2 \times 5 + 3 = 45$$

よって、求める $n$ の最小値は  $n = 265$

別解 (2)  $a_n = 4n - 3$  より,  $a_n$  が  $7^2$  の倍数であるとき

$$4n - 3 \equiv 0 \quad \text{ゆえに} \quad 12(4n - 3) \equiv 0 \quad \text{すなわち} \quad n \equiv 13 \pmod{7^2}$$

$$n \text{ は整数 } l \text{ を用いて} \quad n = 49l + 13$$

したがって,  $1 \leq 49l + 13 \leq 600$  を満たす整数  $l$  の個数は

$$-\frac{12}{49} \leq l \leq \frac{587}{49} \quad \text{すなわち} \quad 0 \leq l \leq 11$$

よって, 求める個数は **12** (個)

(3)  $a_n = 4n - 3$  より,  $a_n$  が  $7^3$  の倍数であるとき

$$4n - 3 \equiv 0 \quad \text{ゆえに} \quad 86(4n - 3) \equiv 0 \quad \text{すなわち} \quad n \equiv 258 \pmod{7^3}$$

$$n \text{ は整数 } m \text{ を用いて} \quad n = 343m + 258$$

したがって,  $1 \leq 343m + 258 \leq 600$  を満たす整数  $m$  は  $m = 0$  の1個で

$$a_{258} = 4 \cdot 258 - 3 = 1029 = 3 \cdot 7^3$$

また,  $\{a_n\}$  の初項から第600項のうち,  $7^4$  で割り切れる項はない.

(1),(2)の結果から, 数列  $\{a_n\}$  のうち, 7の倍数の項を次のように並べると

$a_6$	$a_{13}$	$a_{20}$	$a_{27}$	$a_{34}$	$a_{41}$	$a_{48}$
$a_{55}$	$a_{62}$	$a_{69}$	$a_{76}$	$a_{83}$	$a_{90}$	$a_{97}$
$\vdots$	$\vdots$	$\vdots$	$\vdots$	$\vdots$	$\vdots$	$\vdots$
$\vdots$	$\vdots$	$\vdots$	$\vdots$	$\vdots$	$\vdots$	$\vdots$
$a_{202}$	$a_{209}$	$a_{216}$	$a_{223}$	$a_{230}$	$a_{237}$	$a_{244}$
$a_{251}$	$a_{258}$	$a_{265}$				

これら38個の項をそれぞれ7で割ると, さらに7で割り切れる項が第2列に6個あり, これらをまた7で割ると, 最後に残った  $a_{258}$  だけが7で1回割れる.

したがって, これら38個の積は7で  $38 + 6 + 1$ , すなわち, 45回割り切れる.

よって, 求める  $n$  の最小値は  **$n = 265$**  ■

4 (1) 定められたルールにより, 次の確率漸化式が得られる.

$$(*) \quad a_{n+1} = \frac{1}{4}(a_n + c_n), \quad b_{n+1} = \frac{1}{4}(a_n + b_n), \quad c_{n+1} = \frac{1}{4}(b_n + c_n)$$

$d_n = a_n + b_n + c_n$  ( $n = 1, 2, \dots$ ) とすると

$$d_1 = a_1 + b_1 + c_1 = 1 + 0 + 0 = 1$$

(\*) の辺々を加えることにより

$$d_{n+1} = \frac{1}{2}d_n \quad \text{ゆえに} \quad d_n = \frac{1}{2^{n-1}} \quad \dots \textcircled{1}$$

したがって, (\*) は

$$\begin{aligned} a_{n+1} &= \frac{1}{4} \left( \frac{1}{2^{n-1}} - b_n \right) = \frac{1}{2^{n+1}} - \frac{1}{4}b_n \\ b_{n+1} &= \frac{1}{4} \left( \frac{1}{2^{n-1}} - c_n \right) = \frac{1}{2^{n+1}} - \frac{1}{4}c_n \\ c_{n+1} &= \frac{1}{4} \left( \frac{1}{2^{n-1}} - a_n \right) = \frac{1}{2^{n+1}} - \frac{1}{4}a_n \end{aligned}$$

上の3式から,  $n \geq 3$  のとき

$$\begin{aligned} a_{n+1} &= \frac{1}{2^{n+1}} - \frac{1}{4} \left( \frac{1}{2^n} - \frac{1}{4}c_{n-1} \right) = \frac{1}{2^{n+2}} + \frac{1}{16}c_{n-1} \\ &= \frac{1}{2^{n+2}} + \frac{1}{16} \left( \frac{1}{2^{n-1}} - \frac{1}{4}a_{n-2} \right) = \frac{3}{2^{n+3}} - \frac{1}{64}a_{n-2} \quad \dots \textcircled{2} \end{aligned}$$

②に  $n = 3, 6$  を代入することにより

$$\begin{aligned} a_4 &= \frac{3}{2^6} - \frac{1}{64}a_1 = \frac{3}{64} - \frac{1}{64} \cdot 1 = \frac{1}{32} \\ a_7 &= \frac{3}{2^9} - \frac{1}{64}a_4 = \frac{3}{512} - \frac{1}{64} \cdot \frac{1}{32} = \frac{11}{2048} \end{aligned}$$

よって A が4回目に勝つ確率は  $a_4 \times \frac{2}{4} = \frac{1}{32} \times \frac{1}{2} = \frac{1}{64}$

A が7回目に勝つ確率は  $a_7 \times \frac{2}{4} = \frac{11}{2048} \times \frac{1}{2} = \frac{11}{4096}$

(2) ①より  $d_n = \frac{1}{2^{n-1}}$

(3) ②より  $a_{n+1} = \frac{3}{2^{n+3}} - \frac{1}{64}a_{n-2}$  ■

$$\boxed{5} \quad (1) \quad \alpha = 10000 + 10000i = 10000\sqrt{2} \left( \cos \frac{\pi}{4} + i \sin \frac{\pi}{4} \right)$$

$$w = \frac{\sqrt{3}}{4} + \frac{1}{4}i = \frac{1}{2} \left( \cos \frac{\pi}{6} + i \sin \frac{\pi}{6} \right)$$

$$\text{ゆえに } z_n = \alpha w^n = \frac{10000\sqrt{2}}{2^n} \left\{ \cos \left( \frac{n}{6} + \frac{1}{4} \right) \pi + i \sin \left( \frac{n}{6} + \frac{1}{4} \right) \pi \right\}$$

$$\text{よって } |z_n| = \frac{10000}{2^{n-\frac{1}{2}}}, \quad \arg z_n = \left( \frac{n}{6} + \frac{1}{4} \right) \pi$$

(2) (1)の結果から,  $|z_n| \leq 1$  のとき

$$\frac{10000}{2^{n-\frac{1}{2}}} \leq 1 \quad \text{ゆえに} \quad 2^{n-\frac{1}{2}} \geq 10^4$$

両辺の常用対数をとると

$$\left( n - \frac{1}{2} \right) \log_{10} 2 \geq 4 \quad \text{ゆえに} \quad n \geq \frac{4}{\log_{10} 2} + \frac{1}{2}$$

$$\text{ここで} \quad \frac{4}{\log_{10} 2} + \frac{1}{2} = \frac{4}{0.301} + 0.5 = 13.7 \dots$$

よって, 求める最小の自然数  $n$  は  $\mathbf{n = 14}$

(3) (1),(2)の結果から

$$\begin{aligned} |z_{14}| &= \frac{10000}{2^{14-\frac{1}{2}}} = \frac{2^4 \cdot 5^4}{2^{13}} \cdot \frac{1}{\sqrt{2}} = \frac{5^4}{2^9} \cdot \frac{1}{\sqrt{2}} = \frac{625}{512} \cdot \frac{1}{\sqrt{2}} > \frac{1}{\sqrt{2}} \\ \arg z_{14} &= \left( \frac{14}{6} + \frac{1}{4} \right) \pi = \frac{7}{12} \pi + 2\pi \\ |z_{15}| &= \frac{10000}{2^{15-\frac{1}{2}}} = \frac{2^4 \cdot 5^4}{2^{14}} \cdot \frac{1}{\sqrt{2}} = \frac{5^4}{2^{10}} \cdot \frac{1}{\sqrt{2}} = \frac{625}{1024} \cdot \frac{1}{\sqrt{2}} \\ &= \frac{1}{2} \cdot \frac{125}{128} \cdot \frac{5}{4\sqrt{2}} = \frac{1}{2} \cdot \frac{125}{128} \sqrt{\frac{25}{32}} < \frac{1}{2} \\ \arg z_{15} &= \left( \frac{15}{6} + \frac{1}{4} \right) \pi = \frac{3}{4} \pi + 2\pi \end{aligned}$$

したがって,  $P_{14}$  は  $\triangle ABC$  の外部にあり,  $P_{15}$  は  $\triangle ABC$  の内部にある.

よって, 求める最小の自然数  $n$  は  $\mathbf{n = 15}$  ■

## 1.8 2018年(理系)

- 1 座標空間において、 $xy$ 平面上にある双曲線  $x^2 - y^2 = 1$  のうち  $x \geq 1$  を満たす部分を  $C$  とする。また、 $z$  軸上の点  $A(0, 0, 1)$  を考える。点  $P$  が  $C$  上を動くとき、直線  $AP$  と平面  $x = d$  との交点の軌跡を求めよ。ただし、 $d$  は正の定数とする。
- 2 原点を中心とする半径3の半円  $C : x^2 + y^2 = 9 (y \geq 0)$  上の2点  $P$  と  $Q$  に対し、線分  $PQ$  を  $2:1$  に内分する点を  $R$  とする。以下の問いに答えよ。
- (1) 点  $P$  の  $y$  座標と  $Q$  の  $y$  座標が等しく、かつ  $P$  の  $x$  座標は  $Q$  の  $x$  座標より小さくなるように  $P$  と  $Q$  が動くものとする。このとき、線分  $PR$  が通過してできる図形  $S$  の面積を求めよ。
  - (2) 点  $P$  を  $(-3, 0)$  に固定する。 $Q$  が半円  $C$  上を動くとき線分  $PR$  が通過してできる図形  $T$  の面積を求めよ。
  - (3) (1) の図形  $S$  から (2) の図形  $T$  を除いた図形と第1象限の共通部分を  $U$  とする。 $U$  を  $y$  軸のまわりに1回転させてできる回転体の体積を求めよ。
- 3 1から4までの数字を1つずつ書いた4枚のカードが箱に入っている。箱の中から1枚カードを取り出してもとに戻す試行を  $n$  回続けて行う。 $k$  回目に取り出したカードの数字を  $X_k$  とし、積  $X_1 X_2 \cdots X_n$  を4で割った余りが  $0, 1, 2, 3$  である確率をそれぞれ  $p_n, q_n, r_n, s_n$  とする。 $p_n, q_n, r_n, s_n$  を求めよ。
- 4 整数  $a, b$  は3の倍数ではないとし、

$$f(x) = 2x^3 + a^2x^2 + 2b^2x + 1$$

とおく。以下の問いに答えよ。

- (1)  $f(1)$  と  $f(2)$  を3で割った余りをそれぞれ求めよ。
  - (2)  $f(x) = 0$  を満たす整数  $x$  は存在しないことを示せ。
  - (3)  $f(x) = 0$  を満たす有理数  $x$  が存在するような組  $(a, b)$  をすべて求めよ。
- 5  $\alpha$  を複素数とする。等式

$$\alpha(|z|^2 + 2) + i(2|\alpha|^2 + 1)\bar{z} = 0$$

を満たす複素数  $z$  をすべて求めよ。ただし、 $i$  は虚数単位である。



## 解答例

- 1  $C$  上の点  $P$  を  $\left(\frac{1}{\cos\theta}, \tan\theta, 0\right)$  とおく  $\left(-\frac{\pi}{2} < \theta < \frac{\pi}{2}\right)$ . 直線  $AP$  と平面  $x = d$  との交点を  $Q$  とすると, 実数  $k$  を用いて

$$\begin{aligned}\overrightarrow{OQ} &= \overrightarrow{OA} + k\overrightarrow{AP} \\ &= (0, 0, 1) + k\left(\frac{1}{\cos\theta}, \tan\theta, -1\right) \\ &= \left(\frac{k}{\cos\theta}, k\tan\theta, 1-k\right) \quad \dots \textcircled{1}\end{aligned}$$

点  $Q$  の  $x$  座標が  $d$  であるから

$$\frac{k}{\cos\theta} = d \quad \text{ゆえに} \quad k = d\cos\theta$$

これを ① に代入すると

$$\begin{aligned}\overrightarrow{OQ} &= (d, d\sin\theta, 1-d\cos\theta) \\ &= (d, 0, 1) + d(0, \sin\theta, -\cos\theta)\end{aligned}$$

$$\begin{aligned}\text{ここで} \quad \sin\theta &= \cos\left(\frac{\pi}{2} - \theta\right) = \cos\left(\theta - \frac{\pi}{2}\right) \\ -\cos\theta &= -\sin\left(\frac{\pi}{2} - \theta\right) = \sin\left(\theta - \frac{\pi}{2}\right)\end{aligned}$$

$$\text{したがって} \quad \overrightarrow{OQ} = (d, 0, 1) + d\left(0, \cos\left(\theta - \frac{\pi}{2}\right), \sin\left(\theta - \frac{\pi}{2}\right)\right)$$

このとき,  $-\pi < \theta - \frac{\pi}{2} < 0$  であるから, 求める軌跡は,

平面  $x = d$  上の点  $(d, 0, 1)$  を中心とする半径  $d$  の円周上で  $z < 1$ .

別解 軌跡の方程式を, 次のように表してもよい.

$$\begin{cases} x = d \\ y^2 + (z - 1)^2 = d^2 \\ z < 1 \end{cases}$$

双曲線の媒介変数表示

双曲線  $\frac{x^2}{a^2} - \frac{y^2}{b^2} = 1$  は,  $\frac{1}{\cos^2 \theta} - \tan^2 \theta = 1$  により,

$$\frac{x}{a} = \frac{1}{\cos \theta}, \quad \frac{y}{b} = \tan \theta$$

とおくと, 双曲線上の点  $P(x, y)$  は, 次のように媒介変数表示ができる.

$$\begin{cases} x = \frac{a}{\cos \theta} \\ y = b \tan \theta \end{cases}$$

とくに,  $a = b$  のとき, 直角双曲線となる.

直角双曲線  $C: x^2 - y^2 = a^2$  上の点を  $P(x, y)$ , 2頂点を  $A(-a, 0)$ ,  $A'(a, 0)$  とおく.

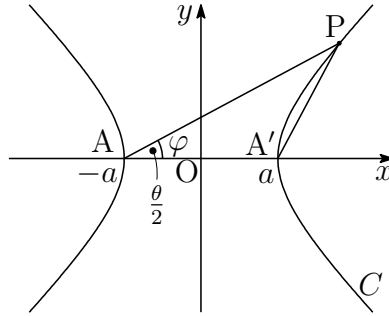

直線  $AP$  の傾きを  $m$ , 直線  $A'P$  の傾きを  $m'$  とすると

$$m = \frac{y}{x+a}, \quad m' = \frac{y}{x-a} \quad \text{ゆえに} \quad mm' = \frac{y^2}{x^2 - a^2} = 1$$

$P$  は 2 直線  $AP: y = m(x+a)$ ,  $A'P: y = \frac{1}{m}(x-a)$  の交点であるから

$$x = \frac{1+m^2}{1-m^2}a, \quad y = \frac{2m}{1-m^2}a$$

ここで,  $m = \tan \varphi$  とおくと  $x = \frac{a}{\cos 2\varphi}$ ,  $y = a \tan 2\varphi$

さらに,  $\theta = 2\varphi$  とおくことにより  $x = \frac{a}{\cos \theta}$ ,  $y = a \tan \theta$

直角双曲線の漸近線が  $y = x$  と  $y = -x$  であるから,  $0 \leq \theta < 2\pi$ , すなわち,  $0 \leq \varphi < \pi$  において,  $\varphi \neq \frac{\pi}{4}, \frac{3\pi}{4}$  である.  $\varphi = \frac{\pi}{4} - 0$  のとき  $P$  は第 1 象限の無限遠点,  $\varphi = \frac{\pi}{4} + 0$  のとき  $P$  は第 3 象限の無限遠点,  $\varphi = \frac{3\pi}{4} - 0$  のとき  $P$  は第 2 象限の無限遠点,  $\varphi = \frac{3\pi}{4} + 0$  のとき  $P$  は第 4 象限の無限遠点にある. ■

2 (1)  $\int_0^3 PQ dy = \frac{1}{2}\pi \cdot 3^2 = \frac{9}{2}\pi$  であるから,  $PR = \frac{2}{3}PQ$  より

$$S = \int_0^3 PR dy = \frac{2}{3} \int_0^3 PQ dy = \frac{2}{3} \cdot \frac{9}{2}\pi = 3\pi$$

(2)  $\theta = \angle OPQ$ ,  $r = PQ$  とおくと ( $r = 6 \cos \theta$ )

$$\frac{1}{2} \int_0^{\frac{\pi}{2}} r^2 d\theta = \frac{9}{2}\pi$$

$PR = \frac{2}{3}r$  より

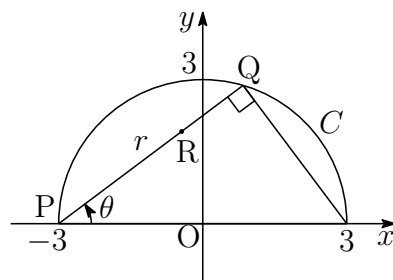

$$T = \frac{1}{2} \int_0^{\frac{\pi}{2}} \left(\frac{2}{3}r\right)^2 d\theta = \frac{4}{9} \cdot \frac{1}{2} \int_0^{\frac{\pi}{2}} r^2 d\theta = \frac{4}{9} \cdot \frac{9}{2}\pi = 2\pi$$

(3)  $C: x^2 + y^2 = 9$  ( $y \geq 0$ ) の第 1 象限と  $y$  軸で囲まれた部分を  $y$  軸のまわりに 1 回転させてできる回転体の体積は, 半径 3 の半球の体積であるから

$$\pi \int_0^3 x^2 dy = \frac{1}{2} \cdot \frac{4}{3} \pi \cdot 3^3 = 18\pi$$

$P(-x, y)$ ,  $Q(x, y)$  を 2 : 1 に内分する点は  $\left(\frac{x}{3}, y\right)$  ( $x \geq 0, y \geq 0$ )

この点の軌跡は  $C$  の第 1 象限の部分を  $y$  軸を元に  $x$  軸方向に  $\frac{1}{3}$  だけ縮小したものであるから, 図形  $S$  と第 1 象限の共通部分を  $y$  軸のまわりに 1 回転させてできる回転体の体積を  $V_1$  とすると

$$V_1 = \pi \int_0^3 \left(\frac{x}{3}\right)^2 dy = \frac{1}{9}\pi \int_0^3 x^2 dy = \frac{1}{9} \cdot 18\pi = 2\pi$$

$P(-3, 0)$ ,  $Q(s, t)$  を 2 : 1 に内分する点を  $R(x, y)$  とすると

$$x = \frac{2s - 3}{3}, \quad y = \frac{2t}{3} \quad \text{ゆえに} \quad s = \frac{3}{2}(x + 1), \quad t = \frac{3}{2}y$$

$Q$  は  $C$  上の点であるから  $s^2 + t^2 = 9$  ( $t \geq 0$ )

これに上の結果を代入することにより,  $R$  の軌跡の方程式は

$$\frac{9}{4}(x + 1)^2 + \frac{9}{4}y^2 = 9 \quad \text{ゆえに} \quad (x + 1)^2 + y^2 = 4 \quad (y \geq 0) \quad \dots (*)$$

(\*) の  $y$  軸との交点の  $y$  座標は, (\*) に  $x = 0$  を代入して

$$y = \sqrt{3}$$

右の図の領域  $D$  を  $y$  軸のまわりに回転させてできる回転体の体積を  $V_2$  とすると

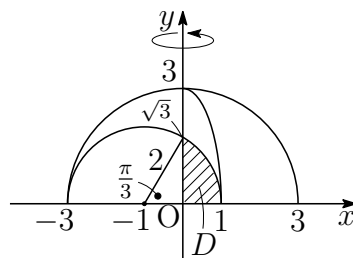

$$\begin{aligned} V_2 &= \pi \int_0^{\sqrt{3}} x^2 dy \\ &= \pi \int_0^{\sqrt{3}} \{(x+1)^2 - 1\} dy - 2\pi \int_0^{\sqrt{3}} x dy \quad \cdots (**) \end{aligned}$$

$$\begin{aligned} \text{ここで } \int_0^{\sqrt{3}} \{(x+1)^2 - 1\} dy &= \int_0^{\sqrt{3}} (3 - y^2) dy \\ &= \left[ 3y - \frac{1}{3}y^3 \right]_0^{\sqrt{3}} = 2\sqrt{3} \end{aligned}$$

また,  $\int_0^{\sqrt{3}} x dy$  は,  $D$  の面積であるから

$$\int_0^{\sqrt{3}} x dy = \frac{1}{2} \cdot 2^2 \cdot \frac{\pi}{3} - \frac{1}{2} \cdot 1 \cdot \sqrt{3} = \frac{2}{3}\pi - \frac{\sqrt{3}}{2}$$

これらを (\*\*) に代入すると

$$V_2 = 2\sqrt{3}\pi - 2\pi \left( \frac{2}{3}\pi - \frac{\sqrt{3}}{2} \right) = \left( 3\sqrt{3} - \frac{4}{3}\pi \right) \pi$$

$U$  の表す領域は右の図の斜線部分で, これを  $y$  軸のまわりに 1 回転させた回転体の体積は

$$\begin{aligned} V_1 - V_2 &= 2\pi - \left( 3\sqrt{3} - \frac{4}{3}\pi \right) \pi \\ &= \left( 2 - 3\sqrt{3} + \frac{4}{3}\pi \right) \pi \end{aligned}$$

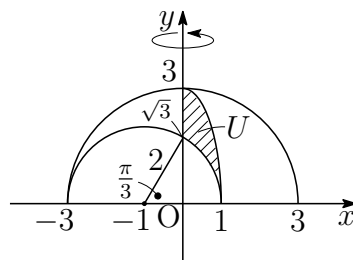

注意 (\*\*) の  $\pi \int_0^{\sqrt{3}} \{(x+1)^2 - 1\} dy$  は,  $D$  を直線  $x = -1$  のまわりに 1 回転させた回転体の体積を表す.

解説

$k > 0$  とする. 曲線  $y = f(x)$  と直線  $y = k$  が, 区間  $a \leq x \leq b$  において,  $f(x) \geq k$  であるとき, この区間において, 曲線  $y = f(x)$  と直線  $y = k$  で囲まれた領域  $D$  を直線  $y = k$  のまわりに 1 回転させた回転体の体積を  $V$  とすると

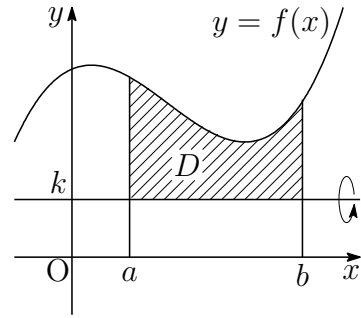

$$\begin{aligned} V &= \pi \int_a^b (y - k)^2 dy \\ &= \pi \int_a^b (y^2 - k^2) dx - 2\pi k \int_a^b (y - k) dx \end{aligned}$$

$D$  を  $x$  軸のまわりに 1 回転させた回転体の体積を  $V_x$ ,  $D$  の面積を  $S$  とすると

$$V = V_x - 2\pi k S$$

半円  $C: x^2 + y^2 = a^2 + b^2$  ( $y \geq 0$ ) と直線  $\ell: y = b$  ( $b \geq 0$ ) で囲まれた領域を  $D$  とする.  $D$  を  $\ell$  のまわりに 1 回転させた回転体の体積を  $V$ ,  $D$  を  $x$  軸のまわりに 1 回転させた回転体の体積を  $V_x$ ,  $D$  の面積を  $S$  とすると

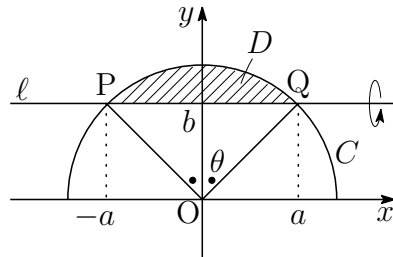

$$V_x = \pi \int_{-a}^a (y^2 - b^2) dx = \pi \int_{-a}^a (a^2 - x^2) dx = \frac{4}{3}\pi a^3$$

とくに,  $V_x$  は  $C$  の半径  $r$  に関係なく  $a$  の値により決定する.

$C$  と  $\ell$  の 2 つの交点  $P, Q$  に対し,  $\angle POQ = 2\theta$ ,  $OP = OQ = r$  とおくと

$$\begin{aligned} S &= \frac{1}{2}r^2 \cdot 2\theta - \frac{1}{2} \cdot 2a \cdot b = r^2\theta - ab, \\ V &= V_x - 2\pi b S = \frac{4}{3}\pi a^3 - 2\pi b(r^2\theta - ab) \\ &= 2\pi \left( \frac{2}{3}a^3 + ab^2 - br^2\theta \right) \end{aligned}$$

例えば,  $C: x^2 + y^2 = 4$ ,  $\ell: y = 1$  のとき,  $a = \sqrt{3}$ ,  $b = 1$ ,  $r = 2$ ,  $\theta = \frac{\pi}{3}$  より

$$V = 2 \left( 3\sqrt{3} - \frac{4}{3}\pi \right) \pi$$

これは, 前ページで求めた  $V_2$  の 2 倍に等しい.

このように、領域  $D$  を回転させた回転体の体積  $V$  は、 $D$  の面積  $S$  を利用すると、簡単に求めることができる。

**例題** 次の領域  $D_1$  および  $D_2$  をそれぞれ  $x$  軸の周りに 1 回転してできる立体の体積を求めよ。

$$D_1 : \begin{cases} x^2 + (y-1)^2 \leq 4 \\ y \geq 2 \end{cases} \quad D_2 : \begin{cases} x^2 + (y-1)^2 \leq 4 \\ 0 \leq y \leq 2 \end{cases}$$

**解答**  $D_1, D_2$  の面積をそれぞれ  $S_1, S_2$  とする。

右図において、 $\angle ACB = \frac{2\pi}{3}$  であるから

$$S_1 = \frac{1}{2} \cdot 2^2 \left( \frac{2\pi}{3} - \sin \frac{2\pi}{3} \right) = \frac{4\pi}{3} - \sqrt{3}$$

$$S_2 = \pi \cdot 2^2 - 2S_1 = \frac{4\pi}{3} + 2\sqrt{3}$$

$y = 1 + \sqrt{4-x^2}$  ( $-2 \leq x \leq 2$ )  $\cdots (*)$  とすると

$$\int_{-\sqrt{3}}^{\sqrt{3}} (y-2) dx = S_1 = \frac{4\pi}{3} - \sqrt{3}$$

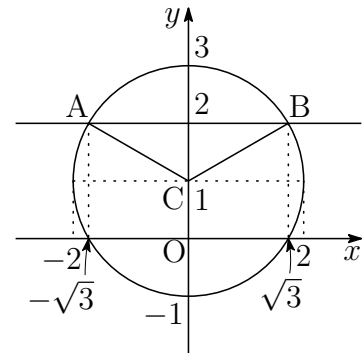

$D_1$  および  $D_2$  を  $x$  軸の周りに 1 回転してできる立体の体積をそれぞれ  $V_1, V_2$  とする。(\*) より、 $x^2 + (y-1)^2 = 4$  であるから

$$\begin{aligned} V_1 &= \pi \int_{-\sqrt{3}}^{\sqrt{3}} (y^2 - 2^2) dx \\ &= 2\pi \int_{-\sqrt{3}}^{\sqrt{3}} (y-2) dx + \pi \int_{-\sqrt{3}}^{\sqrt{3}} (3-x^2) dx \\ &= 2\pi S_1 + \pi \int_{-\sqrt{3}}^{\sqrt{3}} (\sqrt{3}+x)(\sqrt{3}-x) dx \\ &= 2\pi \left( \frac{4\pi}{3} - \sqrt{3} \right) + \frac{\pi}{6} (2\sqrt{3})^3 \\ &= 2\pi \left( \frac{4\pi}{3} + \sqrt{3} \right) \end{aligned}$$

$D_2$  の境界を表す 2 曲線  $C_1 : y = f(x)$ ,  $C_2 : y = g(x)$  を

$$f(x) = \begin{cases} 1 + \sqrt{4 - x^2} & (\sqrt{3} \leq |x| \leq 2) \\ 2 & (|x| \leq \sqrt{3}) \end{cases}$$

$$g(x) = \begin{cases} 1 - \sqrt{4 - x^2} & (\sqrt{3} \leq |x| \leq 2) \\ 0 & (|x| \leq \sqrt{3}) \end{cases}$$

とすると

$$f(x) + g(x) = 2, \quad \int_{-2}^2 \{f(x) - g(x)\} dx = S_2$$

したがって

$$\begin{aligned} V_2 &= \pi \int_{-2}^2 \{f(x)^2 - g(x)^2\} dx \\ &= \pi \int_{-2}^2 \{f(x) + g(x)\} \{f(x) - g(x)\} dx \\ &= \pi \int_{-2}^2 2\{f(x) - g(x)\} dx = 2\pi \int_{-2}^2 \{f(x) - g(x)\} dx \\ &= 2\pi S_2 = 2\pi \left( \frac{4\pi}{3} + 2\sqrt{3} \right) \end{aligned}$$

補足  $D_2$  の重心は  $(0, 1)$  であるから, パップス・ギュルダンの定理<sup>5</sup>により

$$V_2 = 2\pi S_2 \cdot 1 = 2\pi \left( \frac{4\pi}{3} + 2\sqrt{3} \right)$$

九大理系 2012 年

円  $x^2 + (y - 1)^2 = 4$  で囲まれた図形を  $x$  軸のまわりに 1 回転してできる立体の体積を求めよ。

解答 求める体積は  $V_1 + V_2 = 2\pi \left( \frac{8\pi}{3} + 3\sqrt{3} \right)$

<sup>5</sup>[http://kumamoto.s12.xrea.com/nyusi/Qdai\\_ri\\_2012.pdf](http://kumamoto.s12.xrea.com/nyusi/Qdai_ri_2012.pdf) (p.6 参照)

九大理系 2013 年

原点  $O$  を中心とし、点  $A(0, 1)$  を通る円を  $S$  とする。点  $B\left(\frac{1}{2}, \frac{\sqrt{3}}{2}\right)$  で円  $S$  に内接する円  $T$  が、点  $C$  で  $y$  軸に接しているとき、以下の問いに答えよ。

- (1) 円  $T$  の中心  $D$  の座標と半径を求めよ。
- (2) 点  $D$  を通り  $x$  軸に平行な直線を  $l$  とする。円  $S$  の短い方の弧  $\widehat{AB}$ ，円  $T$  の短い方の弧  $\widehat{BC}$ ，および線分  $AC$  で囲まれた図形を  $l$  のまわりに 1 回転してできる立体の体積を求めよ。

解答 (1)  $OB$  の  $x$  軸の正の方向となす角は  $\frac{\pi}{3}$  であるから、 $T$  の半径を  $r$  とすると、 $D$  の座標は  $(r, \sqrt{3}r)$ ， $OD = 2r$  である。  
右の図より、 $OD + DB = 1$  であるから

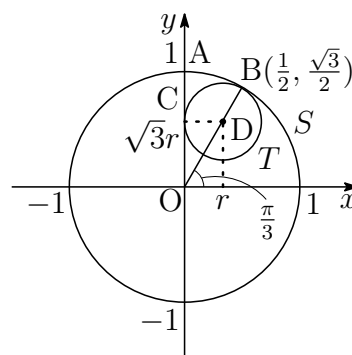

$$2r + r = 1 \quad \text{ゆえに} \quad r = \frac{1}{3}$$

よって  $D\left(\frac{1}{3}, \frac{\sqrt{3}}{3}\right)$ ，半径  $\frac{1}{3}$

(2)  $y = \sqrt{1-x^2}$  とすると、 $S$  と  $y$  軸， $l$ ，直線  $x = \frac{1}{2}$  で囲まれた領域  $D_1$  の面積は、左下の図から

$$\begin{aligned} \int_0^{\frac{1}{2}} \left(y - \frac{\sqrt{3}}{3}\right) dx &= \frac{1}{2} \cdot 1^2 \cdot \frac{\pi}{6} - \triangle OCD + \triangle BDH \\ &= \frac{\pi}{12} - \frac{1}{2} \cdot \frac{1}{3} \cdot \frac{\sqrt{3}}{3} + \frac{1}{2} \cdot \frac{1}{6} \cdot \frac{\sqrt{3}}{6} \\ &= \frac{\pi}{12} - \frac{\sqrt{3}}{24} \quad \dots (*) \end{aligned}$$

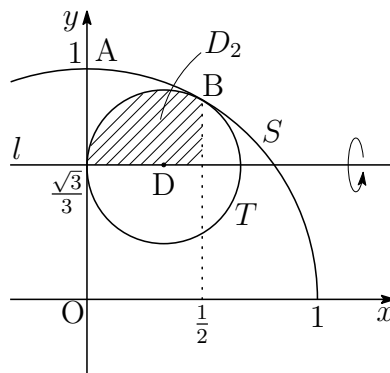
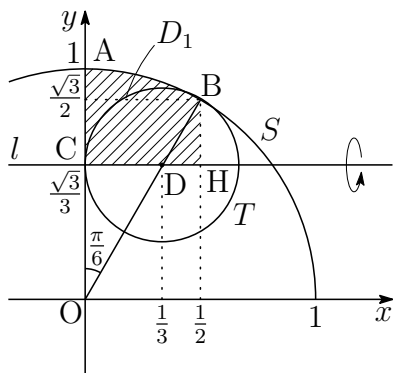



$D_1$  を  $l$  の周りに 1 回転してできる立体の体積を  $V_1$  とすると,  $x^2 + y^2 = 1$  および (\*) に注意して

$$\begin{aligned} \frac{V_1}{\pi} &= \int_0^{\frac{1}{2}} \left( y - \frac{\sqrt{3}}{3} \right)^2 dx = \int_0^{\frac{1}{2}} \left( y^2 - \frac{2\sqrt{3}}{3}y + \frac{1}{3} \right) dx \\ &= \int_0^{\frac{1}{2}} \left( \frac{2}{3} - x^2 \right) dx - \frac{2\sqrt{3}}{3} \int_0^{\frac{1}{2}} \left( y - \frac{\sqrt{3}}{3} \right) dx \\ &= \int_0^{\frac{1}{2}} \left( \frac{2}{3} - x^2 \right) dx - \frac{2\sqrt{3}}{3} \left( \frac{\pi}{12} - \frac{\sqrt{3}}{24} \right) \end{aligned}$$

$D_2$  を  $l$  の周りに 1 回転してできる立体の体積を  $V_2$  とすると,

$$\left( x - \frac{1}{3} \right)^2 + \left( y - \frac{\sqrt{3}}{3} \right)^2 = \frac{1}{9}$$

に注意して

$$\frac{V_2}{\pi} = \int_0^{\frac{1}{2}} \left( y - \frac{\sqrt{3}}{3} \right)^2 dx = \int_0^{\frac{1}{2}} \left( \frac{2}{3}x - x^2 \right) dx$$

求める体積  $V$  は

$$\begin{aligned} \frac{V}{\pi} &= \frac{V_1}{\pi} - \frac{V_2}{\pi} = \frac{2}{3} \int_0^{\frac{1}{2}} (1-x) dx - \frac{2\sqrt{3}}{3} \left( \frac{\pi}{12} - \frac{\sqrt{3}}{24} \right) \\ &= \frac{2}{3} \left[ x - \frac{x^2}{2} \right]_0^{\frac{1}{2}} - \frac{\sqrt{3}}{18} \pi + \frac{1}{12} = \frac{1}{3} - \frac{\sqrt{3}}{18} \pi \end{aligned}$$

よって 
$$V = \pi \left( \frac{1}{3} - \frac{\sqrt{3}}{18} \pi \right)$$
 ■

- 3** 法4に関する0, 1, 2, 3の積は, 右のようになる.  
したがって, 次の確率漸化式が成立する.

	<b>0</b>	<b>1</b>	<b>2</b>	<b>3</b>
<b>0</b>	0	0	0	0
<b>1</b>	0	1	2	3
<b>2</b>	0	2	0	2
<b>3</b>	0	3	2	1

$$p_1 = q_1 = r_1 = s_1 = \frac{1}{4}$$

$$p_{n+1} = p_n + \frac{1}{4}q_n + \frac{1}{2}r_n + \frac{1}{4}s_n \quad \cdots \textcircled{1}$$

$$q_{n+1} = \frac{1}{4}q_n + \frac{1}{4}s_n \quad \cdots \textcircled{2}$$

$$r_{n+1} = \frac{1}{4}q_n + \frac{1}{2}r_n + \frac{1}{4}s_n \quad \cdots \textcircled{3}$$

$$s_{n+1} = \frac{1}{4}q_n + \frac{1}{4}s_n \quad \cdots \textcircled{4}$$

$q_1 = s_1 = \frac{1}{4}$  および  $\textcircled{2}$ ,  $\textcircled{4}$  より,  $q_n = s_n$  であるから

$$q_1 = \frac{1}{4}, \quad q_{n+1} = \frac{1}{2}q_n \quad \text{ゆえに} \quad q_n = q_1 \left(\frac{1}{2}\right)^{n-1} = \frac{1}{4} \cdot \frac{1}{2^{n-1}} = \frac{1}{2^{n+1}}$$

したがって  $q_n = s_n = \frac{1}{2^{n+1}}$  これを  $\textcircled{3}$  に代入すると

$$r_{n+1} = \frac{1}{2}r_n + \frac{1}{2^{n+2}} \quad \text{ゆえに} \quad 2^{n+1}r_{n+1} = 2^n r_n + \frac{1}{2}$$

数列  $\{2^n r_n\}$  は初項  $2r_1 = \frac{1}{2}$ , 公差  $\frac{1}{2}$  の等差数列であるから

$$2^n r_n = \frac{1}{2} + \frac{1}{2}(n-1) = \frac{n}{2} \quad \text{ゆえに} \quad r^n = \frac{n}{2^{n+1}}$$

$p_n + q_n + r_n + s_n = 1$  であるから

$$\begin{aligned} p_n &= 1 - q_n - r_n - s_n \\ &= 1 - \frac{1}{2^{n+1}} - \frac{n}{2^{n+1}} - \frac{1}{2^{n+1}} = 1 - \frac{n+2}{2^{n+1}} \end{aligned}$$



4 (1) 整数  $a, b$  は 3 の倍数ではないから

$$a \equiv \pm 1, b \equiv \pm 1 \quad \text{ゆえに} \quad a^2 \equiv 1, b^2 \equiv 1 \pmod{3} \quad \dots (*)$$

$f(x) = 2x^3 + a^2x^2 + 2b^2x + 1$  より, 法 3 に関して

$$f(1) = a^2 + 2b^2 + 3 \equiv 1 + 2 \cdot 1 + 3 \equiv 0 \pmod{3}$$

$$f(2) = 4a^2 + 4b^2 + 17 \equiv 4 \cdot 1 + 4 \cdot 1 + 17 \equiv 1 \pmod{3}$$

よって,  $f(1)$  と  $f(2)$  を 3 で割った余りはそれぞれ 0 と 1

(2)  $f(x) = 0$  を満たす整数  $x$  が  $m$  であるとき

$$2m^3 + a^2m^2 + 2b^2m + 1 = 0$$

$$\text{したがって} \quad m(2m^2 + a^2m + 2b^2) = -1$$

上式より, 次の (i), (ii) の場合分けができる.

(i)  $m = 1, 2m^2 + a^2m + 2b^2 = -1$  のとき,

第 1 式を第 2 式を代入すると

$$2 + a^2 + 2b^2 = -1 \quad \text{ゆえに} \quad a^2 + 2b^2 = -3$$

$a^2 + 2b^2 \geq 0$  であるから, 不適.

(ii)  $m = -1, 2m^2 + a^2m + 2b^2 = 1$  のとき,

第 1 式を第 2 式を代入すると

$$2 - a^2 + 2b^2 = 1 \quad \text{ゆえに} \quad -a^2 + 2b^2 = -1$$

(\*) より,  $-a^2 + 2b^2 \equiv 1 \pmod{3}$  であるから, 不適.

(i), (ii) より,  $f(x) = 0$  を満たす整数  $x$  は存在しない.

補足  $x$  を整数とすると  $x + 3 \equiv x \pmod{3}$

$n$  を自然数とすると  $(x + 3)^n \equiv x^n \pmod{3}$

ゆえに  $f(x + 3) \equiv f(x) \pmod{3}$

これと (1) の結果および  $f(0) = 1$  から,  $x \equiv 1 \pmod{3}$  が  $f(x) = 0$  を満たす  $x$  であるための必要条件である. したがって, (2) は, (ii) の  $m = 1$  の場合についてのみ調べればよい.

- (3)  $f(x) = 0$  を満たす  $x$  は負である. (2) の結果に注意すると,  $f(x) = 0$  を満たす有理数  $x$  は整数ではないから,  $x$  を  $\frac{p}{q}$  とすると ( $p, q$  は互いに素である整数,  $p < 0, q > 1$ )

$$\begin{aligned} 2\left(\frac{p}{q}\right)^3 + a^2\left(\frac{p}{q}\right)^2 + 2b^2\frac{p}{q} + 1 &= 0 \\ 2p^3 + a^2p^2q + 2b^2pq^2 + q^3 &= 0 \\ \frac{2p^3}{q} + a^2p^2 + 2b^2pq + q^2 &= 0 \quad \dots \textcircled{1} \end{aligned}$$

上式の  $a^2p^2 + 2b^2pq + q^2$  が整数であるから,  $\frac{2p^3}{q}$  は整数である. このとき,  $p$  と  $q$  は互いに素であるから ( $q > 1$ ),  $q = 2$ . これを  $\textcircled{1}$  に代入すると

$$p^3 + a^2p^2 + 4b^2p + 4 = 0 \quad \text{ゆえに} \quad p(p^2 + a^2p + 4b^2) = -4 \quad \dots \textcircled{2}$$

負の整数  $p$  は  $-4$  の約数で,  $q (= 2)$  と互いに素であるから  $p = -1$   
 $p = -1$  を  $\textcircled{2}$  に代入すると

$$-(1 - a^2 + 4b^2) = -4 \quad \text{ゆえに} \quad |a|^2 - 4|b|^2 = -3$$

$$\text{したがって} \quad (|a| + 2|b|)(|a| - 2|b|) = -3$$

$a, b$  は 3 の倍数でない整数であるから,  $|a| + 2|b| \geq 3$  に注意すると

$$\begin{cases} |a| + 2|b| = 3 \\ |a| - 2|b| = -1 \end{cases} \quad \text{ゆえに} \quad |a| = |b| = 1$$

よって  $(a, b) = (1, 1), (1, -1), (-1, 1), (-1, -1)$  ■

5  $\alpha(|z|^2 + 2) + i(2|\alpha|^2 + 1)\bar{z} = 0$  より

$$\frac{\alpha}{2|\alpha|^2 + 1} + \frac{\bar{z}i}{|z|^2 + 2} = 0 \quad \text{ゆえに} \quad \frac{\bar{z}}{|z|^2 + 2} = \frac{\alpha i}{2|\alpha|^2 + 1}$$

上の第 2 式の共役複素数は  $\frac{z}{|z|^2 + 2} = \frac{-\bar{\alpha}i}{2|\alpha|^2 + 1} \quad \dots (*)$

(i)  $\alpha = 0$  のとき, (\*) より  $z = 0$

(ii)  $\alpha \neq 0$  のとき, (\*) より,  $\frac{z}{-\bar{\alpha}i} = \frac{|z|^2 + 2}{2|\alpha|^2 + 1} = k$  とおくと ( $k > 0$ )

$|z| = k|\alpha|$  であるから, これを  $\frac{|z|^2 + 2}{2|\alpha|^2 + 1} = k$  に代入すると

$$\frac{k^2|\alpha|^2 + 2}{2|\alpha|^2 + 1} = k \quad \text{ゆえに} \quad |\alpha|^2 k^2 - (2|\alpha|^2 + 1)k + 2 = 0$$

したがって  $(k - 2)(|\alpha|^2 k - 1) = 0$  これを解いて  $k = 2, \frac{1}{|\alpha|^2}$

$$\frac{z}{-\bar{\alpha}i} = k \text{ であるから } z = -2\bar{\alpha}i, -\frac{\bar{\alpha}i}{|\alpha|^2}$$

(i), (ii) より  $\alpha = 0$  のとき  $z = 0$

$$\alpha \neq 0 \text{ のとき } z = -2\bar{\alpha}i, -\frac{\bar{\alpha}i}{|\alpha|^2}$$





## 第 2 章 九州工業大学

出題分野 (工学部 情報工学部)

工学部 出題分野 (2009-2018) 120 分

◀	九工大 工学部	09	10	11	12	13	14	15	16	17	18
I	数と式										
	2次関数										
	図形と計量										
	データの分析										
II	式と証明										
	複素数と方程式										
	図形と方程式										
	三角関数		3		3						
	指数関数と対数関数										
	微分法と積分法			3							
III	式と曲線								3		
	複素数平面										
	関数										
	極限									1	2
	微分法とその応用	3・4	4	4		3・4		3・4	3・4	1・2	2
	積分法					3	4	3		1・3	
	積分法の応用	3・4	3・4	4	4	4	3・4	4	4	2	1
A	場合の数と確率				1					4	4
	整数の性質										
	図形の性質										
B	平面上のベクトル										3
	空間のベクトル	1	2	1	2	1	1	1	1		
	数列							2	2	4	
	確率分布と統計										
C	行列 (旧課程)	2	1	2		2	2				

数字は問題番号 (2017 年以降は情報工学部と共通問題)

## 2.1 2015年(工学部)

- 1 四面体  $OABC$  において、三角形  $ABC$  は1辺の長さが1の正三角形であり、 $OA = OB = OC = 2$  とする。また、点  $C$  を通り平面  $OAB$  に垂直な直線上に点  $D$  があり、線分  $CD$  の中点  $H$  は平面  $OAB$  に含まれるとする。すなわち、点  $D$  は平面  $OAB$  に関して、点  $C$  と対称な点である。

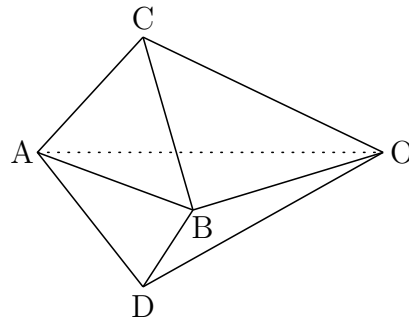

$\vec{OA} = \vec{a}$ ,  $\vec{OB} = \vec{b}$ ,  $\vec{OC} = \vec{c}$  とおいて、次に答えよ。

- (1) 内積  $\vec{a} \cdot \vec{b}$  および  $\vec{BC} \cdot \vec{a}$  を求めよ。
- (2)  $\vec{OH}$  を  $\vec{a}$ ,  $\vec{b}$  で表せ。また、 $\vec{OD}$  を  $\vec{a}$ ,  $\vec{b}$ ,  $\vec{c}$  で表せ。
- (3) 直線  $BH$  と直線  $OA$  の交点を  $P$  とする。 $\vec{BP}$  を  $\vec{a}$ ,  $\vec{b}$  で表し、 $\vec{BP} \cdot \vec{a}$  を求めよ。さらに、 $OP$  および  $BP$  の長さを求めよ。
- (4) (3) で定めた点  $P$  に対して、四角形  $BCPD$  の面積  $S$  を求めよ。また、四角錐  $O-BCPD$  の体積  $V$  を求めよ。



- 2 初項1, 公差3の等差数列  $\{a_n\}$  と, 一般項が  $b_n = \left[ \frac{2n+2}{3} \right]$  で与えられる数列  $\{b_n\}$  がある. ここで, 実数  $x$  に対して  $[x]$  は  $x$  を超えない最大の整数を表す. たとえば,  $b_1 = \left[ \frac{4}{3} \right] = 1$ ,  $b_2 = [2] = 2$ ,  $b_3 = \left[ \frac{8}{3} \right] = 2$  である. 数列  $\{a_n\}$  を次のように,  $b_1$  個,  $b_2$  個,  $b_3$  個,  $\dots$  の群に分け, 第  $k$  群には  $b_k$  個の数が入るようにする.

$$\begin{array}{cccc} | & a_1 & | & a_2, a_3 & | & a_4, a_5 & | & a_6, \dots \\ & \text{第1群} & & \text{第2群} & & \text{第3群} & & \dots \end{array}$$

第  $k$  群の最初の数  $c_k$  とする. 次に答えよ.

- (1) 自然数  $m$  に対して,  $b_{3m-2}$ ,  $b_{3m-1}$ ,  $b_{3m}$  をそれぞれ  $m$  の多項式で表せ. また, 数列  $\{b_n\}$  の初項から第  $3m$  項までの和  $S_{3m}$  を求めよ.
- (2) 自然数  $m$  に対して,  $c_{3m-2}$ ,  $c_{3m-1}$ ,  $c_{3m}$  をそれぞれ  $m$  の多項式で表せ. また, 数列  $\{c_k\}$  の初項から第  $3m$  項までの和  $T_{3m}$  を求めよ.
- (3) 1000 は第何群の何番目の数か.
- (4)  $x \geq 1$  のとき  $\sqrt{x^2+1} < x + \frac{1}{2}$  であることを用いて, 次の不等式が成り立つことを示せ. ただし,  $m$  は自然数とする.

$$\sum_{k=1}^{3m} (\sqrt{c_k} - k) < \frac{m}{2}$$

**3**  $n$  を 2 以上の自然数とし, 関数  $f(x)$  を  $f(x) = x^n \log x$  ( $x > 0$ ) とする. ただし, 対数は自然対数とする. 次に答えよ.

- (1)  $x > 0$  のとき, 不等式  $\log x + \frac{1}{x} > 0$  を証明せよ.
- (2)  $\lim_{x \rightarrow +0} x^n \log x = 0$  を示せ.
- (3) 関数  $f(x)$  の増減を調べ, その最小値を求めよ. また, 曲線  $y = f(x)$  の概形をかけ. ただし, 曲線の凹凸は調べなくてよい.
- (4)  $f(x)$  が最小値をとるときの  $x$  の値を  $c_n$  とし

$$I_n = \int_{c_n}^1 f(x) dx$$

とする.  $\lim_{n \rightarrow \infty} n^2 I_n$  を求めよ.

**4** 関数  $f(x) = \frac{\sqrt{x^2 - 1}}{x}$  ( $x \geq 1$ ) と曲線  $C: y = f(x)$  について, 次に答えよ.

- (1) 区間  $x > 1$  で,  $f(x)$  は増加し, 曲線  $C$  は上に凸であることを示せ.
- (2) 曲線  $C$  の点  $(\sqrt{2}, f(\sqrt{2}))$  における接線  $l$  の方程式を求めよ.
- (3) (2) で求めた直線  $l$  と曲線  $C$  および  $x$  軸で囲まれた図形を  $D$  とする.  $D$  を  $y$  軸のまわりに 1 回転してできる立体の体積  $V$  を求めよ.
- (4) (3) で定めた図形  $D$  の面積  $S$  を求めよ.

解答例

1 (1)  $\theta = \angle AOB$  とし,  $\triangle OAB$  に余弦定理を適用すると

$$\cos \theta = \frac{OA^2 + OB^2 - AB^2}{2OA \cdot OB} = \frac{2^2 + 2^2 - 1^2}{2 \cdot 2 \cdot 2} = \frac{7}{8}$$

$$\text{よって} \quad \vec{a} \cdot \vec{b} = |\vec{a}| |\vec{b}| \cos \theta = 2 \cdot 2 \cdot \frac{7}{8} = \frac{7}{2}$$

$$\triangle OAB \equiv \triangle OBC \equiv \triangle OCA \text{ であるから} \quad \vec{a} \cdot \vec{b} = \vec{b} \cdot \vec{c} = \vec{c} \cdot \vec{a} = \frac{7}{2}$$

$$\text{したがって} \quad \overrightarrow{BC} \cdot \vec{a} = (\vec{c} - \vec{b}) \cdot \vec{a} = \vec{c} \cdot \vec{a} - \vec{b} \cdot \vec{a} = 0$$

(2) (1) の結果から

$$\begin{aligned} |\vec{a} + \vec{b}|^2 &= |\vec{a}|^2 + 2\vec{a} \cdot \vec{b} + |\vec{b}|^2 \\ &= 2^2 + 2 \cdot \frac{7}{2} + 2^2 = 15 \quad \dots \textcircled{1} \end{aligned}$$

$\overrightarrow{OH}$  に平行な単位ベクトルの 1 つを  $\vec{e} = \frac{\vec{a} + \vec{b}}{|\vec{a} + \vec{b}|}$  とおくと

$$\begin{aligned} \overrightarrow{OH} &= (\vec{c} \cdot \vec{e}) \vec{e} = \left( \frac{\vec{c} \cdot (\vec{a} + \vec{b})}{|\vec{a} + \vec{b}|} \right) \frac{\vec{a} + \vec{b}}{|\vec{a} + \vec{b}|} \\ &= \frac{\vec{c} \cdot \vec{a} + \vec{b} \cdot \vec{c}}{|\vec{a} + \vec{b}|^2} (\vec{a} + \vec{b}) = \frac{\frac{7}{2} + \frac{7}{2}}{15} (\vec{a} + \vec{b}) = \frac{7}{15} (\vec{a} + \vec{b}) \end{aligned}$$

2 点 C, D の中点が H であるから,  $\overrightarrow{OH} = \frac{\overrightarrow{OC} + \overrightarrow{OD}}{2}$  より

$$\begin{aligned} \overrightarrow{OD} &= 2\overrightarrow{OH} - \overrightarrow{OC} \\ &= 2 \cdot \frac{7}{15} (\vec{a} + \vec{b}) - \vec{c} = \frac{14}{15} \vec{a} + \frac{14}{15} \vec{b} - \vec{c} \end{aligned}$$

(3) Hは直線BP上の点であるから

$$\vec{OH} = \frac{7}{15}\vec{a} + \frac{7}{15}\vec{b} = \frac{8}{15}\left(\frac{7}{8}\vec{a}\right) + \frac{7}{15}\vec{OB} \quad \text{ゆえに} \quad \vec{OP} = \frac{7}{8}\vec{a}$$

$$\text{よって} \quad \vec{BP} = \vec{OP} - \vec{OB} = \frac{7}{8}\vec{a} - \vec{b}$$

$$\vec{BP} \cdot \vec{a} = \left(\frac{7}{8}\vec{a} - \vec{b}\right) \cdot \vec{a} = \frac{7}{8}|\vec{a}|^2 - \vec{a} \cdot \vec{b} = \frac{7}{8} \cdot 2^2 - \frac{7}{2} = 0$$

$$OP = |\vec{OP}| = \frac{7}{8}|\vec{a}| = \frac{7}{8} \cdot 2 = \frac{7}{4}$$

$\vec{BP} \cdot \vec{a} = 0$ より,  $\angle OPB = 90^\circ$ であるから

$$\begin{aligned} BP &= \sqrt{OB^2 - OP^2} \\ &= \sqrt{2^2 - \left(\frac{7}{4}\right)^2} = \frac{\sqrt{15}}{4} \end{aligned}$$

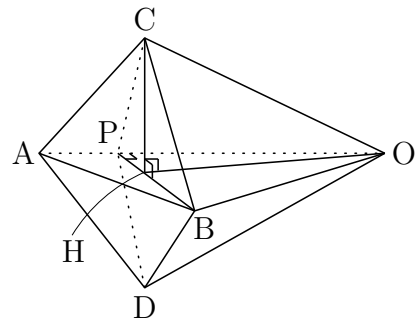

(4) ①より  $|\vec{a} + \vec{b}| = \sqrt{15}$  ゆえに  $|\vec{OH}| = \frac{7}{15}|\vec{a} + \vec{b}| = \frac{7}{\sqrt{15}}$

$$\text{したがって} \quad CH = \sqrt{OC^2 - OH^2} = \sqrt{2^2 - \left(\frac{7}{\sqrt{15}}\right)^2} = \sqrt{\frac{11}{15}}$$

$$\frac{S}{2} = \triangle BCP = \frac{1}{2}BP \cdot CH = \frac{1}{2} \times \frac{\sqrt{15}}{4} \times \sqrt{\frac{11}{15}} = \frac{\sqrt{11}}{8}$$

$$\text{よって} \quad S = \frac{\sqrt{11}}{4}$$

$$\vec{CH} = \vec{OH} - \vec{OC} = \frac{7}{15}(\vec{a} + \vec{b}) - \vec{c} \text{より}$$

$$\vec{CH} \cdot \vec{a} = \frac{7}{15}(|\vec{a}|^2 + \vec{a} \cdot \vec{b}) - \vec{c} \cdot \vec{a} = \frac{7}{15} \left(2^2 + \frac{7}{2}\right) - \frac{7}{2} = 0$$

$\vec{BP} \perp \vec{a}$ ,  $\vec{CH} \perp \vec{a}$ であるから

$$V = \frac{1}{3}S \cdot OP = \frac{1}{3} \times \frac{\sqrt{11}}{4} \times \frac{7}{4} = \frac{7\sqrt{11}}{48}$$

■

2 (1)  $b_n = \left[ \frac{2n+2}{3} \right]$  より

$$b_{3m-2} = \left[ \frac{2(3m-2)+2}{3} \right] = \left[ 2m-1 + \frac{1}{3} \right] = 2m-1$$

$$b_{3m-1} = \left[ \frac{2(3m-1)+2}{3} \right] = [2m] = 2m$$

$$b_{3m} = \left[ \frac{2 \cdot 3m+2}{3} \right] = \left[ 2m + \frac{2}{3} \right] = 2m$$

$$\begin{aligned} S_{3m} &= \sum_{k=1}^m (b_{3k-2} + b_{3k-1} + b_{3k}) = \sum_{k=1}^m \{(2k-1) + 2k + 2k\} \\ &= \sum_{k=1}^m (6k-1) = 6 \cdot \frac{1}{2} m(m+1) - m = m(3m+2) \end{aligned}$$

(2)  $\{a_n\}$  は初項1, 公差3の等差数列であるから, 一般項は

$$a_n = 1 + (n-1) \cdot 3 = 3n-2$$

$$m \geq 2 \text{ のとき } S_{3(m-1)} = (m-1)\{3(m-1)+2\} = (m-1)(3m-1)$$

$c_{3m-2}$  は  $\{a_n\}$  の第  $S_{3(m-1)} + 1$  項であるから

$$\begin{aligned} c_{3m-2} &= 3\{(m-1)(3m-1)+1\} - 2 \\ &= 9m^2 - 12m + 4 = (3m-2)^2 \end{aligned}$$

$c_{3m-1}$  は  $\{a_n\}$  の第  $S_{3(m-1)} + b_{3m-2} + 1$  項であるから

$$\begin{aligned} c_{3m-1} &= 3\{(m-1)(3m-1) + (2m-1) + 1\} - 2 \\ &= 9m^2 - 6m + 1 = (3m-1)^2 \end{aligned}$$

$c_{3m}$  は  $\{a_n\}$  の第  $S_{3(m-1)} + b_{3m-2} + b_{3m-1} + 1$  項であるから

$$\begin{aligned} c_{3m} &= 3\{(m-1)(3m-1) + (2m-1) + 2m + 1\} - 2 \\ &= 9m^2 + 1 \end{aligned}$$

上の  $c_{3m-2}$ ,  $c_{3m-1}$ ,  $c_{3m}$  は  $m=1$  のときも成り立つことに注意して

$$\begin{aligned} T_{3m} &= \sum_{k=1}^m (c_{3k-2} + c_{3k-1} + c_{3k}) = \sum_{k=1}^m \{(3k-2)^2 + (3k-1)^2 + (9k^2+1)\} \\ &= \sum_{k=1}^m (27k^2 - 18k + 6) = 27 \times \frac{1}{6} m(m+1)(2m+1) - 18 \times \frac{1}{2} m(m+1) + 6m \\ &= \frac{3}{2} m(6m^2 + 3m + 1) \end{aligned}$$

(3) (2)の結果から,  $31^2 < 1000 < 32^2$  であるから

$$c_{31} = 31^2 = 961, \quad 1000 = 961 + 3 \times 13$$

よって, 1000 は 第31群の14番目

(4) (2)の結果から,  $\sqrt{c_{3k-2}} - (3k-2) = 0$ ,  $\sqrt{c_{3k-1}} - (3k-1) = 0$  であるから

$$\begin{aligned} \sum_{k=1}^{3m} (\sqrt{c_k} - k) &= \sum_{k=1}^m (\sqrt{c_{3k}} - 3k) \\ &= \sum_{k=1}^m (\sqrt{(3k)^2 + 1} - 3k) < \sum_{k=1}^m \frac{1}{2} = \frac{m}{2} \end{aligned}$$

■

**3** (1)  $g(x) = \log x + \frac{1}{x}$  とおくと  $g'(x) = \frac{1}{x} - \frac{1}{x^2} = \frac{x-1}{x^2}$

したがって,  $g(x)$  の増減表は次のようになる.

$x$	(0)	...	1	...
$g'(x)$		-	0	+
$g(x)$		↘	1	↗

ゆえに  $g(x) \geq 1 > 0$  よって  $\log x + \frac{1}{x} > 0$

(2) (1)の結果から  $-\frac{1}{x} < \log x$

また,  $0 < x < 1$  のとき  $-\frac{1}{x} < \log x < 0$  ゆえに  $-x^{n-1} < x^n \log x < 0$

$n$  は2以上の自然数であるから  $\lim_{x \rightarrow +0} (-x^{n-1}) = 0$

よって, はさみうちの原理により  $\lim_{x \rightarrow +0} x^n \log x = 0$

(3)  $f(x) = x^n \log x$  を微分すると

$$f'(x) = x^{n-1}(n \log x + 1)$$

したがって,  $f(x)$  の増減表は次のようになる.

$x$	(0)	...	$e^{-\frac{1}{n}}$	...
$f'(x)$		-	0	+
$f(x)$		↘	$-\frac{1}{ne}$	↗

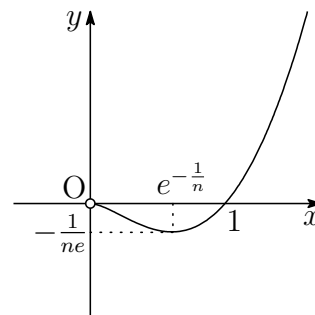

よって, グラフの概形は右の図のようになる. 最小値  $f\left(e^{-\frac{1}{n}}\right) = -\frac{1}{ne}$

(4) (3) の結果から,  $c_n = e^{-\frac{1}{n}}$  であるから

$$\begin{aligned} I_n &= \int_{c_n}^1 x^n \log x \, dx = \frac{1}{n+1} \int_{e^{-\frac{1}{n}}}^1 (x^{n+1})' \log x \, dx \\ &= \left[ \frac{x^{n+1} \log x}{n+1} - \frac{x^{n+1}}{(n+1)^2} \right]_{e^{-\frac{1}{n}}}^1 \\ &= \frac{1}{n(n+1)} e^{-\frac{n+1}{n}} - \frac{1}{(n+1)^2} (1 - e^{-\frac{n+1}{n}}) \end{aligned}$$

$$\text{ゆえに} \quad n^2 I_n = \frac{n}{n+1} e^{-\frac{n+1}{n}} - \frac{n^2}{(n+1)^2} (1 - e^{-\frac{n+1}{n}})$$

$$\text{ここで} \quad \lim_{n \rightarrow \infty} \frac{n}{n+1} = 1, \quad \lim_{n \rightarrow \infty} \frac{n^2}{(n+1)^2} = 1, \quad \lim_{n \rightarrow \infty} e^{-\frac{n+1}{n}} = e^{-1}$$

$$\text{よって} \quad \lim_{n \rightarrow \infty} n^2 I_n = e^{-1} - (1 - e^{-1}) = 2e^{-1} - 1 \quad \blacksquare$$

**4** (1)  $f(x) = \frac{\sqrt{x^2 - 1}}{x}$  ( $x \geq 1$ ) より  $\{f(x)\}^2 = 1 - \frac{1}{x^2}$

上の第 2 式の両辺を微分すると

$$2f(x)f'(x) = \frac{2}{x^3} \quad \text{ゆえに} \quad f(x)f'(x) = \frac{1}{x^3} \quad \dots \textcircled{1}$$

$x > 1$  のとき,  $f(x) > 0$  であるから, ①より  $f'(x) > 0$

よって, 区間  $x > 1$  で  $f(x)$  は増加する.

$$\textcircled{1} \text{ の両辺を微分すると} \quad \{f'(x)\}^2 + f(x)f''(x) = -\frac{3}{x^4}$$

$$\text{したがって} \quad f(x)f''(x) = -\{f'(x)\}^2 - \frac{3}{x^4}$$

$x > 1$  のとき,  $f(x) > 0$  であるから, 上式から  $f''(x) < 0$

よって, 区間  $x > 1$  で, 曲線  $C$  は上に凸である.

$$(2) \textcircled{1} \text{より} \quad f(\sqrt{2})f'(\sqrt{2}) = \frac{1}{(\sqrt{2})^3}$$

$$f(\sqrt{2}) = \frac{1}{\sqrt{2}} \text{であるから} \quad f'(\sqrt{2}) = \frac{1}{2}$$

$\ell$ は点  $\left(\sqrt{2}, \frac{1}{\sqrt{2}}\right)$  を通り, 傾き  $\frac{1}{2}$  の直線であるから

$$y - \frac{1}{\sqrt{2}} = \frac{1}{2}(x - \sqrt{2}) \quad \text{すなわち} \quad y = \frac{1}{2}x$$

$$(3) \quad y = \frac{\sqrt{x^2-1}}{x} \text{より} \quad x^2 = \frac{1}{1-y^2}, \quad y = \frac{1}{2}x \text{より} \quad x^2 = 4y^2$$

よって, 求める体積  $V$  は

$$\begin{aligned} \frac{V}{\pi} &= \int_0^{\frac{1}{\sqrt{2}}} \left( \frac{1}{1-y^2} - 4y^2 \right) dy \\ &= \left[ \frac{1}{2} \log \left| \frac{y+1}{y-1} \right| - \frac{4}{3} y^3 \right]_0^{\frac{1}{\sqrt{2}}} \\ &= \log(\sqrt{2}+1) - \frac{\sqrt{2}}{3} \end{aligned}$$

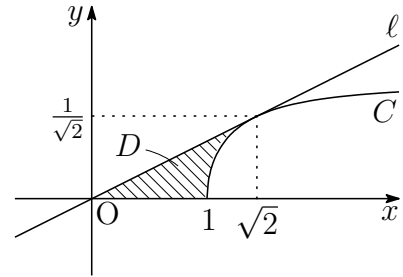

$$\text{よって} \quad V = \pi \left\{ \log(\sqrt{2}+1) - \frac{\sqrt{2}}{3} \right\}$$

別解 (バウムクーヘン型求積法)

$$\begin{aligned} \frac{V}{2\pi} &= \int_0^{\sqrt{2}} x \cdot \frac{1}{2} x dx - \int_1^{\sqrt{2}} x \cdot \frac{\sqrt{x^2-1}}{x} dx \\ &= \left[ \frac{1}{6} x^3 \right]_0^{\sqrt{2}} - \left[ \frac{1}{2} x \sqrt{x^2-1} - \frac{1}{2} \log(x + \sqrt{x^2-1}) \right]_1^{\sqrt{2}} \\ &= \frac{1}{2} \log(\sqrt{2}+1) - \frac{\sqrt{2}}{6} \end{aligned}$$

$$\text{よって} \quad V = \pi \left\{ \log(\sqrt{2}+1) - \frac{\sqrt{2}}{3} \right\}$$



(4)  $A(\sqrt{2}, f(\sqrt{2}))$ ,  $B\left(0, \frac{1}{\sqrt{2}}\right)$  とすると  $\triangle OAB = \frac{1}{2} \times \sqrt{2} \times \frac{1}{\sqrt{2}} = \frac{1}{2}$

曲線  $C$  の方程式を  $x$  について解くと  $x = \frac{1}{\sqrt{1-y^2}}$  ( $y \geq 0$ )

また, 定積分  $\int_0^{\frac{1}{\sqrt{2}}} \frac{1}{\sqrt{1-y^2}} dy$  について,  $y = \sin \theta$  とおくと

$$\frac{1}{\sqrt{1-y^2}} = \frac{1}{\cos \theta}, \quad \frac{dy}{d\theta} = \cos \theta \quad \begin{array}{|c|c|} \hline y & 0 \rightarrow \frac{1}{\sqrt{2}} \\ \hline \theta & 0 \rightarrow \frac{\pi}{4} \\ \hline \end{array}$$

したがって 
$$\begin{aligned} \int_0^{\frac{1}{\sqrt{2}}} \frac{1}{\sqrt{1-y^2}} dy &= \int_0^{\frac{\pi}{4}} \frac{1}{\cos \theta} \cdot \cos \theta d\theta \\ &= \int_0^{\frac{\pi}{4}} d\theta = \frac{\pi}{4} \end{aligned}$$

よって 
$$S = \int_0^{\frac{1}{\sqrt{2}}} \frac{1}{\sqrt{1-y^2}} dy - \triangle OAB = \frac{\pi}{4} - \frac{1}{2}$$

別解  $P(\sqrt{2}, f(\sqrt{2}))$ ,  $Q(\sqrt{2}, 0)$  とすると  $\triangle OPQ = \frac{1}{2} \times \sqrt{2} \times \frac{1}{\sqrt{2}} = \frac{1}{2}$

また, 定積分  $\int_1^{\sqrt{2}} \frac{\sqrt{x^2-1}}{x} dx$  について,  $x = \frac{1}{\cos \theta}$  とおくと

$$\frac{\sqrt{x^2-1}}{x} = \sin \theta, \quad \frac{dx}{d\theta} = \frac{\sin \theta}{\cos^2 \theta} \quad \begin{array}{|c|c|} \hline x & 1 \rightarrow \sqrt{2} \\ \hline \theta & 0 \rightarrow \frac{\pi}{4} \\ \hline \end{array}$$

したがって 
$$\begin{aligned} \int_1^{\sqrt{2}} \frac{\sqrt{x^2-1}}{x} dx &= \int_0^{\frac{\pi}{4}} \sin \theta \cdot \frac{\sin \theta}{\cos^2 \theta} d\theta \\ &= \int_0^{\frac{\pi}{4}} \left( \frac{1}{\cos^2 \theta} - 1 \right) d\theta \\ &= \left[ \tan \theta - \theta \right]_0^{\frac{\pi}{4}} = 1 - \frac{\pi}{4} \end{aligned}$$

よって 
$$S = \triangle OPQ - \int_1^{\sqrt{2}} \frac{\sqrt{x^2-1}}{x} dx = \frac{1}{2} - \left(1 - \frac{\pi}{4}\right) = \frac{\pi}{4} - \frac{1}{2} \quad \blacksquare$$

## 2.2 2016年(工学部)

1 四面体 OABC の面はすべて合同であり,  $OA = 5$ ,  $OB = 8$ ,  $AB = 7$  である.  $\vec{a} = \vec{OA}$ ,  $\vec{b} = \vec{OB}$ ,  $\vec{c} = \vec{OC}$  として, 次に答えよ.

- (1) 内積  $\vec{a} \cdot \vec{b}$ ,  $\vec{b} \cdot \vec{c}$  および  $\vec{c} \cdot \vec{a}$  を求めよ.
- (2) 3点 O, A, B の定める平面を  $\alpha$  とし,  $\alpha$  上の点 H を直線 CH と  $\alpha$  が垂直になるように選ぶ.  $\vec{OH}$  を  $\vec{a}$ ,  $\vec{b}$  を用いて表せ.
- (3) (2) の点 H に対して, 線分 CH の長さを求めよ.
- (4) 四面体 OABC の体積  $V_1$  を求めよ. また, 辺 OC の中点を D とし, さらに辺 OB 上に点 E を  $AE + ED$  が最小となるようにとる. このとき, 四面体 OAED の体積  $V_2$  を求めよ.

2  $s > 0$ ,  $t > 0$  とする. 正の数からなる 2 つの数列  $\{a_n\}$ ,  $\{b_n\}$  は初項と第 2 項が  $a_1 = b_1 = s$ ,  $a_2 = b_2 = t$  であり, すべての自然数  $n$  に対して

$$a_{n+2} = \frac{a_{n+1} + a_n}{2}, \quad b_{n+2} = \sqrt{b_{n+1}b_n}$$

をみたすとする. 次に答えよ.

- (1)  $a_3$ ,  $b_3$ ,  $a_4$ ,  $b_4$  を  $s$ ,  $t$  を用いて表せ.
- (2) 自然数  $n$  に対して,  $c_n = a_{n+1} - a_n$  とおく. 数列  $\{c_n\}$  は等比数列であることを示し, 一般項を求めよ. さらに, 数列  $\{a_n\}$  の一般項を求めよ.
- (3) 自然数  $n$  に対して,  $d_n = \log b_n$  とおく. 数列  $\{d_n\}$  の一般項を求めよ. さらに, 数列  $\{b_n\}$  の一般項を  $s$  の累乗と  $t$  の累乗を用いて表せ. ただし, 対数は自然対数とする.
- (4)  $\lim_{n \rightarrow \infty} a_n$  と  $\lim_{n \rightarrow \infty} b_n$  を求めよ.
- (5)  $t = s$  は  $\lim_{n \rightarrow \infty} a_n = \lim_{n \rightarrow \infty} b_n$  であるための必要十分条件であることを示せ.

**3**  $a < 0$ ,  $b$  を実数とする. 楕円  $C: x^2 + 4y^2 = 4$  と直線  $l: y = ax + b$  が異なる 2 個の共有点  $P(x_1, y_1)$ ,  $Q(x_2, y_2)$  ( $x_1 < x_2$ ) を持つとし,  $l$  に平行な直線  $m$  が第 1 象限の点  $A$  において  $C$  と接しているとする. 次に答えよ.

- (1)  $b$  の値の範囲を  $a$  を用いて表せ.
- (2) 直線  $m$  の方程式を  $a$  を用いて表せ.
- (3)  $x_2 - x_1$  を  $a, b$  を用いて表せ.
- (4) 三角形  $APQ$  の面積  $S$  を  $a, b$  を用いて表せ.
- (5)  $b$  が (1) で求めた範囲を動くとき, (4) で求めた  $S$  の最大値を求めよ.

**4** 点  $A(1, 0)$  および点  $P(\sqrt{3}\cos\theta, \sqrt{3}\sin\theta)$  ( $0 < \theta < \frac{\pi}{4}$ ) がある.  $x$  軸に関して点  $P$  と対称な点を  $Q$  とし, 2 点  $P, A$  を通る直線を  $l$ , 2 点  $O, Q$  を通る直線を  $m$  とする. 次に答えよ. ただし,  $O$  は原点を表す.

- (1)  $\sqrt{3}\cos\theta > 1$  を示せ.
- (2) 直線  $l$  の方程式と直線  $m$  の方程式を  $\theta$  を用いて表せ.
- (3) 直線  $l$  と直線  $m$  の交点  $R$  の座標を  $\theta$  を用いて表せ.
- (4) 三角形  $PAQ$  の面積を  $S$  とする.  $\theta$  が変化するとき,  $S$  の最大値とそのときの  $\theta$  の値を求めよ.
- (5)  $\theta$  が (4) で求めた値をとるとき, 2 直線  $l, m$  および曲線  $x^2 + y^2 = 3$  ( $x \geq \sqrt{3}\cos\theta$ ) で囲まれた図形を  $y$  軸のまわりに 1 回転してできる立体の体積  $V$  を求めよ.

## 解答例

1 (1) 余弦定理により

$$\begin{aligned}\cos \angle AOB &= \frac{OA^2 + OB^2 - AB^2}{2OA \cdot OB} \\ \cos \angle BOC &= \frac{OB^2 + OC^2 - BC^2}{2OB \cdot OC} \\ \cos \angle COA &= \frac{OC^2 + OA^2 - CA^2}{2OC \cdot OA}\end{aligned}$$

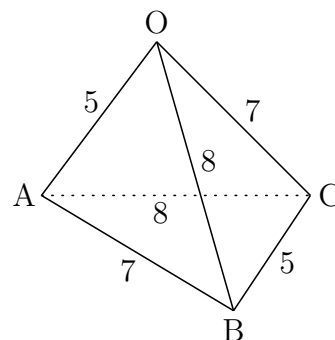

したがって

$$\begin{aligned}\vec{a} \cdot \vec{b} &= OA \cdot OB \cos \angle AOB = \frac{1}{2}(OA^2 + OB^2 - AB^2) \\ &= \frac{1}{2}(5^2 + 8^2 - 7^2) = \mathbf{20} \\ \vec{b} \cdot \vec{c} &= OB \cdot OC \cos \angle BOC = \frac{1}{2}(OB^2 + OC^2 - BC^2) \\ &= \frac{1}{2}(8^2 + 7^2 - 5^2) = \mathbf{44} \\ \vec{c} \cdot \vec{a} &= OC \cdot OA \cos \angle COA = \frac{1}{2}(OC^2 + OA^2 - CA^2) \\ &= \frac{1}{2}(7^2 + 5^2 - 8^2) = \mathbf{5}\end{aligned}$$

(2)  $x, y$  を実数とし,  $\vec{OH} = x\vec{a} + y\vec{b}$  とおくと

$$\vec{CH} = \vec{OH} - \vec{OC} = x\vec{a} + y\vec{b} - \vec{c}$$

このとき,  $\vec{a} \perp \vec{CH}$ ,  $\vec{b} \perp \vec{CH}$  であるから,  $\vec{a} \cdot \vec{CH} = 0$ ,  $\vec{b} \cdot \vec{CH} = 0$  より

$$\begin{aligned}\vec{a} \cdot (x\vec{a} + y\vec{b} - \vec{c}) &= 0 & \vec{b} \cdot (x\vec{a} + y\vec{b} - \vec{c}) &= 0 \\ x|\vec{a}|^2 + y\vec{a} \cdot \vec{b} - \vec{c} \cdot \vec{a} &= 0 & x\vec{a} \cdot \vec{b} + y|\vec{b}|^2 - \vec{b} \cdot \vec{c} &= 0\end{aligned}$$

上の2式に  $|\vec{a}| = 5$ ,  $|\vec{b}| = 8$ , および(1)の結果を代入すると

$$\begin{aligned}25x + 20y - 5 &= 0 & 20x + 64y - 44 &= 0 \\ 5x + 4y &= 1 & 5x + 16y &= 11\end{aligned}$$

これを解いて  $x = -\frac{7}{15}$ ,  $y = \frac{5}{6}$  よって  $\vec{OH} = -\frac{7}{15}\vec{a} + \frac{5}{6}\vec{b}$

(3) (1),(2) の結果から,  $\vec{a} \cdot \vec{CH} = 0$ ,  $\vec{b} \cdot \vec{CH} = 0$  に注意して

$$\begin{aligned} CH^2 &= |\vec{CH}|^2 = \vec{CH} \cdot \vec{CH} = \left(-\frac{7}{15}\vec{a} + \frac{5}{6}\vec{b} - \vec{c}\right) \cdot \vec{CH} \\ &= -\vec{c} \cdot \vec{CH} = -\vec{c} \cdot \left(-\frac{7}{15}\vec{a} + \frac{5}{6}\vec{b} - \vec{c}\right) \\ &= \frac{7}{15}\vec{c} \cdot \vec{a} - \frac{5}{6}\vec{b} \cdot \vec{c} + |\vec{c}|^2 = \frac{7}{15} \cdot 5 - \frac{5}{6} \cdot 44 + 7^2 = \frac{44}{3} \end{aligned}$$

よって  $CH = \sqrt{\frac{44}{3}} = \frac{2\sqrt{33}}{3}$

(4)  $\triangle OAB$  の面積を  $S$  とすると

$$S = \frac{1}{2} \sqrt{|\vec{a}|^2 |\vec{b}|^2 - (\vec{a} \cdot \vec{b})^2} = \frac{1}{2} \sqrt{5^2 \cdot 8^2 - (20)^2} = 10\sqrt{3}$$

よって  $V_1 = \frac{1}{3} S \times CH = \frac{1}{3} \cdot 10\sqrt{3} \times \frac{2\sqrt{33}}{3} = \frac{20\sqrt{11}}{3}$

右の図の展開図において,  $OA = BC = 5$ ,  
 $AB = OC = 7$  であるから, 四角形  $OABC$   
 は平行四辺形である.  $D$  は  $OC$  の中点,  
 $\triangle EDO \sim \triangle EAB$  より

$$OE = \frac{1}{3} OB$$

ゆえに  $\triangle OAE = \frac{1}{3} S$

また,  $D$  から  $\alpha$  までの距離は  $\frac{1}{2} CH$  よって  $V_2 = \frac{1}{3} \cdot \frac{1}{2} V_1 = \frac{10\sqrt{11}}{9}$

補足 (1) の余弦定理により  $\angle AOB = \frac{\pi}{3}$

したがって  $S = \frac{1}{2} OA \cdot OB \sin \frac{\pi}{3} = \frac{1}{2} \cdot 5 \cdot 8 \cdot \frac{\sqrt{3}}{2} = 10\sqrt{3}$  ■

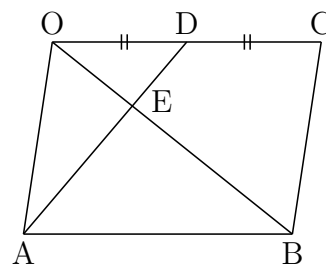

2 (1) 与えられた漸化式から

$$\begin{aligned} a_3 &= \frac{a_1 + a_2}{2} = \frac{s + t}{2}, & a_4 &= \frac{a_2 + a_3}{2} = \frac{t + \frac{s+t}{2}}{2} = \frac{s + 3t}{4} \\ b_3 &= \sqrt{b_1 b_2} = \sqrt{st}, & b_4 &= \sqrt{b_2 b_3} = \sqrt{t\sqrt{st}} = \sqrt[4]{st^3} \end{aligned}$$

(2) 与えられた漸化式から

$$a_{n+2} - a_{n+1} = -\frac{1}{2}(a_{n+1} - a_n) \quad \text{ゆえに} \quad c_{n+1} = -\frac{1}{2}c_n$$

$\{c_n\}$  は初項が  $c_1 = a_2 - a_1 = t - s$ , 公比が  $-\frac{1}{2}$  の等比数列であるから

$$c_n = c_1 \left(-\frac{1}{2}\right)^{n-1} = (t - s) \left(-\frac{1}{2}\right)^{n-1}$$

$$\begin{aligned} n \geq 2 \text{ のとき} \quad a_n &= a_1 + \sum_{k=1}^{n-1} c_k = s + (t - s) \sum_{k=1}^{n-1} \left(-\frac{1}{2}\right)^{k-1} \\ &= s + (t - s) \times \frac{1 - \left(-\frac{1}{2}\right)^{n-1}}{1 - \left(-\frac{1}{2}\right)} \\ &= \frac{1}{3} \left\{ 1 - \left(-\frac{1}{2}\right)^{n-2} \right\} s + \frac{2}{3} \left\{ 1 - \left(-\frac{1}{2}\right)^{n-1} \right\} t \end{aligned}$$

上式は,  $n = 1$  のときも成り立つので

$$a_n = \frac{1}{3} \left\{ 1 - \left(-\frac{1}{2}\right)^{n-2} \right\} s + \frac{2}{3} \left\{ 1 - \left(-\frac{1}{2}\right)^{n-1} \right\} t$$

(3)  $b_{n+2} = \sqrt{b_{n+1} b_n}$  の両辺の自然対数をとると

$$\log b_{n+2} = \frac{\log b_{n+1} + \log b_n}{2} \quad \text{ゆえに} \quad d_n = \frac{d_{n+1} + d_n}{2}$$

$d_1 = \log b_1 = \log s$ ,  $d_2 = \log b_2 = \log t$  より, (2) の結果を利用して

$$\begin{aligned} d_n &= \frac{1}{3} \left\{ 1 - \left(-\frac{1}{2}\right)^{n-2} \right\} \log s + \frac{2}{3} \left\{ 1 - \left(-\frac{1}{2}\right)^{n-1} \right\} \log t \\ &= \log s^{\frac{1}{3} \{1 - (-\frac{1}{2})^{n-2}\}} t^{\frac{2}{3} \{1 - (-\frac{1}{2})^{n-1}\}} \end{aligned}$$

$$\text{よって} \quad b_n = s^{\frac{1}{3} \{1 - (-\frac{1}{2})^{n-2}\}} t^{\frac{2}{3} \{1 - (-\frac{1}{2})^{n-1}\}}$$

(4) (2),(3) の結果から  $\lim_{n \rightarrow \infty} a_n = \frac{s + 2t}{3}$ ,  $\lim_{n \rightarrow \infty} b_n = \sqrt[3]{st^2}$

(5)  $\alpha = \lim_{n \rightarrow \infty} a_n$ ,  $\beta = \lim_{n \rightarrow \infty} b_n$  とすると,  $s > 0$ ,  $t > 0$  より,  $\alpha > 0$ ,  $\beta > 0$

$$(4) \text{の結果から} \quad \alpha^3 - \beta^3 = \frac{1}{27}(s-t)^2(s+8t)$$

よって,  $t = s$  は  $\lim_{n \rightarrow \infty} a_n = \lim_{n \rightarrow \infty} b_n$  であるための必要十分条件である.

別解  $s > 0$ ,  $t > 0$  であるから, 3数  $s$ ,  $t$ ,  $t$  の相加平均・相乗平均の関係により

$$\frac{s+t+t}{3} \geq \sqrt[3]{stt} \quad \text{すなわち} \quad \frac{s+2t}{3} \geq \sqrt[3]{st^2}$$

上式において, 等号が成立するのは,  $s = t$  のときに限る.

$$\text{したがって} \quad \lim_{n \rightarrow \infty} a_n = \lim_{n \rightarrow \infty} b_n \implies s = t$$

また, (4) の結果から, この逆は自明.

よって,  $t = s$  は  $\lim_{n \rightarrow \infty} a_n = \lim_{n \rightarrow \infty} b_n$  であるための必要十分条件である.

補足  $s > 0$ ,  $t > 0$  に対して,  $p > 0$ ,  $q > 0$ ,  $p + q = 1$  とすると

$$ps + qt \geq s^p t^q$$

が成り立つ (等号が成立するのは  $s = t$ ) ので,  $p = \frac{1}{3}$ ,  $q = \frac{2}{3}$  とおくと

$$\frac{1}{3}s + \frac{2}{3}t \geq s^{\frac{1}{3}} t^{\frac{2}{3}} \quad \text{すなわち} \quad \frac{s+2t}{3} \geq \sqrt[3]{st^2}$$

一般に,  $a_k > 0$ ,  $p_k > 0$  ( $k = 1, 2, \dots, n$ ),  $p_1 + p_2 + \dots + p_n = 1$  のとき

$$p_1 a_1 + p_2 a_2 + \dots + p_n a_n \geq a_1^{p_1} a_2^{p_2} \dots a_n^{p_n}$$

が成り立つ (等号が成り立つのは,  $a_1 = a_2 = \dots = a_n$  のとき)<sup>1</sup>.

とくに,  $p_1 = p_2 = \dots = p_n = \frac{1}{n}$  とすると, 次式が成り立つ.

$$\frac{a_1 + a_2 + \dots + a_n}{n} \geq \sqrt[n]{a_1 a_2 \dots a_n}$$

■

<sup>1</sup>[http://kumamoto.s12.xrea.com/nyusi/Qdai\\_ri\\_2002.pdf](http://kumamoto.s12.xrea.com/nyusi/Qdai_ri_2002.pdf) [3] を参照

- 3 (1)  $C, l$  を  $x$  軸をもとに  $y$  軸方向に 2 倍に拡大した図形をそれぞれ

$$C' : x^2 + y^2 = 4, \quad l' : 2ax - y + 2b = 0$$

とする。また、これらの曲線上に 2 点  $P'(x_1, 2y_1), Q'(x_2, 2y_2)$  をとる。

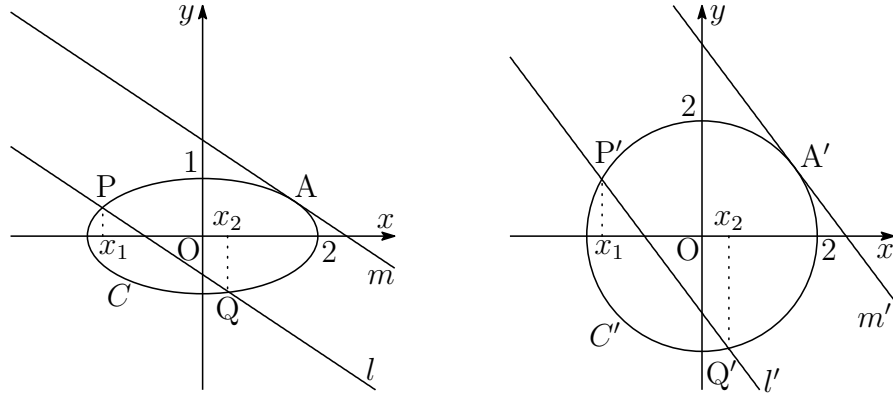

$l'$  と  $C'$  が異なる 2 個の共有点を持つばよいので

$$\frac{|2b|}{\sqrt{(2a)^2 + (-1)^2}} < 2 \quad \text{よって} \quad -\sqrt{4a^2 + 1} < b < \sqrt{4a^2 + 1}$$

- (2)  $l'$  に平行な直線  $m'$  が第 1 象限の点  $A'$  において  $C'$  と接しているとする。  
このとき、(1) と同様にして

$$\frac{|2b|}{\sqrt{(2a)^2 + (-1)^2}} = 2 \quad \text{ゆえに} \quad |b| = \sqrt{4a^2 + 1}$$

$b$  の符号に注意して  $b = \sqrt{4a^2 + 1} \dots \textcircled{1}$  よって  $y = ax + \sqrt{4a^2 + 1}$

- (3)  $C'$  と  $l'$  の方程式から  $y$  を消去すると  $x^2 + (2ax + 2b)^2 = 4$

$$\text{すなわち} \quad (4a^2 + 1)x^2 + 8abx + 4b^2 - 4 = 0 \quad \dots (*)$$

方程式 (\*) の解と係数の関係により

$$x_1 + x_2 = -\frac{8ab}{4a^2 + 1}, \quad x_1x_2 = \frac{4b^2 - 4}{4a^2 + 1} \quad \dots (**)$$

$$\begin{aligned} \text{したがって} \quad (x_2 - x_1)^2 &= (x_1 + x_2)^2 - 4x_1x_2 \\ &= \left(-\frac{8ab}{4a^2 + 1}\right)^2 - 4 \times \frac{4b^2 - 4}{4a^2 + 1} \\ &= \frac{16(4a^2 - b^2 + 1)}{(4a^2 + 1)^2} \end{aligned}$$

$$x_1 < x_2 \text{ および (1) の結果に注意して} \quad x_2 - x_1 = \frac{4\sqrt{4a^2 - b^2 + 1}}{4a^2 + 1}$$



(4) (2)の結果から,  $m'$ の方程式は  $y = 2ax + 2\sqrt{4a^2 + 1} \dots \textcircled{2}$

$A'$ の座標を  $(x_0, y_0)$ とすると,  $x_0$ は(\*)の重解である.

このとき, ①に注意して

$$x_0 = -\frac{8ab}{2(4a^2 + 1)} = -\frac{8a\sqrt{4a^2 + 1}}{2(4a^2 + 1)} = -\frac{4a}{\sqrt{4a^2 + 1}}$$

これを②に代入することにより

$$y_0 = 2a\left(-\frac{4a}{\sqrt{4a^2 + 1}}\right) + 2\sqrt{4a^2 + 1} = \frac{2}{\sqrt{4a^2 + 1}}$$

よって,  $A'\left(-\frac{4a}{\sqrt{4a^2 + 1}}, \frac{2}{\sqrt{4a^2 + 1}}\right)$ から直線  $l': 2ax - y + 2b = 0$ までの距離を  $d$ とすると, (1)の結果に注意して

$$\begin{aligned} d &= \frac{\left|2a\left(-\frac{4a}{\sqrt{4a^2 + 1}}\right) - \frac{2}{\sqrt{4a^2 + 1}} + 2b\right|}{\sqrt{(2a)^2 + (-1)^2}} \\ &= \frac{2|\sqrt{4a^2 + 1} - b|}{\sqrt{4a^2 + 1}} = 2\left(1 - \frac{b}{\sqrt{4a^2 + 1}}\right) \end{aligned}$$

(3)の結果から

$$\begin{aligned} P'Q' &= \sqrt{1 + (2a)^2}|x_2 - x_1| = \sqrt{4a^2 + 1} \times \frac{4\sqrt{4a^2 - b^2 + 1}}{4a^2 + 1} \\ &= \frac{4\sqrt{4a^2 - b^2 + 1}}{\sqrt{4a^2 + 1}} = 4\sqrt{1 - \frac{b^2}{4a^2 + 1}} \end{aligned}$$

したがって

$$\Delta A'P'Q' = \frac{1}{2}P'Q' \cdot d = 4\left(1 - \frac{b}{\sqrt{4a^2 + 1}}\right)\sqrt{1 - \frac{b^2}{4a^2 + 1}}$$

$S = \frac{1}{2}\Delta A'P'Q'$ であるから

$$S = 2\left(1 - \frac{b}{\sqrt{4a^2 + 1}}\right)\sqrt{1 - \frac{b^2}{4a^2 + 1}}$$

(5) (1)の結果から,  $t = \frac{b}{\sqrt{4a^2+1}}$  とすると  $-1 < t < 1$

$$f(t) = S^2 \text{ とおくと } f(t) = 4(1-t)^2(1-t^2) = -4(t-1)^3(t+1)$$

$$\text{これを微分すると } f'(t) = -8(t-1)^2(2t+1)$$

したがって,  $f(t)$  の増減表は

$t$	$(-1)$	$\cdots$	$-\frac{1}{2}$	$\cdots$	$(1)$
$f'(t)$		$+$	$0$	$-$	
$f(t)$		$\nearrow$	極大 $\frac{27}{4}$	$\searrow$	

$$\text{よって, 求める } S \text{ の最大値は } \sqrt{\frac{27}{4}} = \frac{3\sqrt{3}}{2}$$

別解 (5) で求めた  $f(t) = 4(1-t)^3(1+t)$  について,  $-1 < t < 1$  であるから,  $1-t > 0$ ,  $1+t > 0$  より

$$\frac{1}{2} = \frac{3}{4} \left( \frac{1-t}{3} \right) + \frac{1}{4}(1+t) \geq \left( \frac{1-t}{3} \right)^{\frac{3}{4}} (1+t)^{\frac{1}{4}}$$

この両辺を4乗すると

$$\frac{1}{16} \geq \frac{(1-t)^3(1+t)}{27} \quad \text{ゆえに} \quad f(t) \leq \frac{27}{4}$$

上式において, 等号が成立するとき

$$\frac{1-t}{3} = 1+t \quad \text{すなわち} \quad t = -\frac{1}{2}$$

したがって,  $f(t)$  は  $t = -\frac{1}{2}$  のとき, 最大値  $\frac{27}{4}$  をとる.

$$\text{よって, 求める } S \text{ の最大値は } \sqrt{\frac{27}{4}} = \frac{3\sqrt{3}}{2}$$

補足  $1-t$ ,  $1-t$ ,  $1-t$ ,  $3(1+t)$  の相加平均・相乗平均の大小関係により

$$\frac{3}{2} = \frac{3(1-t) + 3(1+t)}{4} \geq \sqrt[4]{(1-t)^3 \cdot 3(1+t)}$$

この両辺を4乗すると

$$\frac{81}{16} \geq 3(1-t)^3(1+t) \quad \text{ゆえに} \quad f(t) \leq \frac{27}{4}$$

上式において, 等号が成立するとき  $1-t = 3(1+t)$  すなわち  $t = -\frac{1}{2}$

参考  $S$  が最大となるとき,  $\triangle A'P'Q'$  は正三角形である.

一般に, 円に内接する三角形の面積が最大となる三角形は正三角形である. 実際, 辺  $BC$  に対し, 直線  $BC$  から最も遠くなるように  $A$  を取ると面積は最大になる. このとき,  $\triangle ABC$  は  $AB = AC$  の鋭角二等辺三角形である. 円の半径を  $R$  とし,  $B = C = \theta$  とすると,  $A = \pi - 2\theta$ . このとき正弦定理により

$$AB = AC = 2R \sin \theta \quad \cdots \textcircled{3}$$

$$\begin{aligned} \text{したがって } \triangle ABC &= \frac{1}{2}(2R \sin \theta)^2 \sin(\pi - 2\theta) \\ &= 2R^2 \sin^2 \theta \sin 2\theta = 4R^2 \sin^3 \theta \cos \theta \end{aligned}$$

$\sin \theta > 0$ ,  $\cos \theta > 0$  であるから

$$\frac{1}{4} = \frac{3}{4} \left( \frac{\sin^2 \theta}{3} \right) + \frac{1}{4} \cos^2 \theta \geq \left( \frac{\sin^2 \theta}{3} \right)^{\frac{3}{4}} (\cos^2 \theta)^{\frac{1}{4}}$$

$$\text{両辺を平方して } \frac{1}{16} \geq \frac{\sin^3 \theta \cos \theta}{3\sqrt{3}} \quad \text{ゆえに } \sin^3 \theta \cos \theta \leq \frac{3\sqrt{3}}{16}$$

上式において, 等号が成立するのは

$$\frac{\sin^2 \theta}{3} = \cos^2 \theta \quad \text{ゆえに } \tan^2 \theta = 3 \quad \text{すなわち } \theta = \frac{\pi}{3}$$

このとき  $A = B = C = \frac{\pi}{3}$  となる. したがって, 円に内接する三角形は面積が最大となるとき正三角形である. このことに注意すると, 二等辺三角形  $A'P'Q'$  は面積が最大するとき正三角形であるから,  $R = 2$  より

$$P'Q' = 2\sqrt{3}$$

$$(4) \text{ で求めた } P'Q' = 4\sqrt{1 - \frac{b^2}{4a^2 + 1}} \text{ と上式により}$$

$$\frac{b^2}{4a^2 + 1} = \frac{1}{4}$$

$A'$  は第 1 象限の点であるから,  $b > 0$  のとき, 二等辺三角形  $A'P'Q'$  は鈍角三角形である. ゆえに  $b < 0$  より

$$\frac{b}{\sqrt{4a^2 + 1}} = -\frac{1}{2}$$

■

4 (1)  $0 < \theta < \frac{\pi}{4}$  より,  $\frac{1}{\sqrt{2}} < \cos \theta < 1$  であるから

$$\frac{\sqrt{3}}{\sqrt{2}} < \sqrt{3} \cos \theta < \sqrt{3} \quad \text{よって} \quad \sqrt{3} \cos \theta > \frac{\sqrt{3}}{\sqrt{2}} > 1$$

(2) 2点 P, A を通る直線  $l$  の方程式は

$$y = \frac{\sqrt{3} \sin \theta}{\sqrt{3} \cos \theta - 1} (x - 1)$$

2点 O, Q を通る直線  $m$  の方程式は

$$y = -(\tan \theta)x$$

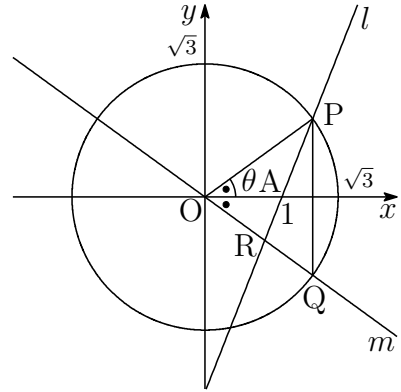

(3) (2) で求めた 2 直線  $l, m$  の方程式から  $y$  を消去すると

$$\frac{\sqrt{3} \sin \theta}{\sqrt{3} \cos \theta - 1} (x - 1) = -(\tan \theta)x \quad \text{ゆえに} \quad \frac{\sqrt{3}(x - 1)}{\sqrt{3} \cos \theta - 1} = -\frac{x}{\cos \theta}$$

(1) の結果に注意して  $x = \frac{\sqrt{3} \cos \theta}{2\sqrt{3} \cos \theta - 1}$

これを  $m$  の方程式に代入して  $y = -\frac{\sqrt{3} \sin \theta}{2\sqrt{3} \cos \theta - 1}$

よって  $\mathbf{R} \left( \frac{\sqrt{3} \cos \theta}{2\sqrt{3} \cos \theta - 1}, -\frac{\sqrt{3} \sin \theta}{2\sqrt{3} \cos \theta - 1} \right)$

(4)  $PQ = 2\sqrt{3} \sin \theta$  であり, A と直線 PQ との距離は  $\sqrt{3} \cos \theta - 1$

したがって  $S = \frac{1}{2} \cdot 2\sqrt{3} \sin \theta (\sqrt{3} \cos \theta - 1) = \sqrt{3} (\sqrt{3} \sin \theta \cos \theta - \sin \theta)$

$$\begin{aligned} \frac{dS}{d\theta} &= \sqrt{3} \{ \sqrt{3} (\cos^2 \theta - \sin^2 \theta) - \cos \theta \} \\ &= \sqrt{3} (2\sqrt{3} \cos^2 \theta - \cos \theta - \sqrt{3}) \\ &= \sqrt{3} (\sqrt{3} \cos \theta + 1) (2 \cos \theta - \sqrt{3}) \end{aligned}$$

$S$  の増減表は

$\theta$	(0)	...	$\frac{\pi}{6}$	...	$(\frac{\pi}{4})$
$\frac{dS}{d\theta}$		+	0	-	
$S$		↗	$\frac{\sqrt{3}}{4}$	↘	

よって  $\theta = \frac{\pi}{6}$  のとき, 最大値  $\frac{\sqrt{3}}{4}$

(5) (4)の結果から,  $\theta = \frac{\pi}{6}$  のとき,  $P\left(\frac{3}{2}, \frac{\sqrt{3}}{2}\right)$ ,  $Q\left(\frac{3}{2}, -\frac{\sqrt{3}}{2}\right)$

また, このとき, (2),(3)の結果から

$$R\left(\frac{3}{4}, -\frac{\sqrt{3}}{4}\right), \quad l: y = \sqrt{3}(x-1), \quad m: y = -\frac{1}{\sqrt{3}}x$$

2つの領域  $x \geq \frac{3}{2}$ ,  $x^2 + y^2 \leq 3$  で囲まれた部分を  $y$  軸のまわりに1回転してできる立体の体積を  $V_1$  とすると

$$\begin{aligned} \frac{V_1}{2\pi} &= \int_0^{\frac{\sqrt{3}}{2}} \left\{ x^2 - \left(\frac{3}{2}\right)^2 \right\} dy = \int_0^{\frac{\sqrt{3}}{2}} \left\{ (3-y^2) - \frac{9}{4} \right\} dy \\ &= \left[ \frac{3}{4}y - \frac{1}{3}y^3 \right]_0^{\frac{\sqrt{3}}{2}} = \frac{\sqrt{3}}{4} \end{aligned}$$

$\triangle PQR$  で囲まれた部分を  $y$  軸のまわりに1回転してできる立体の体積を  $V_2$  とすると

$$\begin{aligned} \frac{V_2}{2\pi} &= \int_{\frac{3}{4}}^{\frac{3}{2}} x \left\{ \sqrt{3}(x-1) - \left(-\frac{1}{\sqrt{3}}x\right) \right\} dx = \frac{1}{\sqrt{3}} \int_{\frac{3}{4}}^{\frac{3}{2}} (4x^2 - 3x) dx \\ &= \frac{1}{\sqrt{3}} \left[ \frac{4}{3}x^3 - \frac{3}{2}x^2 \right]_{\frac{3}{4}}^{\frac{3}{2}} = \frac{15\sqrt{3}}{32} \end{aligned}$$

$$\text{よって} \quad V = V_1 + V_2 = 2\pi \left( \frac{\sqrt{3}}{4} + \frac{15\sqrt{3}}{32} \right) = \frac{23\sqrt{3}}{16}\pi$$

補足 以下の検算法がある(高校数学の範囲外のため答案には書かないこと).

$\angle POQ$  を中心角とする扇形の半径を  $r$ ,  $P$  の  $y$  座標を  $a$  とすると, この扇形を  $y$  軸のまわりに1回転してできる回転体の体積を  $V_3$  とすると<sup>2</sup>

$$V_3 = \frac{4}{3}\pi r^2 a = \frac{4}{3}\pi(\sqrt{3})^2 \cdot \frac{\sqrt{3}}{2} = 2\sqrt{3}\pi$$

$\triangle OPR$  の面積を  $T$ , 重心の  $x$  座標を  $h$  とし, これを  $y$  軸のまわりに1回転してできる回転体の体積を  $V_4$  とすると

$$T = \frac{3\sqrt{3}}{8}, \quad h = \frac{3}{4}, \quad V_4 = 2\pi Th = 2\pi \cdot \frac{3\sqrt{3}}{8} \cdot \frac{3}{4} = \frac{9\sqrt{3}}{16}\pi$$

$$\text{よって} \quad V = V_3 - V_4 = 2\sqrt{3}\pi - \frac{9\sqrt{3}}{16}\pi = \frac{23\sqrt{3}}{16}\pi \quad \blacksquare$$

<sup>2</sup>[http://kumamoto.s12.xrea.com/nyusi/Qdai\\_ri\\_2012.pdf](http://kumamoto.s12.xrea.com/nyusi/Qdai_ri_2012.pdf) の [1] を参照.

## 2.3 2017年(工学部・情報工学部)

1 関数  $f(x) = x(x^2 + 1)e^{-x^2}$  について、次に答えよ。ただし、 $e$  は自然対数の底とする。

- (1) 関数  $g(t) = t^2e^{-t}$  の増減を調べ、 $t > 1$  のとき  $g(t) < 1$  であることを示せ。
- (2)  $k = 0, 1, 2, 3$  に対して、 $x > 1$  のとき  $x^k e^{-x^2} < \frac{1}{x^{4-k}}$  が成立することを示し、 $\lim_{x \rightarrow \infty} x^k e^{-x^2} = 0$  を示せ。
- (3) 関数  $y = f(x)$  について、増減および漸近線に注意して、そのグラフの概形をかけ。ただし、グラフの凹凸は調べなくてよい。
- (4)  $s \geq 0$  に対して、定積分  $F(s) = \int_0^s f(x) dx$  を計算し、 $\lim_{s \rightarrow \infty} F(s)$  を求めよ。

2 座標平面上で、曲線

$$x = \theta - \sin \theta, \quad y = 1 + \cos \theta \quad (0 < \theta < 2\pi)$$

を  $C$  とする。次に答えよ。

- (1) 曲線  $C$  上の点  $(\theta - \sin \theta, 1 + \cos \theta)$  における接線の方程式を求めよ。
- (2) 曲線  $C$  は下に凸であることを示せ。
- (3)  $0 < \theta < \pi$  のとき、点  $P(\theta - \sin \theta, 1 + \cos \theta)$  における曲線  $C$  の接線と、点  $Q(\theta + \pi - \sin(\theta + \pi), 1 + \cos(\theta + \pi))$  における曲線  $C$  の接線が、垂直に交わることを示せ。
- (4) (3) の2点を結んだ線分  $PQ$  の長さの最大値とそのときの  $\theta$  の値を求めよ。
- (5) (4) で求めた  $\theta$  に対応する点  $P, Q$  の  $x$  座標を、それぞれ  $\alpha, \beta$  とする。曲線  $C$  と  $x$  軸、および2直線  $x = \alpha, x = \beta$  で囲まれた部分の面積を求めよ。

**3**  $a$  を実数とする. 関数  $f(x)$ ,  $g(x)$  が

$$f(x) = \sin 2x + \left( \int_0^a g(t) dt \right) \sin x$$

$$g(x) = e^{-x} \left( -x + \int_0^{\frac{\pi}{2}} f(t) dt \right)$$

をみたすとき, 次に答えよ.

- (1)  $A = \int_0^a g(t) dt$ ,  $B = \int_0^{\frac{\pi}{2}} f(t) dt$  とおくとき,  $B$  を  $A$  を用いて表せ.
- (2)  $f(x)$ ,  $g(x)$  を  $a$  を用いて表せ.
- (3)  $0 < x < \frac{\pi}{2}$  において,  $f(x) = 0$  となるときの  $\cos x$  の値を  $a$  を用いて表せ.
- (4)  $-2 \leq a \leq 0$  において,  $\int_0^{\frac{\pi}{2}} |f(x)| dx$  を最小にする  $a$  の値を求めよ.

**4** 数1と数2の並びを考える. たとえば, 1, 2, 1の順の並びを(1, 2, 1)で表す. 和が自然数  $n$  となるような数1と数2の並びの集合を  $S_n$  と表し,  $S_n$  の要素の個数を  $a_n$  とする. たとえば,  $n = 3$  のとき,  $3 = 2 + 1 = 1 + 2 = 1 + 1 + 1$  となるので,  $S_3 = \{(2, 1), (1, 2), (1, 1, 1)\}$ ,  $a_3 = 3$  となる. 次に答えよ.

- (1)  $a_4$  および  $a_5$  を求めよ.
- (2)  $a_{n+2}$  を  $a_{n+1}$  と  $a_n$  で表せ.
- (3)  $\sum_{i=1}^n a_i = a_{n+2} - 2$  となることを示せ.
- (4)  $S_{n+3}$  から並びを一つ選ぶとき, その並びの1番目の数が1となる確率を  $a_{n+1}$  と  $a_{n+2}$  を用いて表せ.
- (5)  $S_{n+3}$  から並びを一つ選ぶとき, その並びの2番目の数が2となる確率を  $a_{n+1}$  と  $a_{n+2}$  を用いて表せ.
- (6)  $S_{n+4}$  から並びを一つ選ぶ. 選んだ並びの2番目の数が2であるとき, その並びの1番目の数が1である確率を  $a_{n+1}$  と  $a_{n+2}$  を用いて表せ.

解答例

1 (1)  $g(t) = t^2e^{-t}$  を微分すると

$$g'(t) = 2te^{-t} - t^2e^{-t} = t(2-t)e^{-t}$$

したがって、 $g(t)$  の増減表は

$x$	...	0	...	2	...
$g'(t)$	-	0	+	0	-
$g(t)$	$\searrow$	0	$\nearrow$	$(\frac{2}{e})^2$	$\searrow$

$g(2) < 1$  であるから、上の増減表より、 $t > 1$  のとき、 $g(t) < 1$

(2)  $x > 1$  のとき、 $t = x^2$  とおくと、 $t > 1$  であるから、(1) の結果により

$$x > 1 \text{ のとき } (x^2)^2e^{-x^2} < 1 \text{ ゆえに } x^k e^{-x^2} < \frac{1}{x^{4-k}}$$

$x > 1$  のとき、 $0 < x^k e^{-x^2} < \frac{1}{x^{4-k}}$  であるから

$$k = 0, 1, 2, 3 \text{ に対して } \lim_{x \rightarrow \infty} \frac{1}{x^{4-k}} = 0$$

したがって、はさみうちの原理により  $\lim_{x \rightarrow \infty} x^k e^{-x^2} = 0$

(3)  $f(x) = x(x^2 + 1)e^{-x^2} = (x^3 + x)e^{-x^2}$  より

$$\begin{aligned} f'(x) &= (3x^2 + 1)e^{-x^2} + (x^3 + x)e^{-x^2}(-2x) \\ &= (-2x^4 + x^2 + 1)e^{-x^2} \\ &= -(x+1)(x-1)(2x^2+1)e^{-x^2} \end{aligned}$$

$x$	...	-1	...	1	...
$f'(x)$	-	0	+	0	-
$f(x)$	$\searrow$	極小 $-2e^{-1}$	$\nearrow$	極大 $2e^{-1}$	$\searrow$

(2) の結果から  $\lim_{x \rightarrow \infty} f(x) = 0$

$$\begin{aligned} \text{また } \lim_{x \rightarrow -\infty} f(x) &= \lim_{x \rightarrow \infty} f(-x) \\ &= \lim_{x \rightarrow \infty} \{-f(x)\} = 0 \end{aligned}$$

漸近線は  $y = 0$

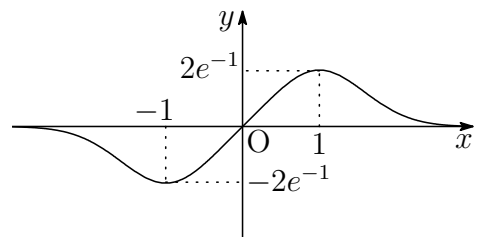



(4)  $t = x^2$  とおくと,  $\frac{dt}{dx} = 2x$ 

$x$	$0 \rightarrow s$
$t$	$0 \rightarrow s^2$

したがって 
$$F(s) = \int_0^s f(x) dx = \frac{1}{2} \int_0^s (x^2 + 1)e^{-x^2} \cdot 2x dx$$

$$= \frac{1}{2} \int_0^{s^2} (t + 1)e^{-t} dt = -\frac{1}{2} \left[ (t + 2)e^{-t} \right]_0^{s^2}$$

$$= 1 - \frac{1}{2}(s^2 + 2)e^{-s^2}$$

上式および(2)の結果から  $\lim_{s \rightarrow \infty} F(s) = 1$  ■

**2** (1)  $x = \theta - \sin \theta, y = 1 + \cos \theta$  より

$$\frac{dx}{d\theta} = 1 - \cos \theta, \quad \frac{dy}{d\theta} = -\sin \theta$$

$C$  上の点  $(\theta - \sin \theta, 1 + \cos \theta)$  における接線の方程式は

$$-\frac{dy}{dx} \{x - (\theta - \sin \theta)\} + \frac{dx}{dy} \{y - (1 + \cos \theta)\} = 0$$

$$\sin \theta \cdot (x - \theta + \sin \theta) + (1 - \cos \theta)(y - 1 - \cos \theta) = 0$$

$$(\sin \theta)x + (1 - \cos \theta)y - \theta \sin \theta = 0$$

補足 下の図の半径1の円上の点  $P(x, y)$  について, 円が角  $\theta$  だけ回転したとき, 円の中心を  $B$ , 直線  $y = 2$  との接点を  $T$  とする. このとき,  $AT = \widehat{PT} = \theta$  であり,  $\vec{BP}$  は  $\vec{BT}$  を  $\theta$  だけ回転させたものであるから

$$\vec{OB} = \begin{pmatrix} \theta \\ 1 \end{pmatrix}, \quad \vec{BP} = \begin{pmatrix} \cos(\theta + \frac{\pi}{2}) \\ \sin(\theta + \frac{\pi}{2}) \end{pmatrix} = \begin{pmatrix} -\sin \theta \\ \cos \theta \end{pmatrix}$$

よって  $\vec{OP} = \vec{OB} + \vec{BP} = \begin{pmatrix} \theta \\ 1 \end{pmatrix} + \begin{pmatrix} -\sin \theta \\ \cos \theta \end{pmatrix} = \begin{pmatrix} \theta - \sin \theta \\ 1 + \cos \theta \end{pmatrix}$

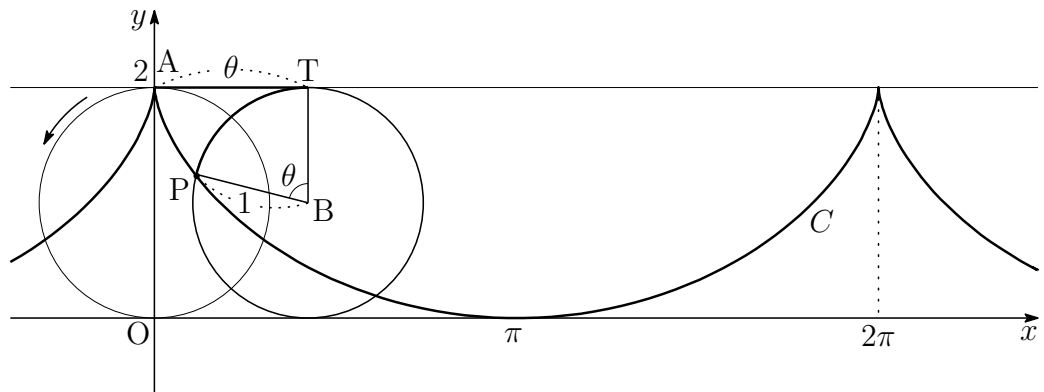

(2)  $x = f(\theta) = \theta - \sin \theta$ ,  $y = g(\theta) = 1 + \cos \theta$  とおくと ( $0 < \theta < 2\pi$ )

さらに,  $\theta = f^{-1}(x) = h(x)$  とおくと  $y = g(h(x))$

$$\text{したがって} \quad (*) \quad \begin{cases} \frac{dy}{dx} = g'(h(x))h'(x), \\ \frac{d^2y}{dx^2} = g''(h(x))\{h'(x)\}^2 + g'(h(x))h''(x) \end{cases}$$

ここで,  $x = f(h(x))$  であるから

$$\begin{cases} 1 = f'(h(x))h'(x) \\ 0 = f''(h(x))\{h'(x)\}^2 + f'(h(x))h''(x) \end{cases}$$

$$\text{ゆえに} \quad (**) \quad \begin{cases} 1 = f'(\theta)h'(x) \\ 0 = f''(\theta)\{h'(x)\}^2 + f'(\theta)h''(x) \end{cases}$$

$$(**) \text{ の第 1 式から} \quad h'(x) = \frac{1}{f'(\theta)} \quad \dots \textcircled{1}$$

$$\textcircled{1} \text{ を } (**) \text{ の第 2 式に代入することにより} \quad h''(x) = -\frac{f''(\theta)}{\{f'(\theta)\}^3} \quad \dots \textcircled{2}$$

$h(x) = \theta$  および  $\textcircled{1}$ ,  $\textcircled{2}$  を  $(*)$  の第 2 式に代入して整理すると

$$\frac{d^2y}{dx^2} = \frac{g''(\theta)f'(\theta) - g'(\theta)f''(\theta)}{\{f'(\theta)\}^3}$$

$$\text{このとき} \quad f'(\theta) = 1 - \cos \theta \quad g'(\theta) = -\sin \theta$$

$$f''(\theta) = \sin \theta \quad g''(\theta) = -\cos \theta$$

$$g''(\theta)f'(\theta) - g'(\theta)f''(\theta) = 1 - \cos \theta$$

$$\text{したがって} \quad \frac{d^2y}{dx^2} = \frac{1 - \cos \theta}{(1 - \cos \theta)^3} = \frac{1}{(1 - \cos \theta)^2} > 0$$

よって, 曲線  $C$  は下に凸である.

別解  $C$  上の点  $(x, y) = (f(\theta), g(\theta))$  における接ベクトルは  $(f'(\theta), g'(\theta))$  であるから

$$\frac{dy}{dx} = \frac{g'(\theta)}{f'(\theta)} \quad \text{ゆえに} \quad \frac{d^2y}{dx^2} = \frac{d}{d\theta} \left\{ \frac{g'(\theta)}{f'(\theta)} \right\} \cdot \frac{d\theta}{dx}$$

逆関数定理により,  $\frac{d\theta}{dx} = \frac{1}{\frac{dx}{d\theta}} = \frac{1}{f'(\theta)}$  であるから

$$\frac{d^2y}{dx^2} = \frac{g''(\theta)f'(\theta) - g'(\theta)f''(\theta)}{\{f'(\theta)\}^2} \cdot \frac{1}{f'(\theta)} = \frac{g''(\theta)f'(\theta) - g'(\theta)f''(\theta)}{\{f'(\theta)\}^3}$$

- (3)  $C$  上の2点  $P(f(\theta), g(\theta))$ ,  $Q(f(\theta + \pi), g(\theta + \pi))$  における接ベクトルをそれぞれ  $\vec{u}$ ,  $\vec{v}$  とすると

$$\begin{aligned}\vec{u} &= (f'(\theta), g'(\theta)) = (1 - \cos \theta, -\sin \theta) \\ \vec{v} &= (f'(\theta + \pi), g'(\theta + \pi)) = (1 + \cos \theta, \sin \theta)\end{aligned}$$

このとき  $\vec{u} \cdot \vec{v} = (1 - \cos \theta)(1 + \cos \theta) + (-\sin \theta) \sin \theta = 0$

よって、 $C$  上の2点  $P$ ,  $Q$  におけるそれぞれの接線は垂直に交わる。

- (4)  $P(\theta - \sin \theta, 1 + \cos \theta)$ ,  $Q(\theta + \pi + \sin \theta, 1 - \cos \theta)$  であるから

$$\begin{aligned}PQ^2 &= (\pi + 2 \sin \theta)^2 + (-2 \cos \theta)^2 \\ &= 4\pi \sin \theta + \pi^2 + 4\end{aligned}$$

$0 < \theta < \pi$  において、 $PQ$  は  $\theta = \frac{\pi}{2}$  のとき、最大値  $\sqrt{\pi^2 + 4\pi + 4} = \pi + 2$

- (5) (4) の結果から、 $\alpha = f\left(\frac{\pi}{2}\right)$ ,  $\beta = f\left(\frac{3}{2}\pi\right)$ . 求める面積を  $S$  とすると

$$\begin{aligned}S &= \int_{\alpha}^{\beta} y \, dx = \int_{\frac{\pi}{2}}^{\frac{3}{2}\pi} y \frac{dx}{d\theta} d\theta \\ &= \int_{\frac{\pi}{2}}^{\frac{3}{2}\pi} (1 + \cos \theta)(1 - \cos \theta) d\theta = \int_{\frac{\pi}{2}}^{\frac{3}{2}\pi} \sin^2 \theta d\theta \\ &= \int_{\frac{\pi}{2}}^{\frac{3}{2}\pi} \frac{1 - \cos 2\theta}{2} d\theta = \left[ \frac{\theta}{2} - \frac{1}{4} \sin 2\theta \right]_{\frac{\pi}{2}}^{\frac{3}{2}\pi} = \frac{\pi}{2}\end{aligned}$$



- 3** (1) 関数  $f(x)$ ,  $g(x)$  が

$$\begin{aligned}f(x) &= \sin 2x + \left( \int_0^a g(t) dt \right) \sin x \\ g(x) &= e^{-x} \left( -x + \int_0^{\frac{\pi}{2}} f(t) dt \right)\end{aligned}$$

をみたすとき、 $A = \int_0^a g(t) dt$ ,  $B = \int_0^{\frac{\pi}{2}} f(t) dt$  より ( $a$  は実数)

$$f(x) = \sin 2x + A \sin x, \quad g(x) = e^{-x}(-x + B)$$

したがって  $B = \int_0^{\frac{\pi}{2}} f(t) dt = \int_0^{\frac{\pi}{2}} (\sin 2t + A \sin t) dt$

$$= \left[ -\frac{1}{2} \cos 2t - A \cos t \right]_0^{\frac{\pi}{2}} = A + 1$$

$$(2) (1) \text{と同様に } A = \int_0^a g(t) dt = \int_0^a e^{-t}(-t+B) dt$$

$$= \left[ e^{-t}(t-B+1) \right]_0^a = e^{-a}(a-B+1) + B - 1$$

上式に (1) の結果を代入すると

$$A = e^{-a}(a-A) + A \quad \text{ゆえに} \quad A = a, \quad B = a + 1$$

$$\text{よって } f(x) = \sin 2x + a \sin x, \quad g(x) = e^{-x}(-x + a + 1)$$

(3) (2) の結果から

$$f(x) = 2 \sin x \cos x + a \sin x = 2 \sin x \left( \cos x + \frac{a}{2} \right)$$

$0 < x < \frac{\pi}{2}$  において,  $f(x) = 0$  となる  $\cos x$  の値は

$$\begin{aligned} -2 < a < 0 \text{ のとき} & \quad \cos x = -\frac{a}{2} \\ a \leq -2, 0 \leq a \text{ のとき} & \quad \cos x \text{ はない} \end{aligned}$$

(4)  $-2 \leq a \leq 0$  に対して,  $\cos \theta = -\frac{a}{2}$  ( $0 \leq \theta \leq \frac{\pi}{2}$ ) とすると

$$0 \leq x \leq \theta \text{ のとき } f(x) \geq 0, \quad \theta \leq x \leq \frac{\pi}{2} \text{ のとき } f(x) \leq 0$$

$f(x)$  の原始関数の 1 つを  $F(x) = -\frac{1}{2} \cos 2x - a \cos x$  とおくと

$$\begin{aligned} \int_0^a |f(x)| dx &= \left[ F(x) \right]_0^\theta - \left[ F(x) \right]_\theta^{\frac{\pi}{2}} \\ &= 2F(\theta) - F(0) - F\left(\frac{\pi}{2}\right) \\ &= 2 \left( -\frac{1}{2} \cos 2\theta - a \cos \theta \right) - \left( -\frac{1}{2} - a \right) - \frac{1}{2} \\ &= -\cos 2\theta - 2a \cos \theta + a \\ &= -2 \cos^2 \theta - 2a \cos \theta + a + 1 \\ &= -2 \left( -\frac{a}{2} \right)^2 - 2a \left( -\frac{a}{2} \right) + a + 1 \\ &= \frac{a^2}{2} + a + 1 = \frac{1}{2}(a+1)^2 + \frac{1}{2} \end{aligned}$$

よって, 上式を最小にする  $a$  の値は  $a = -1$  ■

- 4 (1)  $S_1 = \{(1)\}$ ,  $S_2 = \{(1, 1), (2)\}$  より  $a_1 = 1$ ,  $a_2 = 2$

$S_{n+2}$  は  $S_{n+1}$  の要素の並びの先頭に 1 を付け加えた集合と  $S_n$  の要素の先頭に 2 を付け加えた集合の和集合であるから

$$a_{n+2} = a_{n+1} + a_n \quad \cdots (*)$$

したがって  $a_3 = a_2 + a_1 = 2 + 1 = 3$

$$a_4 = a_3 + a_2 = 3 + 2 = 5$$

$$a_5 = a_4 + a_3 = 5 + 3 = 8$$

(2) (\*) より  $a_{n+2} = a_{n+1} + a_n$

(3) (2) の結果より  $a_n = a_{n+2} - a_{n+1}$

よって 
$$\sum_{i=1}^n a_i = \sum_{i=1}^n (a_{i+2} - a_{i+1}) = a_{n+2} - a_2 = a_{n+2} - 2$$

- (4)  $S_{n+3}$  の要素のうち、その並びの 1 番目が 1, 2 である個数はそれぞれ  $a_{n+2}$ ,  $a_{n+1}$  であるから、求める確率は

$$\frac{a_{n+2}}{a_{n+3}} = \frac{a_{n+2}}{a_{n+2} + a_{n+1}}$$

- (5)  $S_{n+3}$  の並びの 2 番目が 2 である個数は  $S_{n+1}$  の要素の並びの 2 番目に 2 を付け加えた集合の個数に等しいから、求める確率は

$$\frac{a_{n+1}}{a_{n+3}} = \frac{a_{n+1}}{a_{n+2} + a_{n+1}}$$

- (6)  $S_{n+4}$  から並びを一つ選ぶとき、選んだ並びの 2 番目の数が 2 である事象を  $A$  とすると、その確率  $P(A)$  は、(5) の結果から

$$P(A) = \frac{a_{n+2}}{a_{n+4}}$$

$S_{n+4}$  から並びを一つ選ぶとき、選んだ並びの 1 番目の数が 1 である事象を  $B$  とすると、事象  $A \cap B$  の個数は、 $S_{n+1}$  の要素の先頭に 1, 2 を付け加えたものであるから、 $a_{n+1}$  に等しい。したがって

$$P(A \cap B) = \frac{a_{n+1}}{a_{n+4}}$$

よって、求める確率は 
$$P_A(B) = \frac{P(A \cap B)}{P(A)} = \frac{a_{n+1}}{a_{n+4}} \cdot \frac{a_{n+4}}{a_{n+2}} = \frac{a_{n+1}}{a_{n+2}} \quad \blacksquare$$

## 2.4 2018年(工学部・情報工学部)

1  $a$  を正の実数とする. 円  $C: x^2 + y^2 = 1$  と曲線  $D: y = ax^2 - 1$  について, 次に答えよ.

- (1)  $a$  の値によらず, 円  $C$  と曲線  $D$  の両方がつねに通る点の座標を求めよ.
- (2) 円  $C$  と曲線  $D$  が (1) で求めた点以外で交点をもつとき,  $a$  の範囲を求めよ.
- (3)  $a$  が (2) で求めた範囲にあるとき, (1) で求めた点以外の円  $C$  と曲線  $D$  の交点の座標を  $a$  を用いて表せ.
- (4) (3) で求めた交点を通り,  $x$  軸と平行な直線を  $l$  とする. 直線  $l$  と曲線  $D$  で囲まれた部分を  $y$  軸のまわりに 1 回転してできる立体の体積  $V$  を  $a$  を用いて表せ.
- (5) (4) で求めた立体の体積  $V$  の最大値を求めよ. また, そのときの  $a$  の値を求めよ.

2  $L$  を正の定数とする. 3 以上の整数  $n$  に対して, 辺の長さの和が  $L$  である正  $n$  角形を  $P_n$  とし,  $P_n$  の面積を  $S(n)$  とする. 次に答えよ.

- (1)  $P_n$  の外接円の中心から各辺に下ろした垂線の長さを  $h$  とする.  $h$  を  $L$  と  $n$  を用いて表せ.
- (2)  $S(n)$  を  $L$  と  $n$  を用いて表せ.
- (3)  $0 < x < \frac{\pi}{2}$  において, 関数  $f(x) = \frac{\tan x}{x}$  が単調増加であることを示せ.
- (4)  $S(n)$  と  $S(n+1)$  の大小を比較せよ.
- (5)  $\lim_{n \rightarrow \infty} S(n)$  を  $L$  を用いて表せ.

**3** 平面  $\alpha$  上の  $\triangle OAB$  に対して,  $\overrightarrow{OA} = \vec{a}$ ,  $\overrightarrow{OB} = \vec{b}$ ,  $|\vec{a}| = 1$ ,  $|\vec{b}| = t$ ,  $\angle AOB = \theta$  とする. ただし,  $0 < \theta < \pi$  とする. また,  $\triangle OAB$  の面積を  $S$  とする. 次に答えよ.

- (1)  $|\overrightarrow{OA}|^2 + |\overrightarrow{OB}|^2 + |\overrightarrow{AB}|^2 - 4\sqrt{3}S$  を  $t$ ,  $\cos \theta$ ,  $\sin \theta$  を用いて表せ.
- (2)  $t$  を固定したとき, (1) で求めた式を  $f(\theta)$  とする.  $f(\theta)$  の最小値を  $t$  を用いて表せ. また, その最小値をとるときの  $\theta$  の値を求めよ.

設問 (3), (4) では, 点  $P$  が平面  $\alpha$  上を動くものとし,  $\overrightarrow{OP} = \vec{x}$  とする.

- (3)  $t$  および  $\theta$  を固定したとき,  $|\overrightarrow{OP}|^2 + |\overrightarrow{AP}|^2 + |\overrightarrow{BP}|^2$  の最小値を  $t$ ,  $\cos \theta$  を用いて表せ. また, その最小値をとるときの  $\vec{x}$  を  $\vec{a}$ ,  $\vec{b}$  を用いて表せ.
- (4)  $t$ ,  $\theta$  および  $\vec{x}$  によらず,  $|\overrightarrow{OP}|^2 + |\overrightarrow{AP}|^2 + |\overrightarrow{BP}|^2 \geq \frac{4\sqrt{3}}{3}S$  が成り立つことを示せ. また, この不等式において等号が成立するのはどのような場合か答えよ.

- 4 人工知能ベンチャータウンにある A 社と B 社は、「はい」か「いいえ」で答えられる質問に回答する知能ロボットを開発した。質問に対して、A 社製のロボットは、 $\frac{4}{5}$  の確率で正しい答えを返し、 $\frac{1}{5}$  の確率で間違った答えを返す。B 社製のロボットは、 $\frac{1}{10}$  の確率で正しい答えを返し、 $\frac{9}{10}$  の確率で間違った答えを返す。A 社製のロボットが 3 体、B 社製のロボットが 3 体、計 6 体のロボットがある。これらのロボットは外見では区別することができない。

ベンチャータウンの入口に、二股の分かれ道があり、一方の道は A 社へ、もう一方の道は B 社へ続いている。この入口に、6 体の中から無作為に選ばれた 1 体のロボットが案内役として立っている。次に答えよ。

- (1) 案内役ロボットに「あなたは A 社製のロボットですか？」と質問して、答えが「はい」である確率を求めよ。
- (2) 案内役ロボットに「あなたは A 社製のロボットですか？」と質問して、答えが「はい」であったとき、このロボットが A 社製のロボットである確率を求めよ。
- (3) 案内役ロボットに、無作為に選んだ一方の道を指しながら「この道はあなたを作った会社へ続く道ですか？」と質問して、答えが「はい」であったとき、指した道が A 社へ続く道である確率を求めよ。
- (4) 案内役ロボットが、(2), (3) のどちらの質問に対しても「はい」と答えたとき、指した道が A 社へ続く道である確率を求めよ。
- (5) 残りの 5 体のロボットの中から無作為に選ばれた 1 体のロボットが入口にやってきた。これら 2 体のロボットに「あなたたちは同じ会社製のロボットですか？」と質問したところ、案内役ロボットは「はい」と答え、あとから来たロボットは「いいえ」と答えた。このとき、2 体とも A 社製のロボットである確率を求めよ。



解答例

- 1 (1)  $D: y = ax^2 - 1$  が  $a$  の値によらず通る点は  $(0, -1)$   
 $C: x^2 + y^2 = 1$  もこの点を通るから、求める点は  $(0, -1)$
- (2)  $C$  と  $D$  の方程式から  $x$  を消去すると

$$y = a(1 - y^2) - 1 \quad \text{整理すると} \quad a(y^2 - 1) + y + 1 = 0$$

ゆえに  $(y + 1)(ay - a + 1)$  これを解いて  $y = -1, \frac{a-1}{a} \dots \textcircled{1}$

共有点の  $y$  座標に注意して  $-1 < \frac{a-1}{a} \leq 1$  よって  $a > \frac{1}{2}$

- (3) 点  $(0, -1)$  以外の  $C$  と  $D$  の共有点の  $y$  座標は、 $\textcircled{1}$  より  $y = \frac{a-1}{a}$   
 これを  $D$  の方程式に代入して

$$\frac{a-1}{a} = ax^2 - 1 \quad \text{ゆえに} \quad x = \pm \frac{\sqrt{2a-1}}{a}$$

よって、求める交点の座標は  $\left( \pm \frac{\sqrt{2a-1}}{a}, \frac{a-1}{a} \right)$

- (4)  $D$  と  $\ell$  で囲まれた部分は右の図の斜線部分で、 $y$  軸に関して対称である。 $D$  の方程式から

$$x^2 = \frac{y+1}{a}$$

よって、求める回転体の体積  $V$  は

$$\begin{aligned} V &= \pi \int_{-1}^{\frac{a-1}{a}} x^2 dy = \frac{\pi}{a} \int_{-1}^{\frac{a-1}{a}} (y+1) dy \\ &= \frac{\pi}{2a} \left[ (y+1)^2 \right]_{-1}^{\frac{a-1}{a}} = \frac{\pi}{2a^3} (2a-1)^2 \end{aligned}$$

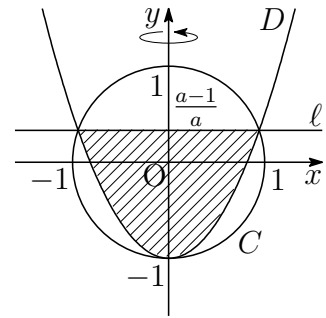

(5) (4)の結果から,  $f(a) = \frac{\pi}{2}a^{-3}(2a-1)^2$  とおくと ( $a > \frac{1}{2}$ )

$$\begin{aligned} f'(a) &= \frac{\pi}{2}\{-3a^{-4}(2a-1)^2 + a^{-3}\cdot 4(2a-1)\} \\ &= \frac{\pi}{2}a^{-4}(2a-1)\{-3(2a-1) + 4a\} = -\frac{\pi}{2}a^{-4}(2a-1)(2a-3) \end{aligned}$$

したがって,  $f(a)$ の増減表は次のようになる.

$a$	$(\frac{1}{2})$	$\dots$	$\frac{3}{2}$	$\dots$
$f'(a)$		$+$	$0$	$-$
$f(a)$		$\nearrow$	極大	$\searrow$

よって,  $V$ は  $a = \frac{3}{2}$  のとき, 最大値  $f\left(\frac{3}{2}\right) = \frac{16}{27}\pi$

解説 (1)で示したように,  $a$ の値によらず, 点  $(0, -1)$  は  $C$  と  $D$  の共有点である.

$$C: x^2 + y^2 = 1 \text{ より } (*) \begin{cases} 2x + 2yy' = 0, \\ 2 + 2(y')^2 + 2yy'' = 0 \end{cases}$$

$$D: y = ax^2 - 1 \text{ より } (**) \begin{cases} y' = 2ax, \\ y'' = 2a \end{cases}$$

これらに共有点  $(0, -1)$  の座標を代入することにより

$$(*) \text{ から } y' = 0, y'' = 1, \quad (**) \text{ から } y' = 0, y'' = 2a$$

したがって, 共有点  $(0, -1)$  において,  $C$  と  $D$  の第1次導関数の値が等しいから,  $C$  と  $D$  は,  $(0, -1)$  において1次の接触をなす(共通接線をもつ).

とくに,  $a = \frac{1}{2}$  のとき,  $C$  と  $D$  の第1次・第2次導関数の値がともに等しいから,  $C$  と  $D$  は,  $(0, -1)$  において2次の接触をなす. このとき,  $C$  と  $D$  の点  $(0, -1)$  における接触円(曲率円)が一致する<sup>3</sup>.

なお,  $y$  が  $x$  の関数であるとき, その曲率  $\kappa$  は次式で与えられる<sup>4</sup>. また, 曲率半径  $R$  は曲率の逆数である

$$\kappa = \frac{y''}{(1+y'^2)^{\frac{3}{2}}}, \quad R = \frac{1}{\kappa}$$

$y = ax^2 - 1$  の点  $(0, -1)$  における曲率および曲率半径は  $\kappa = 2a$ ,  $R = \frac{1}{2a}$

とくに,  $a = \frac{1}{2}$  のとき,  $R = 1$  となり,  $C$  の半径と一致する. ■

<sup>3</sup>[http://kumamoto.s12.xrea.com/nyusi/kumadai\\_i\\_2017.pdf](http://kumamoto.s12.xrea.com/nyusi/kumadai_i_2017.pdf) (p.10を参照)

<sup>4</sup>[http://kumamoto.s12.xrea.com/nyusi/Qdai\\_ri\\_2009.pdf](http://kumamoto.s12.xrea.com/nyusi/Qdai_ri_2009.pdf) (p.8を参照)

- 2 (1) 正  $n$  角形  $P_n$  の1つの辺  $AB$  に  $P_n$  の外心  $O$  から垂線  $OH$  を引くと

$$\angle AOH = \frac{\pi}{n}, \quad OH = h, \quad AH = \frac{L}{2n}$$

したがって 
$$h \tan \frac{\pi}{n} = \frac{L}{2n}$$

よって 
$$h = \frac{L}{2n \tan \frac{\pi}{n}}$$

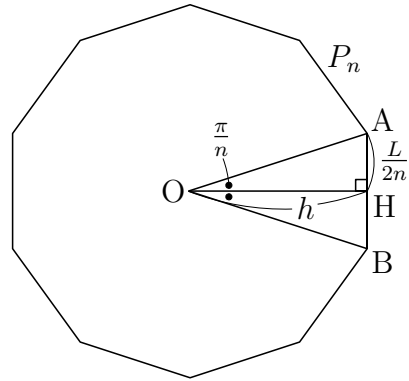

- (2)  $\triangle OAB$  の面積について, (1) の結果を利用すると

$$\frac{S(n)}{n} = \frac{1}{2} AB \cdot h = \frac{1}{2} \cdot \frac{L}{n} \cdot \frac{L}{2n \tan \frac{\pi}{n}} \quad \text{よって} \quad S(n) = \frac{L^2}{4n \tan \frac{\pi}{n}}$$

- (3)  $f(x) = \frac{\tan x}{x}$  を微分すると ( $0 < x < \frac{\pi}{2}$ )

$$f'(x) = \frac{\frac{1}{\cos^2 x} \cdot x - \tan x}{x^2} = \frac{2x - 2 \sin x \cos x}{2x^2 \cos^2 x} = \frac{2x - \sin 2x}{2x^2 \cos^2 x}$$

ここで,  $g(x) = 2x - \sin 2x$  とおくと ( $0 \leq x < \frac{\pi}{2}$ )

$$g(0) = 0, \quad g'(x) = 2(1 - \cos 2x) > 0$$

$0 < x < \frac{\pi}{2}$  において,  $g(x) > 0$ , すなわち,  $f'(x) > 0$

よって,  $0 < x < \frac{\pi}{2}$  において,  $f(x)$  は単調増加である.

- (4) (2) の結果から  $S(n) = \frac{L^2}{4n \tan \frac{\pi}{n}} = \frac{L^2}{4\pi} \cdot \frac{\frac{\pi}{n}}{\tan \frac{\pi}{n}} = \frac{L^2}{4\pi} \cdot \frac{1}{f\left(\frac{\pi}{n}\right)} \quad \dots (*)$

$\frac{\pi}{n+1} < \frac{\pi}{n}$  であるから, (3) の結果より

$$f\left(\frac{\pi}{n+1}\right) < f\left(\frac{\pi}{n}\right) \quad \text{ゆえに} \quad \frac{1}{f\left(\frac{\pi}{n}\right)} < \frac{1}{f\left(\frac{\pi}{n+1}\right)}$$

よって, (\*) より  $S(n) < S(n+1)$

- (5)  $x = \frac{\pi}{n}$  とおくと, (\*) より  $\lim_{n \rightarrow \infty} S(n) = \lim_{x \rightarrow +0} \frac{L^2}{4\pi} \cdot \frac{1}{f(x)}$

ここで  $\lim_{x \rightarrow +0} f(x) = \lim_{x \rightarrow +0} \frac{\tan x}{x} = 1$  よって  $\lim_{n \rightarrow \infty} S(n) = \frac{L^2}{4\pi}$

補足  $\lim_{n \rightarrow \infty} P_n$  は円(半径  $R$ ) に収束するから  $\lim_{n \rightarrow \infty} S(n) = \pi R^2 = \frac{(2\pi R)^2}{4\pi} = \frac{L^2}{4\pi}$  ■

3 (1)  $\vec{OA} = \vec{a}$ ,  $\vec{OB} = \vec{b}$ ,  $|\vec{a}| = 1$ ,  $|\vec{b}| = t$ ,  $\angle AOB = \theta$  より

$$\begin{aligned} |\vec{OA}|^2 + |\vec{OB}|^2 + |\vec{AB}|^2 &= |\vec{a}|^2 + |\vec{b}|^2 + |\vec{b} - \vec{a}|^2 = 2|\vec{a}|^2 + 2|\vec{b}|^2 - 2\vec{a} \cdot \vec{b} \\ &= 2 \cdot 1^2 + 2t^2 - 2 \cdot 1 \cdot t \cos \theta = 2 + 2t^2 - 2t \cos \theta, \\ 4\sqrt{3}S &= 4\sqrt{3} \cdot \frac{1}{2} |\vec{a}| |\vec{b}| \sin \theta = 2\sqrt{3}t \sin \theta \end{aligned}$$

$$\begin{aligned} \text{よって} \quad & |\vec{OA}|^2 + |\vec{OB}|^2 + |\vec{AB}|^2 - 4\sqrt{3}S \\ &= 2 + 2t^2 - 2t \cos \theta - 2\sqrt{3}t \sin \theta \\ &= 2t^2 + 2 - 2t(\sqrt{3} \sin \theta + \cos \theta) \end{aligned}$$

(2) (1) の結果から  $f(\theta) = 2t^2 + 2 - 4t \sin \left( \theta + \frac{\pi}{6} \right)$

$0 < \theta < \pi$  より,  $\frac{\pi}{6} < \theta + \frac{\pi}{6} < \frac{7}{6}\pi$  であるから,  $f(\theta)$  は

$$\theta + \frac{\pi}{6} = \frac{\pi}{2}, \text{ すなわち, } \theta = \frac{\pi}{3} \text{ のとき, 最小値 } 2(t-1)^2$$

$$\begin{aligned} (3) \quad |\vec{OP}|^2 + |\vec{AP}|^2 + |\vec{BP}|^2 &= |\vec{x}|^2 + |\vec{x} - \vec{a}|^2 + |\vec{x} - \vec{b}|^2 \\ &= 3|\vec{x}|^2 - 2(\vec{a} + \vec{b}) \cdot \vec{x} + |\vec{a}|^2 + |\vec{b}|^2 \\ &= 3 \left| \vec{x} - \frac{1}{3}(\vec{a} + \vec{b}) \right|^2 + \frac{2}{3}(|\vec{a}|^2 - \vec{a} \cdot \vec{b} + |\vec{b}|^2) \\ &= 3 \left| \vec{x} - \frac{1}{3}(\vec{a} + \vec{b}) \right|^2 + \frac{2}{3}(1 - t \cos \theta + t^2) \quad \dots (*) \end{aligned}$$

よって,  $\vec{x} = \frac{1}{3}(\vec{a} + \vec{b})$  のとき, 最小値  $\frac{2}{3}(1 - t \cos \theta + t^2)$

(4)  $\frac{4\sqrt{3}}{3}S = \frac{4\sqrt{3}}{3} \cdot \frac{1}{2} |\vec{a}| |\vec{b}| \sin \theta = \frac{2\sqrt{3}}{3}t \sin \theta$  であるから, (\*) より

$$\begin{aligned} & |\vec{OP}|^2 + |\vec{AP}|^2 + |\vec{BP}|^2 - \frac{4\sqrt{3}}{3}S \\ &= 3 \left| \vec{x} - \frac{1}{3}(\vec{a} + \vec{b}) \right|^2 + \frac{2}{3}(1 - t \cos \theta + t^2) - \frac{2\sqrt{3}}{3}t \sin \theta \\ &= 3 \left| \vec{x} - \frac{1}{3}(\vec{a} + \vec{b}) \right|^2 + \frac{2}{3}(t^2 - 2t + 1) + \frac{2}{3}t(2 - \sqrt{3} \sin \theta - \cos \theta) \\ &= 3 \left| \vec{x} - \frac{1}{3}(\vec{a} + \vec{b}) \right|^2 + \frac{2}{3}(t-1)^2 + \frac{4}{3}t \left\{ 1 - \sin \left( \theta + \frac{\pi}{6} \right) \right\} \geq 0 \end{aligned}$$

よって  $|\vec{OP}|^2 + |\vec{AP}|^2 + |\vec{BP}|^2 \geq \frac{4\sqrt{3}}{3}S$

等号が成立する場合は  $\vec{x} = \frac{1}{3}(\vec{a} + \vec{b})$ ,  $t = 1$ ,  $\theta = \frac{\pi}{3}$  ■

4 質問に対してA社製ロボットが正しい答え, 間違った答えを返す確率をそれぞれ  $a, \bar{a}$  とし, 同様にB社製ロボットが正しい答え, 間違った答えを返す確率をそれぞれ  $b, \bar{b}$  とする ( $a = \frac{8}{10}, \bar{a} = \frac{2}{10}, b = \frac{1}{10}, \bar{b} = \frac{9}{10}$ ).

(1) 案内役ロボットがA社製, B社製である確率は, ともに  $\frac{3}{6} = \frac{1}{2}$   
案内役ロボットが「はい」と答える確率は

$$\frac{1}{2}a + \frac{1}{2}\bar{b} = \frac{1}{2} \left( \frac{8}{10} + \frac{9}{10} \right) = \frac{17}{20}$$

(2) 案内役ロボットが「はい」と答えたとき, ロボットがA社製である確率は

$$\frac{\frac{1}{2}a}{\frac{1}{2}a + \frac{1}{2}\bar{b}} = \frac{a}{a + \bar{b}} = \frac{\frac{8}{10}}{\frac{8}{10} + \frac{9}{10}} = \frac{8}{17}$$

(3) 案内役ロボットがどちらか, 指した道がどちらであるかにより, 次の4つの場合がある.

- (i) A社製ロボットにA社への道を指した
- (ii) B社製ロボットにA社への道を指した
- (iii) A社製ロボットにB社への道を指した
- (iv) B社製ロボットにB社への道を指した

これらの確率は, すべて  $\frac{1}{2} \times \frac{1}{2} = \frac{1}{4}$

したがって, 案内ロボットが「はい」と答える確率は

(i) のとき  $\frac{1}{4}a$ , (ii) のとき  $\frac{1}{4}\bar{b}$ , (iii) のとき  $\frac{1}{4}\bar{a}$ , (iv) のとき  $\frac{1}{4}b$

よって, 指した道がA社へ続く道である確率は

$$\frac{\frac{1}{4}a + \frac{1}{4}\bar{b}}{\frac{1}{4}a + \frac{1}{4}\bar{b} + \frac{1}{4}\bar{a} + \frac{1}{4}b} = \frac{a + \bar{b}}{(a + \bar{a}) + (b + \bar{b})} = \frac{\frac{8}{10} + \frac{9}{10}}{1 + 1} = \frac{17}{20}$$

(4) 前問と同様に, (2), (3) どちらの質問に対しても「はい」と答える確率は

(i) のとき  $\frac{1}{4}a^2$ , (ii) のとき  $\frac{1}{4}\bar{b}^2$ , (iii) のとき  $\frac{1}{4}a\bar{a}$ , (iv) のとき  $\frac{1}{4}\bar{b}b$

よって, 指した道がA社へ続く道である確率は

$$\begin{aligned} \frac{\frac{1}{4}a^2 + \frac{1}{4}\bar{b}^2}{\frac{1}{4}a^2 + \frac{1}{4}\bar{b}^2 + \frac{1}{4}a\bar{a} + \frac{1}{4}\bar{b}b} &= \frac{a^2 + \bar{b}^2}{a(a + \bar{a}) + \bar{b}(b + \bar{b})} = \frac{a^2 + \bar{b}^2}{a + \bar{b}} \\ &= \frac{\left(\frac{8}{10}\right)^2 + \left(\frac{9}{10}\right)^2}{\frac{8}{10} + \frac{9}{10}} = \frac{8^2 + 9^2}{10(8 + 9)} = \frac{29}{34} \end{aligned}$$

(5) 案内役ロボットとあとから来たロボットの組合せとその確率は、次のようになる。

- ① 案内役が A 社製，後からきたのも A 社製のとき  $\frac{3}{6} \times \frac{2}{5} = \frac{1}{5}$   
 ② 案内役が A 社製，後からきたのが B 社製のとき  $\frac{3}{6} \times \frac{3}{5} = \frac{3}{10}$   
 ③ 案内役が B 社製，後からきたのも A 社製のとき  $\frac{3}{6} \times \frac{3}{5} = \frac{3}{10}$   
 ④ 案内役が B 社製，後からきたのが B 社製のとき  $\frac{3}{6} \times \frac{2}{5} = \frac{1}{5}$

案内役ロボットは「はい」，あとから来たロボットが「いいえ」と答える確率は

$$\text{①のとき } \frac{1}{5}a\bar{a}, \quad \text{②のとき } \frac{3}{10}\bar{a}b, \quad \text{③のとき } \frac{3}{10}\bar{b}a, \quad \text{④のとき } \frac{1}{5}b\bar{b}$$

したがって，2体とも A 社製のロボットである確率は

$$\begin{aligned} \frac{\frac{1}{5}a\bar{a}}{\frac{1}{5}a\bar{a} + \frac{3}{10}\bar{a}b + \frac{3}{10}\bar{b}a + \frac{1}{5}b\bar{b}} &= \frac{2a\bar{a}}{2a\bar{a} + 3\bar{a}b + 3\bar{b}a + 2b\bar{b}} \\ &= \frac{2 \cdot \frac{8}{10} \cdot \frac{2}{10}}{2 \cdot \frac{8}{10} \cdot \frac{2}{10} + 3 \cdot \frac{2}{10} \cdot \frac{1}{10} + 3 \cdot \frac{9}{10} \cdot \frac{8}{10} + 2 \cdot \frac{1}{10} \cdot \frac{9}{10}} \\ &= \frac{2 \cdot 8 \cdot 2}{2 \cdot 8 \cdot 2 + 3 \cdot 2 \cdot 1 + 3 \cdot 9 \cdot 8 + 2 \cdot 1 \cdot 9} \\ &= \frac{32}{272} = \frac{2}{17} \end{aligned}$$



## 情報工学部 出題分野(2009-2018) 120分

◀	九工大 情報工学部	09	10	11	12	13	14	15	16	17	18
I	数と式										
	2次関数										
	図形と計量										
	データの分析										
II	式と証明										
	複素数と方程式										
	図形と方程式	3						2			
	三角関数	3									
	指数関数と対数関数										
	微分法と積分法						1				
III	式と曲線		3								
	複素数平面								3		
	関数					2					
	極限				3					1	2
	微分法とその応用		1	1	2・3	2	3	1・2	1	1・2	2
	積分法							3		1・3	
	積分法の応用	1	1	3	1	1		1	2	2	1
A	場合の数と確率	4	4	4	4	4	4	4	4	4	4
	整数の性質										
	図形の性質										
B	平面上のベクトル										3
	空間のベクトル										
	数列		4		4		4	3		4	
	確率分布と統計										
C	行列(旧課程)	2	2	2		3	2				

数字は問題番号(2017年以降は工学部と共通問題)

## 2.5 2015年(情報工学部)

1 関数  $f(x) = e^{-x} \cos \sqrt{3}x$  について以下の問いに答えよ. ただし,  $e$  は自然対数の底とする.

- (1)  $0 \leq x \leq \frac{2\sqrt{3}}{3}\pi$  の範囲で  $f(x) = 0$  をみたす  $x$  の値をすべて求めよ.
- (2)  $0 \leq x \leq \frac{2\sqrt{3}}{3}\pi$  の範囲で  $f(x)$  の増減を調べよ. ただし, 凹凸は調べなくてよい.
- (3) 部分積分を2回用いて  $f(x)$  の不定積分を求めよ.
- (4)  $0 \leq x \leq \frac{2\sqrt{3}}{3}\pi$  の範囲で2つの曲線  $y = f(x)$  と  $y = e^{-x}$  によって囲まれた部分の面積を求めよ.

2 座標平面上に原点を中心とする半径1の円  $C : x^2 + y^2 = 1$  と点  $A(-1, -1)$ ,  $B(0, -1)$  があり, 点  $A$  を通る傾き  $k$  の直線  $l$  を考える. 直線  $l$  は円  $C$  と異なる2点で交わるものとし, 点  $A$  から遠い方の交点を  $P$ , 近い方の交点を  $Q$  とする. 以下の問いに答えよ.

- (1) 直線  $l$  の方程式を  $k$  を用いて表せ.
- (2) 点  $P$ ,  $Q$  の座標をそれぞれ  $k$  を用いて表せ.
- (3) 三角形  $BPQ$  の面積を  $k$  を用いて表せ.
- (4) 三角形  $BPQ$  の面積を最大にする  $k$  を求めよ.



**3**  $n$  を自然数とし, 関数  $f_m(x)$  ( $m = 0, 1, 2, \dots, n$ ) を次のように定める.

$$f_m(x) = \begin{cases} 1 & (m = 0) \\ x^m & (m \geq 1) \end{cases}$$

さらに,  $a_k$  ( $k = 0, 1, 2, \dots, n$ ) を次のように定める.

$$a_k = \int_{-1}^1 f_k(1-x)f_{n-k}(1+x) dx$$

以下の問いに答えよ.

- (1)  $a_0$  と  $a_1$  をそれぞれ  $n$  を用いて表せ.
- (2)  $k \geq 1$  のとき,  $a_k$  を  $n, k, a_{k-1}$  を用いて表せ.
- (3)  $a_k$  を  $n, k$  を用いて表せ.
- (4)  $\sum_{k=0}^n \frac{1}{a_k}$  を  $n$  を用いて表せ.

**4** 1 から 9 までの数字が 1 つずつ書かれた 9 個の玉があり, これらのうち, 1, 2, 3 が書かれた玉をそれぞれ玉 1, 玉 2, 玉 3 と呼ぶ. 以下の問いに答えよ.

- (1) 9 個の玉から 3 個を選んで 1 つの箱に入れる. この入れ方は何通りあるか.
- (2) (1) の入れ方のうち, 箱に, 玉 1 と玉 2 がいっしょに含まれず, 玉 1 と玉 3 もいっしょに含まれないものは何通りあるか.
- (3) 9 個の玉を区別できない 3 つの箱に分けて入れる. ただし, 各箱にはそれぞれ 3 個ずつの玉を入れるものとする. この入れ方は何通りあるか.
- (4) (3) の入れ方のうち, どの箱にも, 玉 1 と玉 2 がいっしょに含まれず, 玉 1 と玉 3 もいっしょに含まれないものは何通りあるか.

## 解答例

$$\boxed{1} \quad (1) \quad 0 \leq x \leq \frac{2\sqrt{3}}{3}\pi \quad \text{より} \quad 0 \leq \sqrt{3}x \leq 2\pi$$

したがって,  $f(x) = 0$  をみたす  $x$  の値は

$$\sqrt{3}x = \frac{\pi}{2}, \frac{3}{2}\pi \quad \text{よって} \quad x = \frac{\pi}{2\sqrt{3}}, \frac{\sqrt{3}}{2}\pi$$

(2)  $f(x) = e^{-x} \cos \sqrt{3}x$  を微分すると

$$f'(x) = -e^{-x}(\sqrt{3} \sin \sqrt{3}x + \cos \sqrt{3}x) = -2e^{-x} \sin \left( \sqrt{3}x + \frac{\pi}{6} \right)$$

$\frac{\pi}{6} \leq \sqrt{3}x + \frac{\pi}{6} \leq \frac{13}{6}\pi$  であるから,  $f'(x) = 0$  をみたす  $x$  の値は

$$\sqrt{3}x + \frac{\pi}{6} = \pi, 2\pi \quad \text{すなわち} \quad x = \frac{5\pi}{6\sqrt{3}}, \frac{11\pi}{6\sqrt{3}}$$

したがって,  $0 \leq x \leq \frac{2\sqrt{3}}{3}\pi$  における  $f(x)$  の増減は, 次のようになる.

$x$	(0)	...	$\frac{5\pi}{6\sqrt{3}}$	...	$\frac{11\pi}{6\sqrt{3}}$	...	$\frac{2\sqrt{3}}{3}\pi$
$f'(x)$		-	0	+	0	-	
$f(x)$		↘	極小	↗	極大	↘	

(3)  $e^{-x} = -(e^{-x})'$  であることに注意して, 部分積分を行うと

$$\begin{aligned} \int e^{-x} \cos \sqrt{3}x \, dx &= - \int (e^{-x})' \cos \sqrt{3}x \, dx \\ &= -e^{-x} \cos \sqrt{3}x + \int e^{-x} (-\sqrt{3} \sin \sqrt{3}x) \, dx \\ &= -e^{-x} \cos \sqrt{3}x + \sqrt{3} \int (e^{-x})' \sin \sqrt{3}x \, dx \\ &= -e^{-x} \cos \sqrt{3}x + \sqrt{3}e^{-x} \sin \sqrt{3}x - 3 \int e^{-x} \cos \sqrt{3}x \, dx \end{aligned}$$

したがって

$$\begin{aligned} \int f(x) \, dx &= \int e^{-x} \cos \sqrt{3}x \, dx \\ &= \frac{1}{4}e^{-x}(\sqrt{3} \sin \sqrt{3}x - \cos \sqrt{3}x) + C \\ &= \frac{1}{2}e^{-x} \sin \left( \sqrt{3}x - \frac{\pi}{6} \right) + C \quad (C \text{ は積分定数}) \end{aligned}$$

$$(4) \quad e^{-x} - f(x) = e^{-x} - e^{-x} \cos \sqrt{3}x \\ = e^{-x}(1 - \cos \sqrt{3}x) \geq 0$$

したがって、求める面積を  $S$  とすると、

(3) の結果を用いると

$$S = \int_0^{\frac{2\sqrt{3}}{3}\pi} \{e^{-x} - f(x)\} dx \\ = \left[ -e^{-x} - \frac{1}{2}e^{-x} \sin \left( \sqrt{3}x - \frac{\pi}{6} \right) \right]_0^{\frac{2\sqrt{3}}{3}\pi} \\ = \frac{3}{4} \left( 1 - e^{-\frac{2\sqrt{3}}{3}\pi} \right)$$

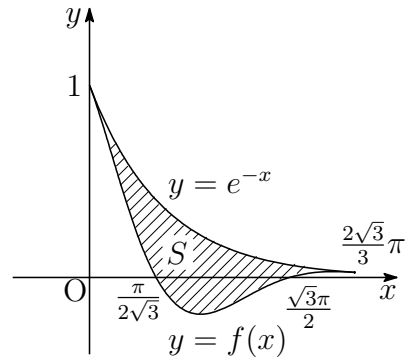

**2** (1)  $\ell$  は、点  $A(-1, -1)$  を通り、傾き  $k$  の直線であるから

$$y + 1 = k(x + 1) \quad \text{すなわち} \quad y = kx + k - 1$$

(2) (1) の結果から、 $P, Q$  は連立方程式

$$\begin{cases} kx - y = 1 - k & \dots \textcircled{1} \\ x^2 + y^2 = 1 \end{cases}$$

の解である。上の 2 式を等式

$$(kx - y)^2 + (x + ky)^2 = (k^2 + 1)(x^2 + y^2)$$

に代入すると

$$(1 - k)^2 + (x + ky)^2 = k^2 + 1 \quad \text{ゆえに} \quad (x + ky)^2 = 2k$$

$\ell$  と  $C$  が異なる 2 点で交わる時、右上の図より  $k > 0$  であるから

$$x + ky = \pm\sqrt{2k} \quad \dots \textcircled{2}$$

$$\textcircled{1}, \textcircled{2} \text{ を解いて } x = \frac{k(1 - k) \pm \sqrt{2k}}{k^2 + 1}, \quad y = \frac{k - 1 \pm k\sqrt{2k}}{k^2 + 1} \quad (\text{複号同順})$$

$P, Q$  の位置関係に注意して

$$P \left( \frac{k(1 - k) + \sqrt{2k}}{k^2 + 1}, \frac{k - 1 + k\sqrt{2k}}{k^2 + 1} \right),$$

$$Q \left( \frac{k(1 - k) - \sqrt{2k}}{k^2 + 1}, \frac{k - 1 - k\sqrt{2k}}{k^2 + 1} \right)$$

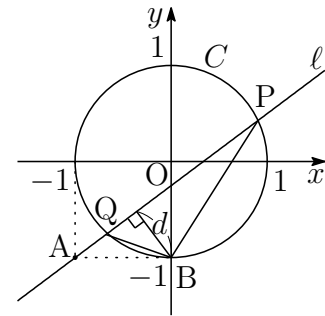

$$(3) (2) \text{の結果から} \quad \overrightarrow{\text{QP}} = \frac{2\sqrt{2k}}{k^2+1}(1, k)$$

$$\text{したがって} \quad |\overrightarrow{\text{QP}}| = \frac{2\sqrt{2k}}{k^2+1}\sqrt{1+k^2} = \frac{2\sqrt{2k}}{\sqrt{k^2+1}}$$

点  $B(0, -1)$  と直線  $\ell: kx - y + k - 1 = 0$  の距離  $d$  は,  $k > 0$  に注意して

$$d = \frac{|k \cdot 0 - 1 + k - 1|}{\sqrt{k^2+1}} = \frac{k}{\sqrt{k^2+1}}$$

$\triangle BPQ$  の面積を  $S$  とすると

$$S = \frac{1}{2}|\overrightarrow{\text{QP}}| \times d = \frac{1}{2} \times \frac{2\sqrt{2k}}{\sqrt{k^2+1}} \times \frac{k}{\sqrt{k^2+1}} = \frac{\sqrt{2k^{\frac{3}{2}}}}{k^2+1}$$

$$(4) (3) \text{の結果から} \quad \frac{dS}{dk} = -\frac{\sqrt{k}(k^2-3)}{\sqrt{2}(k^2+1)^2}$$

したがって,  $k > 0$  における  $S$  の増減表は, 次のようになる.

$k$	(0)	...	$\sqrt{3}$	...
$\frac{dS}{dk}$		+	0	-
$S$		↗	極大	↘

よって, 求める  $k$  の値は  $k = \sqrt{3}$  ■

$$\boxed{3} \quad (1) \quad f_m(x) = \begin{cases} 1 & (m=0) \\ x^m & (m \geq 1) \end{cases} \quad \text{より } (m=0, 1, 2, \dots, n)$$

$$a_0 = \int_{-1}^1 f_0(1-x)f_n(1+x) dx = \int_{-1}^1 1 \cdot (1+x)^n dx$$

$$= \left[ \frac{1}{n+1}(1+x)^{n+1} \right]_{-1}^1 = \frac{2^{n+1}}{n+1}$$

$$a_1 = \int_{-1}^1 f_1(1-x)f_{n-1}(1+x) dx = \int_{-1}^1 (1-x)(1+x)^{n-1} dx$$

$$= \int_{-1}^1 \{2 - (1+x)\}(1+x)^{n-1} dx = \int_{-1}^1 \{2(1+x)^{n-1} - (1+x)^n\} dx$$

$$= \left[ \frac{2}{n}(1+x)^n - \frac{1}{n+1}(1+x)^{n+1} \right]_{-1}^1 = \frac{2^{n+1}}{n} - \frac{2^{n+1}}{n+1} = \frac{2^{n+1}}{n(n+1)}$$

$$(2) f_m(x) = \begin{cases} 1 & (m = 0) \\ x^m & (m \geq 1) \end{cases} \quad \text{より } (m = 0, 1, 2, \dots, n)$$

(i)  $1 \leq k < n$  のとき

$$\begin{aligned} a_k &= \int_{-1}^1 f_k(1-x)f_{n-k}(1+x) dx = \int_{-1}^1 (1-x)^k(1+x)^{n-k} \\ &= \int_{-1}^1 (1-x)^k \left\{ \frac{(1+x)^{n-k+1}}{n-k+1} \right\}' dx \\ &= \left[ (1-x)^k \frac{(1+x)^{n-k+1}}{n-k+1} \right]_{-1}^1 - \int_{-1}^1 \{(1-x)^k\}' \frac{(1+x)^{n-k+1}}{n-k+1} dx \\ &= \frac{k}{n-k+1} \int_{-1}^1 (1-x)^{k-1}(1+x)^{n-(k-1)} dx \\ &= \frac{k}{n-k+1} \int_{-1}^1 f_{k-1}(1-x)f_{n-(k-1)}(1+x) dx \\ &= \frac{k}{n-k+1} a_{k-1} \quad \cdots (*) \end{aligned}$$

(ii)  $k = n$  のとき

$$\begin{aligned} a_n &= \int_{-1}^1 f_n(1-x)f_0(1+x) dx = \int_{-1}^1 (1-x)^n \cdot 1 dx \\ &= \int_{-1}^1 (1-x)^n (1+x)' dx \\ &= \left[ (1-x)^n (1+x) \right]_{-1}^1 - \int_{-1}^1 \{(1-x)^n\}' (1+x) dx \\ &= n \int_{-1}^1 (1-x)^{n-1} (1+x) dx \\ &= n \int_{-1}^1 f_{n-1}(1-x)f_1(1+x) dx \\ &= n a_{n-1} \end{aligned}$$

上式より, (\*) は,  $k = n$  のときも成り立つ.

よって,  $k \geq 1$  のとき

$$a_k = \frac{k}{n-k+1} a_{k-1}$$

(3) (1), (2) の結果から,  $k \geq 0$  のとき  $a_k > 0$  であるから

$$\frac{a_k}{a_{k-1}} = \frac{k}{n-k+1}$$

したがって

$$\begin{aligned} \frac{a_k}{a_{k-1}} &= \frac{k}{n-k+1} \\ \frac{a_{k-1}}{a_{k-2}} &= \frac{k-1}{n-k+2} \\ &\vdots \\ \frac{a_2}{a_1} &= \frac{2}{n-1} \\ \frac{a_1}{a_0} &= \frac{1}{n} \end{aligned}$$

上の諸式の辺々を掛け合わせると  $\frac{a_k}{a_0} = \frac{k!}{{}_n P_k}$

ここで,  ${}_n C_k = \frac{{}_n P_k}{k!}$  であるから  $\frac{a_k}{a_0} = \frac{1}{{}_n C_k}$

上式に (1) の結果を代入すると  $a_k = \frac{a_0}{{}_n C_k} = \frac{2^{n+1}}{(n+1){}_n C_k}$

(4) (3) の結果より,  $\frac{1}{a_k} = \frac{(n+1){}_n C_k}{2^{n+1}}$  であるから

$$\sum_{k=0}^n \frac{1}{a_k} = \frac{n+1}{2^{n+1}} \sum_{k=0}^n {}_n C_k = \frac{n+1}{2^{n+1}} \times 2^n = \frac{n+1}{2}$$



4 (1)  ${}^9C_3 = \frac{9 \cdot 8 \cdot 7}{3 \cdot 2 \cdot 1} = 84$  (通り)

- (2) 玉1と玉2がいっしょに含まれる場合の数は 7 (通り)  
 玉1と玉3がいっしょに含まれる場合の数は 7 (通り)  
 玉1, 玉2, 玉3の3個がいっしょに含まれる場合が1通りある。  
 よって, 求める場合の数は

$$84 - (7 + 7 - 1) = 71 \text{ (通り)}$$

- (3) 9個の玉を A, B, C の3つの箱に3個ずつ入れる場合の数は

$${}^9C_3 \times {}^6C_3 = 84 \times 20 \text{ (通り)}$$

求める場合の数は, A, B, C の区別をなくせばよいので

$$\frac{84 \times 20}{3!} = 280 \text{ (通り)}$$

- (4) 玉1と玉2がいっしょに含まれる場合の数は

$$7 \times \frac{{}^6C_3}{2!} = 70 \text{ (通り)}$$

玉1と玉3がいっしょに含まれる場合の数は

$$7 \times \frac{{}^6C_3}{2!} = 70 \text{ (通り)}$$

玉1, 玉2, 玉3がいっしょに含まれる場合の数は

$$\frac{{}^6C_3}{2!} = 10 \text{ (通り)}$$

よって, 求める場合の数は

$$280 - (70 + 70 - 10) = 150 \text{ (通り)}$$



## 2.6 2016年(情報工学部)

1 座標平面上の曲線  $C : y = \frac{1}{x} (x > 0)$  と点  $P(s, t) (s > 0, t > 0, st < 1)$  を考える. また,  $u = st$  とする. 点  $P$  を通る曲線  $C$  の2本の接線をそれぞれ  $l_1, l_2$  とし, これらの接線と曲線  $C$  との接点をそれぞれ  $A\left(a, \frac{1}{a}\right), B\left(b, \frac{1}{b}\right)$  とする. ただし,  $a < b$  とする. 以下の問いに答えよ.

- (1)  $a, b$  を  $s, t$  を用いて表せ.
- (2) 2点  $E(a, 0), F(b, 0)$  を考える. 台形  $ABFE$  の面積を  $u$  を用いて表せ.
- (3)  $\triangle PAB$  の面積を  $u$  を用いて表せ.
- (4) (3) で求めた  $\triangle PAB$  の面積を  $S(u)$  とする.  $S(u)$  は区間  $0 < u < 1$  で減少することを示せ.
- (5) 点  $P$  が2点  $(3, 0), (0, 1)$  を結ぶ線分上の端点以外にあるものとする. このとき,  $\triangle PAB$  の面積が最小となる点  $P$  の座標を求めよ. また, そのときの面積を求めよ.



2 原点  $O$  を中心とする半径  $1$  の円を  $C_1$  とする. 円  $C_1$  に外接しながら, 半径  $1$  の円  $C_2$  がすべることなく回転する. 円  $C_2$  の中心を  $P$  とし, 円  $C_2$  上の点  $Q$  は最初,  $x$  軸上の点  $A(3, 0)$  にあるものとする. 半直線  $PQ$  上で点  $P$  からの距離が  $2$  の点を  $R$  とし,  $OP$  が  $x$  軸の正の向きとなす角を  $\theta$  とする.  $C_2$  が回転して  $\theta$  が  $0$  から  $2\pi$  まで変化するとき, 点  $R$  が描く曲線を  $C$  とする. 曲線  $C$  の概形を図 1 に示す. 以下の問いに答えよ.

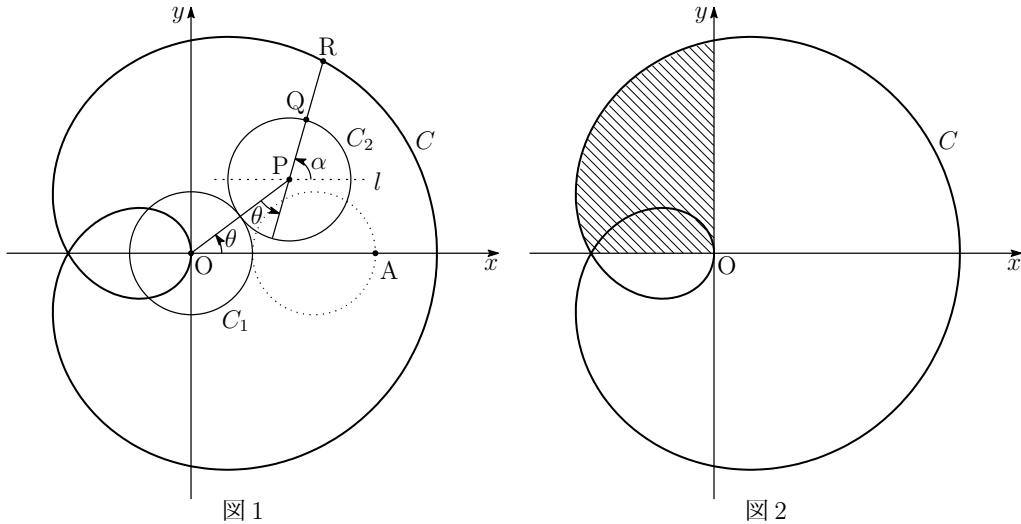

- (1) 点  $P$  の座標を  $\theta$  を用いて表せ.
- (2) 点  $P$  を通り  $x$  軸と平行な直線を  $l$  とする. 直線  $l$  と線分  $PR$  のなす角  $\alpha$  を,  $\theta$  を用いて表せ. また,  $R$  の座標を  $\theta$  を用いて表せ.
- (3) 曲線  $C$  と  $x$  軸の共有点の座標をすべて求めよ.
- (4) 曲線  $C$  と  $y$  軸の共有点の座標をすべて求めよ.
- (5) 点  $R$  の  $x$  座標が最小となるときの点  $R$  の座標をすべて求めよ.
- (6) 曲線  $C$  と  $x$  軸,  $y$  軸に囲まれた図 2 の斜線部分の面積を求めよ.

**3** 複素数  $z_n$  を

$$z_0 = 0, \quad z_1 = 1, \quad z_{n+2} = z_{n+1} + \alpha(z_{n+1} - z_n) \quad (n = 0, 1, 2, \dots)$$

により定める. ただし,  $i$  を虚数単位とし,  $\alpha = \frac{1}{2} \left( \cos \frac{\pi}{3} + i \sin \frac{\pi}{3} \right)$  とする. また, 複素平面上で複素数  $z_n$  を表す点を  $P_n$  とする. 以下の問いに答えよ.

- (1)  $z_2, z_3, z_4$  を求めよ.
- (2) 点  $P_0, P_1, P_2, P_3, P_4$  を図示せよ. また, 線分  $P_0P_1, P_1P_2, P_2P_3, P_3P_4$  の長さ, および  $\angle P_2P_1P_0, \angle P_3P_2P_1, \angle P_4P_3P_2$  の値も図中に示せ.
- (3)  $z_{n+1} - z_n$  ( $n = 1, 2, 3, \dots$ ) を  $\alpha$  と  $n$  を用いて表せ.
- (4)  $z_n$  の実部, 虚部をそれぞれ  $x_n, y_n$  とする. このとき,  $x_n, y_n$  をそれぞれ  $n$  を用いて表せ.
- (5) (4) で求めた  $x_n, y_n$  について,  $\lim_{n \rightarrow \infty} x_n, \lim_{n \rightarrow \infty} y_n$  をそれぞれ求めよ.

**4** はじめに, 4枚の硬貨 A, B, C, D が, 表が上の状態で置かれている. これらの硬貨に対して以下の試行を繰り返すものとする.

試行: 4枚の硬貨のうち, 裏が上の硬貨はそのままにし,  
表が上の硬貨はすべて拾って同時に投げる.

ただし, すべての硬貨が, 裏が上の場合も, 0枚の硬貨を拾って投げるとみなして, 試行を繰り返すものとする. 以下の問いに答えよ.

- (1) 硬貨 A が 3 回目の試行の後に表が上である確率を求めよ.
- (2) 3 回目の試行の後, 硬貨 A と B は表が上で, かつ, 硬貨 C と D は裏が上である確率を求めよ.
- (3) 3 回目の試行の後に表が上の硬貨が 2 枚である確率を求めよ.
- (4) 1 回目の試行の後に表が上の硬貨が 3 枚であった. このとき, 3 回目の試行の後に表が上の硬貨が 2 枚である確率を求めよ.
- (5) 1 回目の試行の後に表が上の硬貨が 3 枚で, かつ, 3 回目の試行の後に表が上の硬貨が 2 枚である確率を求めよ.
- (6) 3 回目の試行の後に表が上の硬貨が 2 枚であった. このとき, 1 回目の試行の後に表が上の硬貨が 3 枚である確率を求めよ.

解答例

1 (1)  $y = \frac{1}{x}$  を微分すると  $y' = -\frac{1}{x^2}$   
 $A\left(a, \frac{1}{a}\right)$  における接線  $l_1$  の方程式は

$$y - \frac{1}{a} = -\frac{1}{a^2}(x - a)$$

ゆえに  $y = -\frac{1}{a^2}x + \frac{2}{a}$

これが,  $P(s, t)$  を通るから

$$t = -\frac{1}{a^2}s + \frac{2}{a}$$

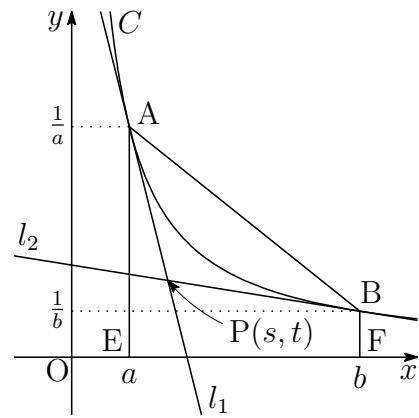

上式を  $a$  について, 整理すると  $ta^2 - 2a + s = 0$

$B\left(b, \frac{1}{b}\right)$  についても同様にして  $tb^2 - 2b + s = 0$

上の 2 式から,  $a, b$  は  $\lambda$  に関する 2 次方程式

$$t\lambda^2 - 2\lambda + s = 0 \quad \dots(*)$$

の解であるから ( $a < b$ ),  $t > 0$ ,  $st < 1$  に注意して

$$a = \frac{1 - \sqrt{1 - st}}{t}, \quad b = \frac{1 + \sqrt{1 - st}}{t}$$

(2) 方程式 (\*) の解と係数の関係および (1) の結果から

$$a + b = \frac{2}{t}, \quad ab = \frac{s}{t}, \quad b - a = \frac{2\sqrt{1 - st}}{t} \quad \dots(**)$$

台形 ABFE の面積は, 上式により

$$\begin{aligned} \frac{1}{2}(AE + BF) \cdot EF &= \frac{1}{2} \left( \frac{1}{a} + \frac{1}{b} \right) (b - a) \\ &= \frac{1}{2} \cdot \frac{a + b}{ab} (b - a) \\ &= \frac{1}{2} \cdot \frac{2}{t} \cdot \frac{2\sqrt{1 - st}}{s} \cdot \frac{2\sqrt{1 - st}}{t} \\ &= \frac{2\sqrt{1 - st}}{st} = \frac{2\sqrt{1 - u}}{u} \end{aligned}$$

- (3)  $\overrightarrow{PA} = \left(a - s, \frac{1}{a} - t\right)$ ,  $\overrightarrow{PB} = \left(b - s, \frac{1}{b} - t\right)$  であるから ( $a < b$ ),  
 (\*\*) および  $u = st < 1$  により

$$\begin{aligned} \Delta PAB &= \frac{1}{2} \left| (a - s) \left(\frac{1}{b} - t\right) - (b - s) \left(\frac{1}{a} - t\right) \right| \\ &= \frac{1}{2} \left| s \left(\frac{1}{a} - \frac{1}{b}\right) + t(b - a) - \left(\frac{b}{a} - \frac{a}{b}\right) \right| \\ &= \frac{1}{2} (b - a) \left| \frac{s}{ab} + t - \frac{a + b}{ab} \right| \\ &= \frac{1}{2} \cdot \frac{2\sqrt{1 - st}}{t} \left| s \cdot \frac{t}{s} + t - \frac{2}{t} \cdot \frac{t}{s} \right| \\ &= 2\sqrt{1 - st} \left| 1 - \frac{1}{st} \right| = 2\sqrt{1 - u} \left| 1 - \frac{1}{u} \right| \\ &= 2\sqrt{1 - u} \cdot \frac{|u - 1|}{u} = \frac{2(1 - u)^{\frac{3}{2}}}{u} \end{aligned}$$

(4) (3) の結果から  $S(u) = \frac{2(1 - u)^{\frac{3}{2}}}{u}$   
 これを微分すると  $S'(u) = -\frac{(u + 2)\sqrt{1 - u}}{u^2}$

したがって,  $0 < u < 1$  において  $S'(u) < 0$

よって,  $S(u)$  は区間  $0 < u < 1$  で減少する.

- (5) 条件から,  $P(s, t)$  について  $\frac{s}{3} + t = 1$  ( $0 < t < 1$ )  
 すなわち  $s = 3 - 3t$  ( $0 < t < 1$ )

ゆえに  $u = st = (3 - 3t)t = -3\left(t - \frac{1}{2}\right)^2 + \frac{3}{4}$

したがって,  $u$  は,  $s = \frac{3}{2}$ ,  $t = \frac{1}{2}$  のとき最大値  $\frac{3}{4}$  をとる.

- (3), (4) の結果から,  $P\left(\frac{3}{2}, \frac{1}{2}\right)$  で  $\Delta PAB$  は最小となり, 最小値は

$$S\left(\frac{3}{4}\right) = \frac{1}{3}$$

補足  $s > 0$ ,  $t > 0$  であるから相加平均・相乗平均の関係により

$$1 = \frac{s}{3} + t \geq 2\sqrt{\frac{s}{3} \cdot t} = 2\sqrt{\frac{u}{3}} \quad \text{よって} \quad u \leq \frac{3}{4}$$

等号が成立するのは  $\frac{s}{3} = t$  すなわち  $s = \frac{3}{2}$ ,  $t = \frac{1}{2}$



- 2 (1)  $OP = 2$ ,  $OP$  と  $x$  軸の正の向きとなす角が  $\theta$  であるから

$$P(2 \cos \theta, 2 \sin \theta)$$

- (2) 線分  $OP$  の  $P$  の延長と  $C_2$  の交点を  $Q'$  とすると, 直線  $l$  と  $PQ'$  のなす角は  $\theta$  であり,  $\angle Q'OQ = \theta$  であるから

$$\alpha = \theta + \angle Q'OQ = \theta + \theta = 2\theta$$

$$PR = 2 \text{ であるから } \vec{PR} = (2 \cos 2\theta, 2 \sin 2\theta)$$

$$\begin{aligned} \text{したがって } \vec{OR} &= \vec{OP} + \vec{PR} \\ &= (2 \cos \theta, 2 \sin \theta) + (2 \cos 2\theta, 2 \sin 2\theta) \\ &= (2 \cos \theta + 2 \cos 2\theta, 2 \sin \theta + 2 \sin 2\theta) \end{aligned}$$

$$\text{よって } R(2 \cos \theta + 2 \cos 2\theta, 2 \sin \theta + 2 \sin 2\theta)$$

- (3)  $R(x, y)$  とすると, (2) の結果から

$$y = 2 \sin \theta + 2 \sin 2\theta = 4 \sin \frac{3\theta}{2} \cos \frac{\theta}{2}$$

$$0 \leq \theta \leq 2\pi \text{ において, } y = 0 \text{ を解くと } \theta = 0, \frac{2}{3}\pi, \pi, \frac{4}{3}\pi, 2\pi$$

これらの  $\theta$  の値を順次, (2) の結果に代入すると

$$(4, 0), (-2, 0), (0, 0), (-2, 0), (4, 0)$$

よって, 求める  $x$  軸との共有点の座標は

$$(4, 0), (-2, 0), (0, 0)$$

- (4) (3) と同様に, (2) の結果から

$$x = 2 \cos \theta + 2 \cos 2\theta = 4 \cos \frac{3\theta}{2} \cos \frac{\theta}{2}$$

$$0 \leq \theta \leq 2\pi \text{ において, } x = 0 \text{ を解くと } \theta = \frac{\pi}{3}, \pi, \frac{5}{3}\pi$$

よって, これらの  $\theta$  の値を順次, (2) の結果に代入すると

$$(0, 2\sqrt{3}), (0, 0), (0, -2\sqrt{3})$$

(5) (2) の結果から

$$\begin{aligned} x &= 2 \cos \theta + 2 \cos 2\theta \\ &= 2 \cos \theta + 2(2 \cos^2 \theta - 1) \\ &= 4 \cos^2 \theta + 2 \cos \theta - 2 \\ &= 4 \left( \cos \theta + \frac{1}{4} \right)^2 - \frac{9}{4} \end{aligned}$$

点 R の  $x$  座標が最小となるとき

$$\cos \theta = -\frac{1}{4}$$

このとき  $\sin \theta = \pm \frac{\sqrt{15}}{4}$ ,  $\cos 2\theta = -\frac{7}{8}$ ,  $\sin 2\theta = \mp \frac{\sqrt{15}}{8}$  (複号同順)

よって, 求める座標は  $\left( -\frac{9}{4}, \pm \frac{\sqrt{15}}{4} \right)$

(6) よって, 求める面積を  $S$  とすると

$$\begin{aligned} S &= \int_{-2}^0 y dx = \int_{\frac{2\pi}{3}}^{\frac{\pi}{3}} y \frac{dx}{d\theta} d\theta \\ &= \int_{\frac{2\pi}{3}}^{\frac{\pi}{3}} (2 \sin \theta + 2 \sin 2\theta)(2 \cos \theta + 2 \cos 2\theta)' d\theta \\ &= 4 \int_{\frac{\pi}{3}}^{\frac{2\pi}{3}} (\sin \theta + \sin 2\theta)(\sin \theta + 2 \sin 2\theta) d\theta \\ &= 4 \int_{\frac{\pi}{3}}^{\frac{2\pi}{3}} (\sin^2 \theta + 3 \sin \theta \sin 2\theta + 2 \sin^2 2\theta) d\theta \\ &= 4 \int_{\frac{\pi}{3}}^{\frac{2\pi}{3}} \left( \frac{1 - \cos 2\theta}{2} + 3 \times \frac{\cos \theta - \cos 3\theta}{2} + 2 \times \frac{1 - \cos 4\theta}{2} \right) d\theta \\ &= \int_{\frac{\pi}{3}}^{\frac{2\pi}{3}} (6 + 6 \cos \theta - 2 \cos 2\theta - 6 \cos 3\theta - 4 \cos 4\theta) d\theta \\ &= \left[ 6\theta + 6 \sin \theta - \sin 2\theta - 2 \sin 3\theta - \sin 4\theta \right]_{\frac{\pi}{3}}^{\frac{2\pi}{3}} = 2\pi \end{aligned}$$

補足  $S = \int_{-\frac{9}{4}}^0 y dx - \int_{-\frac{9}{4}}^{-2} y dx = \int_{\alpha}^{\frac{\pi}{3}} y \frac{dx}{d\theta} d\theta - \int_{\alpha}^{\frac{2\pi}{3}} y \frac{dx}{d\theta} d\theta = \int_{\frac{2\pi}{3}}^{\frac{\pi}{3}} y \frac{dx}{d\theta} d\theta$

類題 長崎大学 (2009 年 [7])<sup>5</sup>

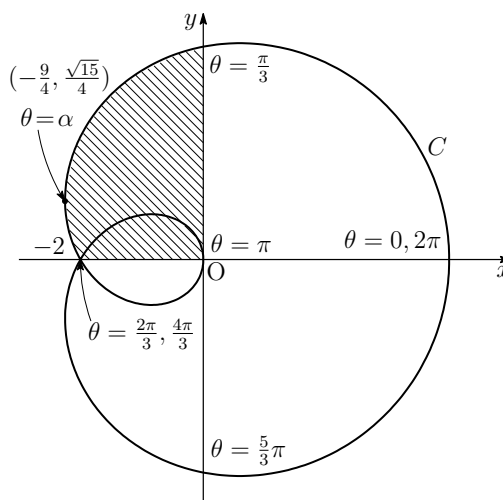

<sup>5</sup>[http://kumamoto.s12.xrea.com/kyusuu/nagasaki/nagasaki\\_2009.pdf](http://kumamoto.s12.xrea.com/kyusuu/nagasaki/nagasaki_2009.pdf)

**3** (1) 与えられた漸化式より

$$z_{n+2} - z_{n+1} = \alpha(z_{n+1} - z_n) \quad (n = 0, 1, 2, \dots) \quad \dots (*)$$

であるから

$$z_2 - z_1 = \alpha(z_1 - z_0) = \alpha = \frac{1}{2} \left( \cos \frac{\pi}{3} + i \sin \frac{\pi}{3} \right) = \frac{1}{4} + \frac{\sqrt{3}}{4}i \quad \dots \textcircled{1}$$

$$z_3 - z_2 = \alpha(z_2 - z_1) = \alpha^2 = \frac{1}{4} \left( \cos \frac{2\pi}{3} + i \sin \frac{2\pi}{3} \right) = -\frac{1}{8} + \frac{\sqrt{3}}{8}i$$

$$z_4 - z_3 = \alpha(z_3 - z_2) = \alpha^3 = \frac{1}{8} (\cos \pi + i \sin \pi) = -\frac{1}{8}$$

上の第1式と第2式, および上の3式の辺々を加えると

$$z_3 - z_1 = \frac{1}{8} + \frac{3\sqrt{3}}{8}i, \quad z_4 - z_1 = \frac{3\sqrt{3}}{8}i$$

$z_1 = 1$  であるから, ①および上の2式から

$$z_2 = \frac{5}{4} + \frac{\sqrt{3}}{4}i, \quad z_3 = \frac{9}{8} + \frac{3\sqrt{3}}{8}i, \quad z_4 = 1 + \frac{3\sqrt{3}}{8}i$$

(2)  $\alpha$  は大きさが  $\frac{1}{2}$ , 偏角が  $\frac{\pi}{3}$  であるから, (\*) より,  $P_{n+1}P_{n+2}$  は  $P_nP_{n+1}$  を  $\frac{1}{2}$  に縮小し,  $\frac{\pi}{3}$  だけ回転させたものである.  $P_0(0), P_1(1)$  であるから,  $P_2, P_3, P_4$  を複素数平面上にとると, 右の図のようになる.

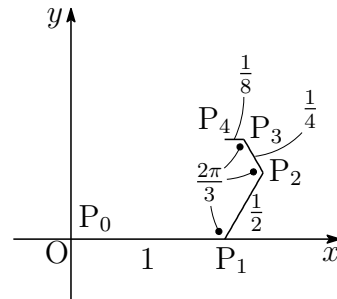

(3)  $z_0 = 0, z_1 = 1$ , および(\*)より

$$z_{n+1} - z_n = \alpha^n(z_1 - z_0) = \alpha^n$$

(4) (3)の結果から,  $n \geq 1$  のとき

$$\sum_{k=0}^{n-1} (z_{k+1} - z_k) = \sum_{k=0}^{n-1} \alpha^k \quad \text{ゆえに} \quad z_n = \frac{\alpha^n - 1}{\alpha - 1} \quad \cdots (**)$$

(\*\*) は  $n = 0$  についても成り立つ. ここで

$$\begin{aligned} \alpha^n &= \frac{1}{2^n} \left( \cos \frac{n\pi}{3} + i \sin \frac{n\pi}{3} \right) \\ \alpha - 1 &= \frac{1}{2} \left( \cos \frac{\pi}{3} + i \sin \frac{\pi}{3} \right) - 1 = -\frac{3}{4} + \frac{\sqrt{3}}{4}i \\ &= \frac{\sqrt{3}}{2} \left( \cos \frac{5}{6}\pi + i \sin \frac{5}{6}\pi \right) \end{aligned}$$

したがって

$$\begin{aligned} z_n &= \frac{\frac{1}{2^n} \left( \cos \frac{n\pi}{3} + i \sin \frac{n\pi}{3} \right) - 1}{\frac{\sqrt{3}}{2} \left( \cos \frac{5}{6}\pi + i \sin \frac{5}{6}\pi \right)} \\ &= \frac{1}{2^{n-1}\sqrt{3}} \left( \cos \frac{2n-5}{6}\pi + i \sin \frac{2n-5}{6}\pi \right) \\ &\quad - \frac{2}{\sqrt{3}} \left( \cos \frac{5}{6}\pi - i \sin \frac{5}{6}\pi \right) \\ &= \frac{1}{2^{n-1}\sqrt{3}} \left( \cos \frac{2n-5}{6}\pi + i \sin \frac{2n-5}{6}\pi \right) + 1 + \frac{1}{\sqrt{3}}i \\ &= \frac{1}{2^{n-1}\sqrt{3}} \cos \frac{2n-5}{6}\pi + 1 + \frac{1}{\sqrt{3}} \left( \frac{1}{2^{n-1}} \sin \frac{2n-5}{6}\pi + 1 \right) i \end{aligned}$$

$z_n = x_n + y_n i$  であるから

$$\begin{aligned} x_n &= \frac{1}{2^{n-1}\sqrt{3}} \cos \frac{2n-5}{6}\pi + 1 \\ y_n &= \frac{1}{\sqrt{3}} \left( \frac{1}{2^{n-1}} \sin \frac{2n-5}{6}\pi + 1 \right) \end{aligned}$$

(5) (4)の結果から  $|x_n - 1| \leq \frac{1}{2^{n-1}\sqrt{3}}, \quad \left| y_n - \frac{1}{\sqrt{3}} \right| \leq \frac{1}{2^{n-1}\sqrt{3}}$

$\lim_{n \rightarrow \infty} \frac{1}{2^{n-1}\sqrt{3}} = 0$  であるから, はさみうちの原理により

$$\lim_{n \rightarrow \infty} x_n = 1, \quad \lim_{n \rightarrow \infty} y_n = \frac{1}{\sqrt{3}}$$





- 4 (1) 硬貨 A が 3 回続けて表が上の確率であるから  $\left(\frac{1}{2}\right)^3 = \frac{1}{8}$
- (2) それぞれの硬貨は 3 回目の試行の後、表が上である確率が  $\frac{1}{8}$  であるから、それぞれの硬貨が 3 回目の試行の後、裏である確率は

$$1 - \frac{1}{8} = \frac{7}{8}$$

よって、求める確率は  $\left(\frac{1}{8}\right)^2 \left(\frac{7}{8}\right)^2 = \frac{49}{4096}$

- (3) 3 回目の試行の後に表が上の硬貨が 2 枚の場合の総数は  ${}_4C_2$  (通り)

よって、(2) の結果により  ${}_4C_2 \left(\frac{1}{8}\right)^2 \left(\frac{7}{8}\right)^2 = \frac{147}{2048}$

- (4) 1 枚の硬貨が 2 回連続して表が上である確率は  $\left(\frac{1}{2}\right)^2 = \frac{1}{4}$

3 枚の硬貨について、2 枚が 2 回連続して表が上で、残りの 1 枚が裏が上の確率であるから

$${}_3C_2 \left(\frac{1}{4}\right)^2 \left(1 - \frac{1}{4}\right) = \frac{9}{64}$$

- (5) 1 回目の試行の後に表が上の硬貨が 3 枚である確率は

$${}_4C_3 \left(\frac{1}{2}\right)^3 \left(1 - \frac{1}{2}\right) = \frac{1}{4}$$

これと (4) の結果により  $\frac{1}{4} \times \frac{9}{64} = \frac{9}{256}$

- (6) 1 回目の試行の後に表が上の硬貨が 2 枚で、かつ、3 回目の試行の後に表が上の硬貨が 2 枚である確率は

$${}_4C_2 \left(\frac{1}{2}\right)^2 \left(1 - \frac{1}{2}\right)^2 \times \left(\frac{1}{4}\right)^2 = \frac{3}{128}$$

1 回目の試行の後に表が上の硬貨が 4 枚で、かつ、3 回目の試行の後に表が上の硬貨が 2 枚である確率は

$$\left(\frac{1}{2}\right)^4 \times {}_4C_2 \left(\frac{1}{4}\right)^2 \left(1 - \frac{1}{4}\right)^2 = \frac{27}{2048}$$

(5) と以上の結果により、求める確率は  $\frac{\frac{9}{256}}{\frac{3}{128} + \frac{9}{256} + \frac{27}{2048}} = \frac{24}{49}$

別解 (3), (5) より  $\frac{9}{256} \div \frac{147}{2048} = \frac{24}{49}$  ■



## 第 3 章 福岡教育大学

### 中等教育 (数学専攻) 出題分野 (2009-2018) 120 分

◀	福岡教育大学	09	10	11	12	13	14	15	16	17	18
I	数と式			1							
	2次関数										
	図形と計量		2								
	データの分析										
II	式と証明		2	1	1	1		1			
	複素数と方程式					1	1				
	図形と方程式									2	
	三角関数					1	1		1		
	指数関数と対数関数			1				1・2		1	1
	微分法と積分法		1								
III	式と曲線				3	3					
	複素数平面								3		1
	関数										
	極限			4	4						
	微分法とその応用		1	4		4				3	
	積分法	4			1		4				4
	積分法の応用			4		4		4	4	4	
A	場合の数と確率	1	3	2	2*	2*	1		1	1	3
	整数の性質	1							1	1	1
	図形の性質										
B	平面上のベクトル						2	3			2
	空間のベクトル		4	3							
	数列	2	1	2			3	1	2		
	確率分布と統計										
C	行列 (旧課程)	3			1						

数字は問題番号 (\* は旧課程の内容を含む)

## 3.1 2015年

1 次の問いに答えよ.

(1)  $(x - 3y + 2z)^7$  の展開式における  $x^4y^2z$  の項の係数を求めよ.

(2)  $a$  は正の定数で,  $a \neq 1$  とする. 不等式

$$\log_a(a - x - y) > \log_a x + \log_a y$$

が表す領域を図示せよ.

(3)  $n$  は3以上の自然数とする. 数学的帰納法によって, 次の不等式を証明せよ.

$$2^n > \frac{1}{2}n^2 + n$$

2 次の問いに答えよ.

(1)  $x$  がすべての実数を動くとき,  $2^x + 2^{-x}$  の最小値を  $m$  とする. 次の (ア), (イ) に答えよ.

(ア)  $m$  の値を求め,  $2^x + 2^{-x} = m$  を満たす  $x$  を求めよ.

(イ)  $k > m$  のとき,  $2^x + 2^{-x} = k$  を満たす  $x$  をすべて求めよ.

(2)  $a$  を定数とし,  $a \leq 2$  とする. 方程式

$$4^x + 4^{-x} - 3a \cdot 2^x - 3a \cdot 2^{-x} + 2(a^2 + 1) = 0$$

の異なる実数解の個数を求めよ.

3 平面上に  $\triangle ABC$  と点  $O$  がある.  $\triangle ABC$  の内部に点  $D$  があって, 三角形の面積比が

$$\triangle DBC : \triangle DCA : \triangle DAB = p : q : r$$

であるとする. 次の問いに答えよ.

(1) 直線  $AD$  と辺  $BC$  の交点を  $S$ , 直線  $BD$  と辺  $AC$  の交点を  $T$  とするとき,  $BS : SC$  および  $CT : TA$  を  $p, q, r$  を用いて表せ.

(2)  $\vec{OD} = \frac{p\vec{OA} + q\vec{OB} + r\vec{OC}}{p + q + r}$  となることを示せ.

4  $a$  を正の定数とし、曲線  $y = a \cos x$  ( $0 \leq x \leq \frac{\pi}{2}$ ) と曲線  $y = \sin x$  ( $0 \leq x \leq \frac{\pi}{2}$ ) と  $y$  軸によって囲まれる部分の面積が  $\sqrt{3}-1$  であるとする。次の問いに答えよ。

(1)  $a$  の値を求めよ。

(2) 曲線  $y = a \cos x$  ( $0 \leq x \leq \frac{\pi}{2}$ ) と曲線  $y = \tan x$  ( $0 \leq x < \frac{\pi}{2}$ ) の交点を求めよ。

(3) 曲線  $y = a \cos x$  ( $0 \leq x \leq \frac{\pi}{2}$ ) と曲線  $y = \tan x$  ( $0 \leq x < \frac{\pi}{2}$ ) と  $y$  軸によって囲まれる部分を  $x$  軸の周りに 1 回転させてできる立体の体積を求めよ。

解答例

1 (1)  $\frac{7!}{4!2!1!}x^4(-3y)^2 \cdot 2z = 1890x^4y^2z$  よって、求める係数は **1890**

(2)  $\log_a(a-x-y) > \log_a x + \log_a y \quad \dots (*)$

(\*)において、真数は正であるから

$$a-x-y > 0 \quad \text{かつ} \quad x > 0 \quad \text{かつ} \quad y > 0$$

すなわち  $x > 0, \quad y > 0, \quad x+y < a \quad \dots \textcircled{1}$

(\*)から  $\log_a(a-x-y) > \log_a xy \quad \dots \textcircled{2}$

i)  $0 < a < 1$  のとき、 $\textcircled{2}$ から

$$a-x-y < xy \quad \text{すなわち} \quad (x+1)(y+1) > a+1$$

ii)  $1 < a$  のとき、 $\textcircled{2}$ から

$$a-x-y > xy \quad \text{すなわち} \quad (x+1)(y+1) < a+1$$

i), ii) および $\textcircled{1}$ から、求める領域は、次のようになる。

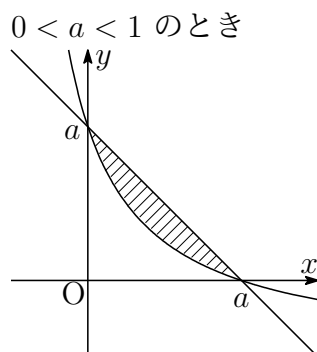

境界線を含まない

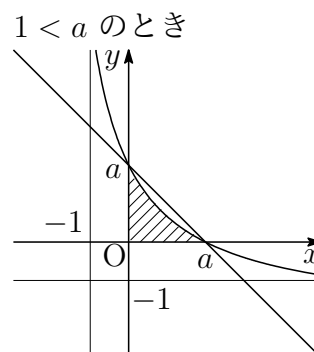

境界線を含まない

(3)  $2^n > \frac{1}{2}n^2 + n$  … (A) とする.

[1]  $n = 3$  のとき

$$(\text{左辺}) = 2^3 = 8, \quad (\text{右辺}) = \frac{1}{2} \cdot 3^2 + 3 = \frac{15}{2}$$

よって,  $n = 3$  のとき, (A) が成り立つ.

[2]  $k \geq 3$  として,  $n = k$  のとき, (A) が成り立つ, すなわち

$$2^k > \frac{1}{2}k^2 + k$$

が成り立つと仮定する.

$n = k + 1$  のとき, (A) の差を考えると

$$\begin{aligned} 2^{k+1} - \left\{ \frac{1}{2}(k+1)^2 + (k+1) \right\} &= 2 \cdot 2^k - \left( \frac{1}{2}k^2 + 2k + \frac{3}{2} \right) \\ &> 2 \left( \frac{1}{2}k^2 + k \right) - \left( \frac{1}{2}k^2 + 2k + \frac{3}{2} \right) \\ &= \frac{1}{2}(k^2 - 3) > 0 \end{aligned}$$

$$\text{すなわち} \quad 2^{k+1} > \frac{1}{2}(k+1)^2 + (k+1)$$

したがって,  $n = k + 1$  のときも (A) が成り立つ.

[1], [2] から, 3以上のすべての自然数  $n$  について (A) が成り立つ. ■

$$\boxed{2} \quad (1)(ア) \quad 2^x + 2^{-x} = (2^{\frac{x}{2}} - 2^{-\frac{x}{2}})^2 + 2$$

$$2^{\frac{x}{2}} - 2^{-\frac{x}{2}} = 0 \quad \text{すなわち} \quad x = 0 \text{ のとき, 最小値 } m \text{ は } 2$$

(イ)  $t = 2^x$  とおくと,  $2^x + 2^{-x} = k \cdots \textcircled{1}$  より

$$t + \frac{1}{t} = k \quad \text{すなわち} \quad t^2 - kt + 1 = 0$$

$$k > 2 \text{ に注意して, これを解くと } t = \frac{k \pm \sqrt{k^2 - 4}}{2}$$

$$\text{ゆえに } 2^x = \frac{k \pm \sqrt{k^2 - 4}}{2} \quad \text{よって} \quad x = \log_2 \frac{k \pm \sqrt{k^2 - 4}}{2}$$

(2) 方程式  $4^x + 4^{-x} - 3a \cdot 2^x - 3a \cdot 2^{-x} + 2(a^2 + 1) = 0 \cdots (*)$  を変形すると

$$(2^x + 2^{-x})^2 - 3a(2^x + 2^{-x}) + 2a^2 = 0$$

$$\textcircled{1} \text{ から } k^2 - 3ak + 2a^2 = 0 \quad \text{ゆえに } (k - a)(k - 2a) = 0 \quad \cdots \textcircled{2}$$

(1) の結果より  $k \geq 2$  であるから,  $\textcircled{2}$  の実数解は,  $a \leq 2$  に注意して

$$2a < 2 \quad \text{すなわち} \quad a < 1 \text{ のとき} \quad \text{実数解はない}$$

$$2a = 2 \quad \text{すなわち} \quad a = 1 \text{ のとき} \quad k = 2$$

$$a < 2 < 2a \quad \text{すなわち} \quad 1 < a < 2 \text{ のとき} \quad k = 2a$$

$$a = 2 \text{ のとき} \quad k = 2, 4$$

$\textcircled{1}$  が実数解をもつのは,  $k \geq 2$  のときで,  $k = 2$  のとき実数解は1個,  $k > 2$  のとき実数解は2個であるから, 方程式  $(*)$  の実数解の個数は

$$\begin{cases} a < 1 \text{ のとき} & 0 \text{ 個} \\ a = 1 \text{ のとき} & 1 \text{ 個} \\ 1 < a < 2 \text{ のとき} & 2 \text{ 個} \\ a = 2 \text{ のとき} & 3 \text{ 個} \end{cases}$$





3 (1) 右の図から

$$\begin{aligned} BS : SC &= \triangle SAB : \triangle SCA \\ &= \triangle DAB : \triangle DCA = r : q, \\ CT : TA &= \triangle TBC : \triangle TAB \\ &= \triangle DBC : \triangle DAB = p : r \end{aligned}$$

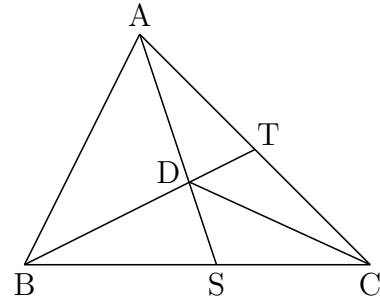

(2)  $\triangle BCT$  および直線  $AS$  について、メネラウスの定理を適用すると

$$\frac{BS}{SC} \cdot \frac{CA}{AT} \cdot \frac{TD}{DB} = 1 \quad \text{ゆえに} \quad \frac{r}{q} \times \frac{p+r}{r} \times \frac{TD}{DB} = 1$$

したがって  $TD : DB = q : p + r$

$D$  は  $TB$  を  $q : p + r$  に内分する点であるから

$$\vec{OD} = \frac{(p+r)\vec{OT} + q\vec{OB}}{q + (p+r)} \quad \dots \textcircled{1}$$

$T$  は  $CA$  を  $p : r$  に内分する点であるから

$$\vec{OT} = \frac{r\vec{OC} + p\vec{OA}}{p+r} \quad \dots \textcircled{2}$$

②を①に代入すると

$$\vec{OD} = \frac{(p+r) \cdot \frac{r\vec{OC} + p\vec{OA}}{p+r} + q\vec{OB}}{q + (p+r)} = \frac{p\vec{OA} + q\vec{OB} + r\vec{OC}}{p+q+r}$$



- 4 (1)  $0 \leq x \leq \frac{\pi}{2}$  における2つの曲線を

$$C_1 : y = a \cos x, \quad C_2 : y = \sin x$$

とし、これらの交点の  $x$  座標を  $\beta$  とすると

$$a \cos \beta = \sin \beta$$

ゆえに  $\sin \beta - a \cos \beta = 0 \quad \dots \textcircled{1}$

右の図の斜線部分の面積は

$$\begin{aligned} \int_0^\beta (a \cos x - \sin x) dx &= \left[ a \sin x + \cos x \right]_0^\beta \\ &= a \sin \beta + \cos \beta - 1 \end{aligned}$$

条件により、これが  $\sqrt{3} - 1$  に等しいから

$$a \sin \beta + \cos \beta - 1 = \sqrt{3} - 1 \quad \text{ゆえに} \quad a \sin \beta + \cos \beta = \sqrt{3} \quad \dots \textcircled{2}$$

次の等式

$$(\sin \beta - a \cos \beta)^2 + (a \sin \beta + \cos \beta)^2 = a^2 + 1$$

に  $\textcircled{1}$ ,  $\textcircled{2}$  を代入すると

$$3 = a^2 + 1 \quad \text{このとき, } a > 0 \text{ により} \quad a = \sqrt{2}$$

- (2)  $\begin{cases} y = \sqrt{2} \cos x & \dots \textcircled{3} \\ y = \tan x & \dots \textcircled{4} \end{cases}$  とおく.  $\textcircled{3}$ ,  $\textcircled{4}$  から  $y$  を消去すると

$$\sqrt{2} \cos x = \tan x \quad \text{ゆえに} \quad \sqrt{2} \cos^2 x = \sin x$$

整理すると  $\sqrt{2} \sin^2 x + \sin x - \sqrt{2} = 0$

したがって  $(\sin x + \sqrt{2})(\sqrt{2} \sin x - 1) = 0$

$0 \leq x \leq \frac{\pi}{2}$  に注意して、これを解くと  $x = \frac{\pi}{4}$

これを  $\textcircled{4}$  に代入して  $y = 1$  よって、求める交点は  $\left(\frac{\pi}{4}, 1\right)$

- (3)  $C_3 : y = \tan x \left(0 \leq x \leq \frac{\pi}{2}\right)$  とおく. 右の図から求める回転体の体積を  $V$  とすると

$$\begin{aligned} V &= \pi \int_0^{\frac{\pi}{4}} (2 \cos^2 x - \tan^2 x) dx \\ &= \pi \int_0^{\frac{\pi}{4}} \left( \cos 2x - \frac{1}{\cos^2 x} + 2 \right) dx \\ &= \pi \left[ \frac{1}{2} \sin 2x - \tan x + 2x \right]_0^{\frac{\pi}{4}} = \frac{\pi}{2} (\pi - 1) \end{aligned}$$

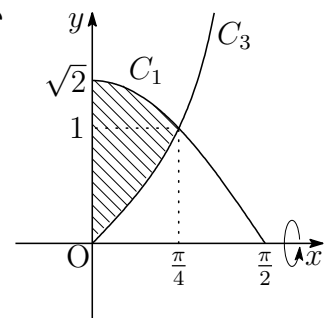
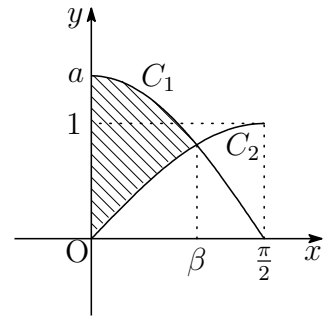

## 3.2 2016年

**1** 次の問いに答えよ.

(1)  $0 \leq x \leq 2\pi$  のとき

$$\cos 2x + \cos x + 1 > 0$$

を満たす  $x$  の範囲を求めよ.

(2)  $a^2b - 3a^2 + 5b = 21$  を満たす整数の組  $(a, b)$  をすべて求めよ.

(3) 正方形の各辺を  $n$  等分した点から向かい合う辺に垂線を下ろす. このとき, 正方形の4つの辺とこれらの垂線を利用してできる長方形のうち, 正方形でないものの個数を  $n$  を用いて表せ.

**2** 数列  $\{a_n\}$ ,  $\{b_n\}$  の初項から第  $n$  項までの和をそれぞれ

$$s_n = a_1 + a_2 + \cdots + a_n, \quad t_n = b_1 + b_2 + \cdots + b_n$$

とおいたとき

$$s_n = \frac{3n^2 + n}{2}, \quad \log_2(t_n + 1) = 2n \quad (n = 1, 2, \cdots)$$

が成り立つ. 次の問いに答えよ.

(1)  $\{a_n\}$  の一般項を求めよ.

(2)  $\{b_n\}$  の一般項を求めよ.

(3)  $\sum_{k=1}^n a_k b_k$  を求めよ.

3 複素数  $z$  は実部が  $\frac{\sqrt{5}-1}{4}$ , 虚部は正で  $|z|=1$  である. 次の問いに答えよ.

- (1)  $\left(z + \frac{1}{z}\right)^2 + \left(z + \frac{1}{z}\right)$  の値を求めよ.
- (2)  $1 + z + z^2 + z^3 + z^4$  の値を求めよ.
- (3)  $z$  の偏角  $\theta$  を求めよ. ただし  $0 \leq \theta < 2\pi$  とする.

4  $a$  を正の定数とする. 関数  $f(x) = ax - x \log x$  の最大値が 1 であるとする. 次の問いに答えよ.

- (1)  $a$  の値を求めよ.
- (2) 曲線  $y = f(x)$  の接線のうち, 傾きが  $-\frac{1}{2}$  であるものを求めよ.
- (3) 曲線  $y = f(x)$  と  $x$  軸および (2) で求めた接線によって囲まれる部分の面積を求めよ.

## 解答例

- 1 (1)  $\cos 2x = 2\cos^2 x - 1$  であるから、不等式  $\cos 2x + \cos x + 1 > 0$  は

$$(2\cos^2 x - 1) + \cos x + 1 > 0 \quad \text{ゆえに} \quad \cos x(2\cos x + 1) > 0$$

$$\text{したがって} \quad \cos x < -\frac{1}{2}, \quad 0 < \cos x$$

$0 \leq x \leq 2\pi$  に注意して、これを解くと

$$0 \leq x < \frac{\pi}{2}, \quad \frac{2}{3}\pi < x < \frac{4}{3}\pi, \quad \frac{3}{2}\pi < x \leq 2\pi$$

- (2)  $a^2b - 3a^2 + 5b = 21$  より  $(a^2 + 5)b = 3a^2 + 21$

$$\text{したがって} \quad b = \frac{3a^2 + 21}{a^2 + 5} = 3 + \frac{6}{a^2 + 5} \quad \cdots (*)$$

$$a^2 + 5 \geq 5 \text{ は } 6 \text{ の約数であるから} \quad a^2 + 5 = 6$$

$$\text{ゆえに} \quad a = \pm 1 \quad \text{これを} (*) \text{ に代入して} \quad (a, b) = (\pm 1, 4)$$

- (3) 正方形の一辺の長さを  $n$  とすると、一辺の長さが  $k$  の正方形の個数は

$$(n + 1 - k)^2 \quad (1 \leq k \leq n)$$

であるから、その総数は

$$\sum_{k=1}^n (n + 1 - k)^2 = \sum_{k=1}^n k^2 = \frac{1}{6}n(n + 1)(2n + 1)$$

また、長方形の総数は

$${}_{n+1}C_2 \times {}_{n+1}C_2 = \frac{1}{4}n^2(n + 1)^2$$

よって、求める個数は

$$\frac{1}{4}n^2(n + 1)^2 - \frac{1}{6}n(n + 1)(2n + 1) = \frac{1}{12}n(n + 1)(n - 1)(3n + 2)$$



2 (1)  $a_1 = s_1$  であるから  $a_1 = \frac{3 \cdot 1^2 + 1}{2} = 2$   
 $n \geq 2$  のとき

$$a_n = s_n - s_{n-1} = \frac{3n^2 + n}{2} - \frac{3(n-1)^2 + (n-1)}{2} = 3n - 1$$

これは、 $n = 1$  のときも成立するから  $a_n = 3n - 1$

(2)  $\log_2(t_n + 1) = 2n$  より  $t_n = 2^{2n} - 1$   
 $b_1 = t_1$  であるから  $b_1 = 2^2 - 1 = 3$   
 $n \geq 2$  のとき

$$b_n = t_n - t_{n-1} = (2^{2n} - 1) - \{2^{2(n-1)} - 1\} = 3 \cdot 2^{2n-2}$$

これは、 $n = 1$  のときも成立するから  $b_n = 3 \cdot 2^{2n-2}$

(3)  $S_n = \sum_{k=1}^n a_k b_k$  とおくと、(1),(2)の結果から、 $n \geq 2$  のとき

$$S_n = 3 \sum_{k=1}^n (3k-1) \cdot 2^{2k-2} \quad \dots \textcircled{1}$$

$$S_n = 3 \sum_{k=0}^{n-1} (3k+2) \cdot 2^{2k} \quad \dots \textcircled{2}$$

①  $\times 4 -$  ② から

$$\begin{aligned} 4S_n - S_n &= 3 \sum_{k=1}^n (3k-1) \cdot 2^{2k} - 3 \sum_{k=0}^{n-1} (3k+2) \cdot 2^{2k} \\ S_n &= \sum_{k=1}^n (3k-1) \cdot 2^{2k} - \sum_{k=0}^{n-1} (3k+2) \cdot 2^{2k} \\ &= \sum_{k=1}^{n-1} (3k-1) \cdot 2^{2k} + (3n-1) \cdot 2^{2n} - \sum_{k=1}^{n-1} (3k+2) \cdot 2^{2k} - 2 \\ &= (3n-1) \cdot 2^{2n} - 2 - 3 \sum_{k=1}^{n-1} 2^{2k} \\ &= (3n-1) \cdot 2^{2n} - 2 - 3 \times \frac{4(2^{2n-2} - 1)}{4-1} = (3n-2) \cdot 2^{2n} + 2 \end{aligned}$$

$S_1 = a_1 b_1 = 2 \cdot 3 = 6$  であるから、上式は  $n = 1$  のときも成立する。

よって  $S_n = (3n-2) \cdot 2^{2n} + 2$  ■

**3** (1)  $z$  の実部が  $\frac{\sqrt{5}-1}{4}$  であるから  $\frac{z+\bar{z}}{2} = \frac{\sqrt{5}-1}{4} \dots \textcircled{1}$

$|z|=1$  より  $|z|^2=1$  ゆえに  $z\bar{z}=1$  すなわち  $\bar{z} = \frac{1}{z} \dots \textcircled{2}$

$\textcircled{1}$ ,  $\textcircled{2}$  から  $z + \frac{1}{z} = \frac{\sqrt{5}-1}{2}$

よって  $\left(z + \frac{1}{z}\right)^2 + \left(z + \frac{1}{z}\right) = \left(\frac{\sqrt{5}-1}{2}\right)^2 + \frac{\sqrt{5}-1}{2}$   
 $= 1$

(2) (1) の結果を展開して整理すると

$$\frac{1}{z^2} + \frac{1}{z} + 1 + z + z^2 = 0$$

両辺に  $z^2$  を掛けると  $1 + z + z^2 + z^3 + z^4 = 0$

(3)  $z^5 - 1 = (z-1)(z^4 + z^3 + z^2 + z + 1)$  であるから, (2) の結果から

$$z^5 - 1 = 0 \quad \text{ゆえに} \quad z^5 = 1$$

$z = r(\cos \theta + i \sin \theta)$  とおくと

$$r^5(\cos 5\theta + i \sin 5\theta) = 1$$

したがって  $r^5 = 1$ ,  $5\theta = 2n\pi$  ( $n$  は整数)

すなわち  $r = 1$ ,  $\theta = \frac{2n\pi}{5} \dots \textcircled{1}$

$z$  の実部  $\frac{\sqrt{5}-1}{4} > 0$ , 条件から虚部は正であるから,  $0 \leq \theta < 2\pi$  より

$$0 < \theta < \frac{\pi}{2}$$

上式より,  $\textcircled{1}$  を満たす整数  $n$  は  $n=1$  よって  $\theta = \frac{2}{5}\pi$  ■

4 (1)  $f(x) = ax - x \log x$  を微分すると  $f'(x) = a - 1 - \log x$

$$f'(x) = 0 \text{ とすると } x = e^{a-1}$$

$f(x)$  の増減表は

$x$	(0)	...	$e^{a-1}$	...
$f'(x)$		+	0	-
$f(x)$		↗	$e^{a-1}$	↘

このとき、 $f(x)$  の最大値が 1 であるから

$$e^{a-1} = 1 \quad \text{よって} \quad a = 1$$

(2) (1) の結果から、 $f(x) = x(1 - \log x)$ ,  $f'(x) = -\log x$

$$f'(x) = -\frac{1}{2} \text{ とすると}$$

$$-\log x = -\frac{1}{2} \quad \text{すなわち} \quad x = \sqrt{e}$$

$f(\sqrt{e}) = \frac{1}{2}\sqrt{e}$  より、求める接線は、点  $(\sqrt{e}, \frac{1}{2}\sqrt{e})$  を通り、傾き  $-\frac{1}{2}$  の直線であるから

$$y - \frac{1}{2}\sqrt{e} = -\frac{1}{2}(x - \sqrt{e}) \quad \text{よって} \quad y = -\frac{1}{2}x + \sqrt{e}$$

(3) 曲線  $y = x(1 - \log x)$  の  $x$  軸との交点の  $x$  座標は

$$1 - \log x = 0 \quad \text{すなわち} \quad x = e$$

直線  $y = -\frac{1}{2}x + \sqrt{e}$  の  $x$  軸との交点の  $x$  座標は

$$-\frac{1}{2}x + \sqrt{e} = 0 \quad \text{すなわち} \quad x = 2\sqrt{e}$$

よって、求める部分の面積を  $S$  とすると

$$\begin{aligned} S &= \frac{1}{2}(2\sqrt{e} - \sqrt{e})f(\sqrt{e}) - \int_{\sqrt{e}}^e x(1 - \log x) dx \\ &= \frac{1}{2}\sqrt{e} \times \frac{1}{2}\sqrt{e} - \left[ x^2 \left( \frac{3}{4} - \frac{1}{2} \log x \right) \right]_{\sqrt{e}}^e \\ &= \frac{1}{4}e - \frac{1}{4}e^2 + \frac{1}{2}e = \frac{1}{4}e(3 - e) \end{aligned}$$

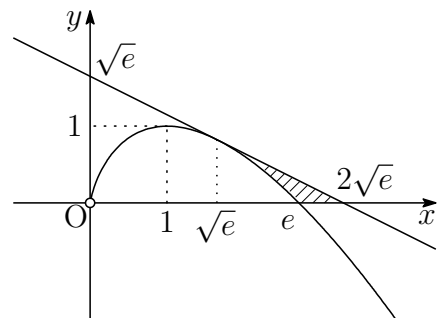

■



### 3.3 2017年

**1** 次の問いに答えよ.

- (1) 実数  $x, y$  は  $\log_2 x + \log_2 y = 2$  を満たす.
  - (ア)  $t = x + y$  とおく.  $x^2 + y^2$  を  $t$  を用いて表せ.
  - (イ)  $x^2 + y^2 + xy - 6x - 6y + 11$  の最小値とそのときの  $x$  と  $y$  の値を求めよ.
- (2)  $23x + 13y = 5$  を満たす整数  $x, y$  の組で  $|x| + |y|$  が最小になるものを求めよ.
- (3) 3個のサイコロを同時に1回投げる.
  - (ア) 出る目の積が偶数である確率を求めよ.
  - (イ) 出る目の積が偶数であるとき, その出る目の和が5の倍数である確率を求めよ.

**2**  $a$  を定数とし, 曲線  $y = \frac{1}{2}x^2$  を  $C$ , 直線  $y = a(x + 1)$  を  $l$  とする.  $C$  と  $l$  が異なる2点で交わっているとき, 次の問いに答えよ.

- (1)  $a$  のとり得る値の範囲を求めよ.
- (2)  $C$  と  $l$  の2つの交点の  $x$  座標を  $\alpha, \beta$  とするとき  $\alpha + \beta, \alpha\beta$  をそれぞれ  $a$  を用いて表せ.
- (3)  $C$  と  $l$  の2つの交点を結ぶ線分の midpoint の軌跡を求めよ.

**3**  $P(x)$  を整式とし, 整式  $Q(x)$  を  $Q(x) = \int_1^x P(t) dt$  で定める.  $P(x)$  を  $x - 1$  で割ったときの余りは2であった. 次の問いに答えよ.

- (1)  $Q'(1)$  の値を求めよ.
- (2)  $Q(x)$  を  $(x - 1)^2$  で割ったときの余りを求めよ.
- (3)  $Q(x)$  を  $x - 2$  で割ったときの余りは3であった.  $Q(x)$  を  $(x - 1)^2(x - 2)$  で割ったときの余りを求めよ.

4  $a, b$  を正の定数とし,  $f(x) = -xe^{-\frac{x}{a}}$  とする.  $y = f(x)$  のグラフを  $x$  軸に関して対称移動し, さらに  $x$  軸方向に  $-a$  だけ平行移動して得られる曲線を  $y = g(x)$  とし,  $h(x) = bg(x)$  とする. また, 曲線  $y = f(x)$  の変曲点を  $P$  とし, 点  $P$  における曲線  $y = f(x)$  の接線を  $l$  とする. 関数  $h(x)$  の最大値が  $1$  であるとき, 次の問いに答えよ. ただし,  $e$  は自然対数の底とする.

- (1) 直線  $l$  の方程式を  $a$  を用いて表せ.
- (2) 関数  $g(x)$  を  $a$  を用いて表せ.
- (3) 定数  $a, b$  の積  $ab$  の値を求めよ.
- (4) 直線  $l$  と  $x$  軸との交点の  $x$  座標が  $4$  であるとき, 曲線  $y = f(x), y = h(x)$  と  $y$  軸で囲まれた部分の面積を求めよ.

## 解答例

**1** (1)(ア)  $\log_2 x + \log_2 y = 2$  より,  $\log_2 xy = 2$  ゆえに  $xy = 4$

$$\text{よって } x^2 + y^2 = (x + y)^2 - 2xy = t^2 - 8$$

(イ)  $\log_2 x + \log_2 y = 2$  の真数は正であるから  $x, y > 0$

相加平均・相乗平均の関係により

$$t = x + y \geq 2\sqrt{xy} = 2\sqrt{4} = 4 \quad (\text{等号は } x = y = 2 \text{ のとき})$$

したがって

$$\begin{aligned} x^2 + y^2 + xy - 6x - 6y + 11 &= (t^2 - 8) + 4 - 6(x + y) + 11 \\ &= t^2 - 6t + 7 = (t - 3)^2 - 2 \end{aligned}$$

$t \geq 4$  より,  $t = 4$ , すなわち,  $x = y = 2$  のとき, 最小値  $-1$

(2)  $23 \equiv 10, 13 \equiv 0 \pmod{13}$  であるから,  $23x + 13y = 5$  より

$$10x \equiv 5 \quad \text{ゆえに} \quad 2x \equiv 1 \quad \text{すなわち} \quad x \equiv 7 \pmod{13}$$

$$\text{したがって} \quad 23(x - 7) + 13(y + 12) = 0$$

$$\text{整数 } k \text{ を用いて} \quad x = 7 + 13k, \quad y = -12 - 23k$$

$k \geq 0$  のとき,  $|x| = x = 7 + 13k$ ,  $|y| = -y = 12 + 23k$  であるから

$$|x| + |y| = 19 + 36k$$

$k < 0$  のとき,  $|x| = -x = -7 - 13k$ ,  $|y| = y = -12 - 23k$  であるから

$$|x| + |y| = -19 - 36k$$

$k = -1$  で,  $|x| + |y|$  は最小となり, このとき  $x = -6, y = 11$

**注意**  $10x \equiv 5 \pmod{13}$  の両辺を 5 で割ることができるのは, 5 が 13 と互いに素であるから,  $2x \equiv 1 \pmod{13}$  とすることができる.

$$10x \equiv 5 \iff 5(2x - 1) \equiv 0 \iff 2x \equiv 1 \pmod{13}$$

最後の式の両辺に 7 を掛けることにより (整数の掛け算には制約はない)

$$14x \equiv 7 \quad \text{すなわち} \quad x \equiv 7 \pmod{13}$$

なお,  $10x \equiv 5 \pmod{13}$  の両辺に 4 を掛けても

$$40x \equiv 20 \quad \text{すなわち} \quad x \equiv 7 \pmod{13}$$

- (3)(ア) 出る目の積が奇数である確率は、3個のサイコロの目がすべて奇数であるから

$$\left(\frac{3}{6}\right)^3 = \frac{1}{8}$$

出る目の積が偶数である事象を  $A$  とすると、求める確率は、この余事象の確率であるから

$$P(A) = 1 - \frac{1}{8} = \frac{7}{8}$$

- (イ) 目の和が5の倍数である事象を  $B$  とすると、 $A \cap B$  は、次の (i), (ii) の事象がある。

- (i) すべての目が異なる

$$\{1, 3, 6\}, \{1, 4, 5\}, \{2, 3, 5\}, \{4, 5, 6\}$$

- (ii) 同じ目が2つある

$$\{1, 2, 2\}, \{2, 2, 6\}, \{2, 4, 4\}, \{3, 3, 4\}, \{3, 6, 6\}$$

$$\text{したがって } P(A \cap B) = \frac{4 \cdot 3! + 5 \cdot {}_3C_2}{6^3} = \frac{13}{72}$$

$$\text{よって、求める確率は } P_A(B) = \frac{P(A \cap B)}{P(A)} = \frac{13}{72} \cdot \frac{8}{7} = \frac{13}{63}$$

- 2** (1)  $y = \frac{1}{2}x^2$  と  $y = a(x+1)$  から  $y$  を消去して整理すると

$$x^2 - 2ax - 2a = 0 \quad \cdots (*)$$

上の方程式は異なる2つの実数解をもつから、係数について

$$D/4 = (-a)^2 - 1 \cdot (-2a) = a(a+2) > 0$$

よって  $a < -2, 0 < a$

- (2) 方程式(\*)の解が  $\alpha, \beta$  であるから、解と係数の関係により

$$\alpha + \beta = 2a, \quad \alpha\beta = -2a$$

- (3)  $C$  と  $l$  の2つの交点  $(\alpha, a(\alpha+1)), (\beta, a(\beta+1))$  の中点は、(2)の結果により

$$\left(\frac{\alpha + \beta}{2}, \frac{a(\alpha + \beta)}{2} + a\right) \quad \text{すなわち } (a, a^2 + a)$$

$a$  の値の範囲に注意して  $y = x^2 + x \quad (x < -2, 0 < x)$

$$\boxed{3} \quad (1) \quad Q(x) = \int_1^x P(t) dt \quad \cdots (*)$$

$P(x)$  を  $x-1$  で割った余りが 2 であるから、剰余の定理により  $P(1) = 2$

(\*) を微分すると  $Q'(x) = P(x)$  よって  $Q'(1) = P(1) = 2$

$$(2) \quad (*) \text{ より } Q(1) = 0$$

$Q(x)$  を  $(x-1)^2$  で割ったときの商を  $R(x)$ , 余りを  $ax+b$  とおくと

$$Q(x) = (x-1)^2 R(x) + ax + b$$

微分すると  $Q'(x) = 2(x-1)R(x) + (x-1)^2 R'(x) + a$

上の 2 式に  $x=1$  を代入すると、 $Q(1) = 0$ ,  $Q'(1) = 2$  により

$$a + b = 0, \quad a = 2 \quad \text{これから } b = -2$$

よって、求める余りは  $2x - 2$

$$(3) \quad (2) \text{ の結果から } Q(x) = (x-1)^2 R(x) + 2x - 2$$

$R(x)$  を  $x-2$  で割ったときの商を  $S(x)$ , 余りを  $c$  とすると

$$R(x) = (x-2)S(x) + c$$

$$\begin{aligned} \text{したがって } Q(x) &= (x-1)^2 \{(x-2)S(x) + c\} + 2x - 2 \\ &= (x-1)^2 (x-2)S(x) + c(x-1)^2 + 2x - 2 \end{aligned}$$

$Q(x)$  を  $x-2$  で割った余りが 3 であるから、剰余の定理により  $Q(2) = 3$

$$\text{したがって } c + 2 = 3 \quad \text{すなわち } c = 1$$

$$\begin{aligned} \text{ゆえに } Q(x) &= (x-1)^2 (x-2)S(x) + (x-1)^2 + 2x - 2 \\ &= (x-1)^2 (x-2)S(x) + x^2 - 1 \end{aligned}$$

よって、求める余りは  $x^2 - 1$

別解1  $Q(x)$  を  $(x-1)^2(x-2)$  で割ったときの商を  $S(x)$ , 余りを  $px^2 + qx + r$  とすると

$$Q(x) = (x-1)^2(x-2)S(x) + px^2 + qx + r$$

$$Q(2) = 3 \text{ より } 4p + 2q + r = 3 \quad \cdots \textcircled{1}$$

$Q(x)$  を変形すると

$$\begin{aligned} Q(x) &= (x-1)^2(x-2)S(x) + p(x-1)^2 + (2p+q)x - p + r \\ &= (x-1)^2\{2(x-2)S(x) + p\} + (2p+q)x - p + r \end{aligned}$$

$Q(x)$  を  $(x-1)^2$  で割った余りが  $2x-2$  であるから, 係数を比較して

$$2p + q = 2, \quad -p + r = -2 \quad \cdots \textcircled{2}$$

①, ② を解いて  $p = 1, q = 0, r = -1$  よって, 求める余りは  $x^2 - 1$

別解2  $Q(x)$  を  $(x-1)^2(x-2)$  で割ったときの商を  $S(x)$ , 余りを  $px^2 + qx + r$  とすると

$$\begin{aligned} Q(x) &= (x-1)^2(x-2)S(x) + px^2 + qx + r, \\ Q'(x) &= 2(x-1)\{(x-2)S(x)\} + (x-1)^2\{(x-2)S(x)\}' + 2px + q \end{aligned}$$

上の第1式に  $x = 1, 2$ , 第2式に  $x = 1$  を代入すると,  $Q(1) = 0, Q(2) = 3, Q'(1) = 2$  により

$$p + q + r = 0, \quad 4p + 2q + r = 3, \quad 2p + q = 2$$

これを解いて  $p = 1, q = 0, r = -1$  よって, 求める余りは  $x^2 - 1$  ■

4 (1)  $f(x) = -xe^{-\frac{x}{a}}$  より

$$f'(x) = \left(\frac{x}{a} - 1\right)e^{-\frac{x}{a}}, \quad f''(x) = \left(\frac{2}{a} - \frac{x}{a^2}\right)e^{-\frac{x}{a}}$$

$x < 2a$  のとき  $f''(x) > 0$ ,  $2a < x$  のとき  $f''(x) < 0$  であるから,  $y = f(x)$  の上の点  $(2a, f(2a))$  は, この曲線の変曲点である. ゆえに

$$f(2a) = -2ae^{-2}, \quad f'(2a) = e^{-2}$$

したがって,  $\ell$  の方程式は

$$y + 2ae^{-2} = e^{-2}(x - 2a) \quad \text{ゆえに} \quad \mathbf{y = e^{-2}(x - 4a)}$$

注意  $f'(a) = 0$  は  $f(a)$  が極値であるための必要条件であるように,  $f''(2a) = 0$  は点  $(2a, f(2a))$  が変曲点であるための必要条件である. 変曲点を示すには,  $x = 2a$  の前後で  $f''(x)$  の符号が変化することを示さなければならない. 増減表で示してもよい.

(2)  $g(x) = -f(x+a) = (x+a)e^{-\frac{x+a}{a}}$

(3) (1) の計算結果から

$$g'(x) = -f'(x+a) = -\left(\frac{x+a}{a} - 1\right)e^{-\frac{x+a}{a}} = -\frac{x}{a}e^{-\frac{x+a}{a}}$$

$x$	...	0	...
$g'(x)$	+	0	-
$g(x)$	↗	$ae^{-1}$	↘

$b > 0$  より,  $h(x) = bg(x)$  の最大値  $abe^{-1}$  が 1 であるから  $ab = e$

(4) (1) の結果から,  $l$  と  $x$  軸との交点の  $x$  座標  $4a$  が 4 であるから  $a = 1$

これを (3) の結果に代入して  $b = e$

ゆえに  $f(x) = -xe^{-x}$ ,  $h(x) = e(x+1)e^{-x-1} = (x+1)e^{-x}$

$$h(x) - f(x) = (2x+1)e^{-x}$$

したがって,  $y = f(x)$  と  $y = h(x)$  の交点の  $x$  座標は

$$x = -\frac{1}{2}$$

$-\frac{1}{2} \leq x \leq 0$  において

$$h(x) - f(x) \geq 0$$

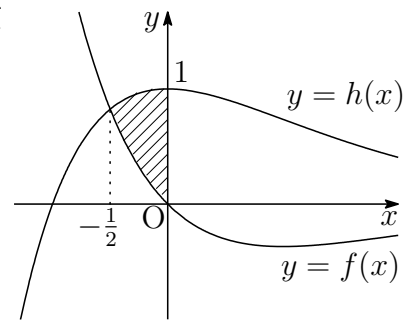

求める面積を  $S$  とすると

$$S = \int_{-\frac{1}{2}}^0 (2x+1)e^{-x} dx = \left[ -(2x+3)e^{-x} \right]_{-\frac{1}{2}}^0 = 2\sqrt{e} - 3$$



## 3.4 2018年

1 次の問いに答えよ.

- (1)  $\log_4(x-5) - 1 \leq \log_{16} x$  を満たす実数  $x$  の範囲を求めよ.
- (2)  $x^2 - 10x - 10$  が整数の平方となるような整数  $x$  をすべて求めよ.
- (3) 複素数平面上の単位円に内接する正六角形がある. この6個の頂点に対応する複素数は反時計回りに  $1, z_1, z_2, z_3, z_4, z_5$  であるとする. 実数  $t$  に対して,  $z = 1 + tz_1$  とおくと,  $w = \frac{z - z_3}{z_4 - z_3}$  が純虚数になるように  $t$  の値を定めよ. また, そのときの  $w$  の値を求めよ.

2 四面体  $OABC$  がある. 辺  $OA$  の中点を  $M$ , 辺  $BC$  の中点を  $N$  とし, 辺  $OC$  を  $p : 1 - p$  ( $0 < p < 1$ ) に内分する点を  $P$ , 辺  $AB$  を  $p : 1 - p$  に内分する点を  $Q$  とする.  $\vec{OA} = \vec{a}$ ,  $\vec{OB} = \vec{b}$ ,  $\vec{OC} = \vec{c}$  とするとき, 次の問いに答えよ.

- (1)  $\vec{PM}$  を  $\vec{a}$ ,  $\vec{c}$  および  $p$  を用いて表せ.
- (2)  $\vec{PN}$  を  $\vec{b}$ ,  $\vec{c}$  および  $p$  を用いて表せ.
- (3)  $\vec{PQ}$  を  $\vec{a}$ ,  $\vec{b}$ ,  $\vec{c}$  および  $p$  を用いて表せ.
- (4)  $\vec{PQ}$  は  $s\vec{PM} + t\vec{PN}$  ( $s, t$  は実数) の形に表されることを示せ.

3 0 から 9 までの整数が 1 つずつ書かれた 10 枚のカードがある. 次の問いに答えよ.

- (1) 書かれた整数の和が 3 の倍数になる 3 枚のカードの組合せの総数を求めよ.
- (2) 10 枚から 4 枚を同時に選ぶとき, それら 4 枚に書かれた整数の和が偶数になる確率を求めよ.
- (3) はじめ 10 枚あるカードの中から, 1 回に 1 枚ずつ選び, 0 が書かれたカードを選ぶまで繰り返す. 選んだすべてのカードに書かれた整数の和が 10 以上になる確率を求めよ. ただし, 1 回選んだカードは次回以降の選択肢から除くものとする.



4  $a$  を定数とし,  $f(x) = e^{ax} \sin x$  ( $0 \leq x \leq \pi$ ) とする. ただし,  $e$  は自然対数の底とする. 次の問いに答えよ.

(1) 定積分  $\int_0^\pi f(x) dx$  を求めよ.

(2)  $a = \sqrt{3}$  のとき, 関数  $y = f(x)$  について第2次導関数まで求めて増減を調べ, そのグラフをかけ.

## 解答例

$$\boxed{1} \quad (1) \log_4(x-5) - 1 \leq \log_{16} x \quad \cdots (*)$$

真数は正であるから

$$x-5 > 0 \quad \text{かつ} \quad x > 0 \quad \text{すなわち} \quad x > 5 \quad \cdots \textcircled{1}$$

$\log_4(x-5) = \log_{16}(x-5)^2$  より, (\*) は

$$\log_{16}(x-5)^2 \leq \log_{16} 16x$$

底 16 は 1 より大きいから

$$(x-5)^2 \leq 16x \quad \text{整理すると} \quad x^2 - 26x + 25 \leq 0$$

ゆえに  $(x-1)(x-25) \leq 0$  すなわち  $1 \leq x \leq 25$

求める実数  $x$  の範囲は, ① に注意して  $5 < x \leq 25$

$$(2) \quad x^2 - 10x - 10 = n^2 \quad (n \text{ は整数}) \quad \text{とおくと}$$

$$(x-5)^2 - n^2 = 35 \quad \text{ゆえに} \quad (|x-5| + |n|)(|x-5| - |n|) = 35$$

$$\text{したがって} \quad \begin{cases} |x-5| + |n| = 35 \\ |x-5| - |n| = 1 \end{cases}, \quad \begin{cases} |x-5| + |n| = 7 \\ |x-5| - |n| = 5 \end{cases}$$

$$\text{ゆえに} \quad \begin{cases} |x-5| = 18 \\ |n| = 17 \end{cases}, \quad \begin{cases} |x-5| = 6 \\ |n| = 1 \end{cases}$$

よって  $x = 23, -13, 11, -1$

$$(3) \quad z_4 - z_3 = z_5, \quad \frac{1}{z_5} = z_1 \quad \text{であるから}$$

$$\begin{aligned} w &= \frac{z - z_3}{z_4 - z_3} = \frac{1 + tz_1 - z_3}{z_5} \\ &= z_1(1 + tz_1 - z_3) \\ &= z_1 + tz_2 - z_4 = z_1 + tz_2 - (-z_1) \\ &= 2z_1 + tz_2 \end{aligned}$$

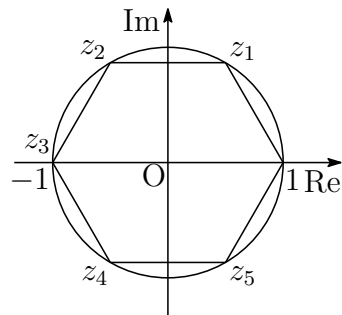

$$\text{ゆえに} \quad w = 2 \left( \frac{1}{2} + \frac{\sqrt{3}}{2}i \right) + t \left( -\frac{1}{2} + \frac{\sqrt{3}}{2}i \right) = 1 - \frac{t}{2} + (t+2) \frac{\sqrt{3}}{2}i$$

$w$  は, 純虚数であるから  $1 - \frac{t}{2} = 0$  すなわち  $t = 2, w = 2\sqrt{3}i$  ■

$$\boxed{2} \quad (1) \quad \overrightarrow{PM} = \overrightarrow{OM} - \overrightarrow{OP} = \frac{1}{2}\vec{a} - p\vec{c}$$

$$\begin{aligned} (2) \quad \overrightarrow{PN} &= \overrightarrow{ON} - \overrightarrow{OP} \\ &= \frac{1}{2}(\vec{b} + \vec{c}) - p\vec{c} \\ &= \frac{1}{2}\vec{b} + \left(\frac{1}{2} - p\right)\vec{c} \end{aligned}$$

$$(3) \quad \overrightarrow{OQ} = (1-p)\vec{a} + p\vec{b} \text{ より}$$

$$\overrightarrow{PQ} = \overrightarrow{OQ} - \overrightarrow{OP} = (1-p)\vec{a} + p\vec{b} - p\vec{c}$$

$$(4) \quad \overrightarrow{PQ} = s\overrightarrow{PM} + t\overrightarrow{PN} \text{ に (1)~(3) の結果を代入すると}$$

$$\begin{aligned} (1-p)\vec{a} + p\vec{b} - p\vec{c} &= s\left(\frac{1}{2}\vec{a} - p\vec{c}\right) + t\left\{\frac{1}{2}\vec{b} + \left(\frac{1}{2} - p\right)\vec{c}\right\} \\ &= \frac{s}{2}\vec{a} + \frac{t}{2}\vec{b} + \left(-sp + \frac{t}{2} - pt\right)\vec{c} \end{aligned}$$

$$\frac{s}{2} = 1-p, \quad \frac{t}{2} = p, \quad \text{すなわち, } s = 2-2p, \quad t = 2p \text{ とすると}$$

$$\begin{aligned} -sp + \frac{t}{2} - pt &= -(2-2p)p + \frac{2p}{2} - p \cdot 2p \\ &= -2p + 2p^2 + p - 2p^2 = -p \end{aligned}$$

$$\text{よって} \quad \overrightarrow{PQ} = (2-2p)\overrightarrow{PM} + 2p\overrightarrow{PN} \quad \blacksquare$$

$$\boxed{3} \quad (1) \quad A = \{0, 3, 6, 9\}, \quad B = \{1, 4, 7\}, \quad C = \{2, 5, 8\} \text{ とする.}$$

3枚のカードの和が3の倍数になる組合せは、Aから3枚、Bから3枚、Cから3枚、A、B、Cからそれぞれ1枚ずつの場合であるから

$${}_4C_3 + {}_3C_3 + {}_3C_3 + {}_4C_1 \cdot {}_3C_1 \cdot {}_3C_1 = 4 + 1 + 1 + 4 \cdot 3 \cdot 3 = 42 \text{ (通り)}$$

$$(2) \quad X = \{0, 2, 4, 6, 8\}, \quad Y = \{1, 3, 5, 7, 9\} \text{ とする.}$$

4枚のカードの和が偶数になる組合せは、Xから4枚、X、Yからそれぞれ2枚、Yから4枚の場合であるから、その総数は

$${}_5C_4 + {}_5C_2 \cdot {}_5C_2 + {}_5C_4 = 5 + 10 \cdot 10 + 5 = 110 \text{ (通り)}$$

$$\text{よって, 求める確率は} \quad \frac{110}{{}_{10}C_4} = \frac{110}{210} = \frac{11}{21}$$

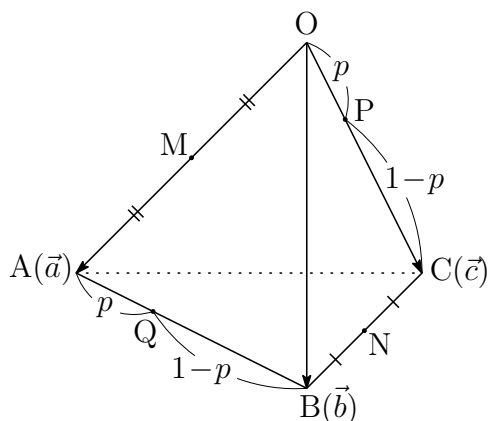

(3) 0が書かれたカードを選ぶまでに、選んだすべてのカードに書かれた整数の和が10未満である確率をまず求める.

(i) 1回目に0が出るとき その確率は  $\frac{1}{10}$

(ii) 2回目に0が出るとき その確率は  $\frac{9}{10} \cdot \frac{1}{9} = \frac{1}{10}$

(iii) 3回目に0が出るとき

2回目までに目の和が10未満である組合せは、次の16通り.

目の和が3である組合せは  $\{1, 2\}$

目の和が4である組合せは  $\{1, 3\}$

目の和が5である組合せは  $\{1, 4\}, \{2, 3\}$

目の和が6である組合せは  $\{1, 5\}, \{2, 4\}$

目の和が7である組合せは  $\{1, 6\}, \{2, 5\}, \{3, 4\}$

目の和が8である組合せは  $\{1, 7\}, \{2, 6\}, \{3, 5\}$

目の和が9である組合せは  $\{1, 8\}, \{2, 7\}, \{3, 6\}, \{4, 5\}$

その確率は  $\frac{16 \cdot 2!}{10 \cdot 9} \cdot \frac{1}{8} = \frac{2}{45}$

(iv) 4回目に0が出るとき

3回目までに目の和が10未満である組合せは、次の7通り.

目の和が6である組合せは  $\{1, 2, 3\}$

目の和が7である組合せは  $\{1, 2, 4\}$

目の和が8である組合せは  $\{1, 2, 5\}, \{1, 3, 4\}$

目の和が9である組合せは  $\{1, 2, 6\}, \{1, 3, 5\}, \{2, 3, 4\}$

その確率は  $\frac{7 \cdot 3!}{10 \cdot 9 \cdot 8} \cdot \frac{1}{7} = \frac{1}{120}$

(v) 5回目以降に0が出るとき、4回目までの目は10以上である.

(i)~(v)より、0が書かれたカードが選ぶまでに、書かれた整数の和が10未満である確率は

$$\frac{1}{10} + \frac{1}{10} + \frac{2}{45} + \frac{1}{120} = \frac{91}{360}$$

求める確率は、この余事象の確率であるから

$$1 - \frac{91}{360} = \frac{269}{360}$$



4 (1)  $(e^{ax} \sin x)' = e^{ax}(a \sin x + \cos x) \quad \dots \textcircled{1}$

$(e^{ax} \cos x)' = e^{ax}(-\sin x + a \cos x) \quad \dots \textcircled{2}$

① × a − ② より

$$(ae^{ax} \sin x - e^{ax} \cos x)' = (a^2 + 1)e^{ax} \sin x$$

ゆえに  $\int e^{ax} \sin x dx = \frac{1}{a^2 + 1} e^{ax}(a \sin x - \cos x) + C$  (C は積分定数)

よって  $\int_0^\pi f(x) dx = \frac{1}{a^2 + 1} \left[ e^{ax}(a \sin x - \cos x) \right]_0^\pi = \frac{e^{a\pi} + 1}{a^2 + 1}$

(2) ① より,  $a = \sqrt{3}$  のとき

$$f'(x) = e^{\sqrt{3}x}(\sqrt{3} \sin x + \cos x) = 2e^{\sqrt{3}x} \sin\left(x + \frac{\pi}{6}\right),$$

$$\begin{aligned} f''(x) &= 2e^{\sqrt{3}x} \left\{ \sqrt{3} \sin\left(x + \frac{\pi}{6}\right) + \cos\left(x + \frac{\pi}{6}\right) \right\} \\ &= 4e^{\sqrt{3}x} \sin\left(x + \frac{\pi}{3}\right) \end{aligned}$$

増減および凹凸は次のようになる.

$x$	0	...	$\frac{2\pi}{3}$	...	$\frac{5\pi}{6}$	...	$\pi$
$f'(x)$		+	+	+	0	-	
$f''(x)$		+	0	-	-	-	
$f(x)$	0	↗	変曲点	↘	極大	↘	0

よって 極大値  $f\left(\frac{5\pi}{6}\right) = \frac{1}{2}e^{\frac{5\sqrt{3}\pi}{6}}$  変曲点  $\left(\frac{2\pi}{3}, \frac{\sqrt{3}}{2}e^{\frac{2\sqrt{3}\pi}{3}}\right)$

グラフの概形は, 次のようになる.

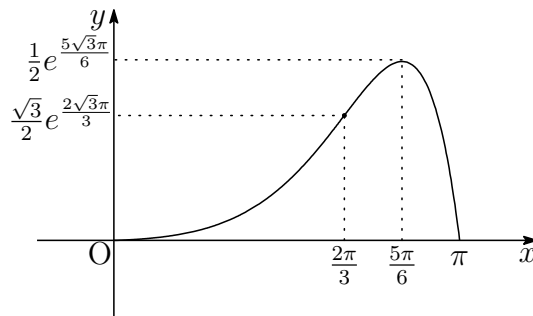

補足  $z = a + bi$ ,  $r = |z|$ ,  $\theta = \arg z$  とすると<sup>1</sup>

$$\begin{aligned}\frac{d}{dx} \{e^{ax} \cos bx\} &= r e^{ax} \cos(bx + \theta), \\ \frac{d}{dx} \{e^{ax} \sin bx\} &= r e^{ax} \sin(bx + \theta)\end{aligned}$$

さらに, 次式が成立する.

$$\begin{aligned}\frac{d^n}{dx^n} \{e^{ax} \cos bx\} &= r^n e^{ax} \cos(bx + n\theta), \\ \frac{d^n}{dx^n} \{e^{ax} \sin bx\} &= r^n e^{ax} \sin(bx + n\theta)\end{aligned}$$

逆に次の積分を得る.

$$\begin{aligned}\int e^{ax} \cos bx \, dx &= \frac{1}{r} e^{ax} \cos(bx - \theta) + C, \\ \int e^{ax} \sin bx \, dx &= \frac{1}{r} e^{ax} \sin(bx - \theta) + C\end{aligned}$$

本題では,  $f(x) = e^{\sqrt{3}x} \sin x$  であるから,  $z = \sqrt{3} + i$  とすると

$$r = |z| = 2, \quad \theta = \arg z = \frac{\pi}{6}$$

したがって

$$\begin{aligned}f'(x) &= 2e^{\sqrt{3}x} \sin\left(x + \frac{\pi}{6}\right), \\ f''(x) &= 2^2 e^{\sqrt{3}x} \sin\left(x + 2 \cdot \frac{\pi}{6}\right) = 4e^{\sqrt{3}x} \sin\left(x + \frac{\pi}{3}\right)\end{aligned}$$

また,  $f(x) = e^{\sqrt{3}x} \sin x$  の不定積分は次のようになる.

$$\int f(x) \, dx = \frac{1}{2} e^{\sqrt{3}x} \sin\left(x - \frac{\pi}{6}\right) + C$$

■

<sup>1</sup>[http://kumamoto.s12.xrea.com/kyusuu/kyukou/kyukou\\_2018\\_kouki.pdf](http://kumamoto.s12.xrea.com/kyusuu/kyukou/kyukou_2018_kouki.pdf) [2] を参照.

# 第 4 章 佐賀大学

## 出題分野

([理工学部](#) [医学部](#) [農学部](#) [文化教育学部](#))

### 理工学部 出題分野 (2009-2018) 120分

◀	佐賀大学 理工学部	09	10	11	12	13	14	15	16	17	18
I	数と式			2							
	2次関数										
	図形と計量										
	データの分析										
II	式と証明										
	複素数と方程式										
	図形と方程式										
	三角関数			1							
	指数関数と対数関数										
	微分法と積分法			1							
III	式と曲線						4				
	複素数平面								3	4	
	関数										
	極限	1				2・4			1		
	微分法とその応用	2		3	2・3	3・4		2		2	3・4
	積分法			3	2						
	積分法の応用	3	4		3	3	1	1・2	2	2・3	3
A	場合の数と確率						3	4	4		
	整数の性質										
	図形の性質										
B	平面上のベクトル					1				1	1
	空間のベクトル		1		1			3			
	数列	1	3						1		2
	確率分布と統計										
C	行列 (旧課程)	4	2	4	4		2	数字は問題番号			

## 医学部 出題分野 (2013-2018) 120分

◀	佐賀大学 医学部	13	14	15	16	17	18
I	数と式						
	2次関数						
	図形と計量						
	データの分析						
II	式と証明						
	複素数と方程式						
	図形と方程式						
	三角関数						
	指数関数と対数関数						
	微分法と積分法						
III	式と曲線	5					3
	複素数平面				7	4	
	関数			5			
	極限	2・4	7		1		
	微分法とその応用	4・6	5			2	
	積分法		7	5	6	5	5
	積分法の応用	6	5		5	2・3	
A	場合の数と確率		3	4			4
	整数の性質			6			6
	図形の性質						
B	平面上のベクトル						
	空間のベクトル			3			
	数列			4	1		
	確率分布と統計						
C	行列 (旧課程)		6	数字は問題番号			



農学部 出題分野 (2009-2018) 120分

◀	佐賀大学 農学部	09	10	11	12	13	14	15	16	17	18
I	数と式			2		7	8				
	2次関数										
	図形と計量										
	データの分析										
II	式と証明										
	複素数と方程式										
	図形と方程式	5		5						8	
	三角関数		6	1		8		9			
	指数関数と対数関数	6			6		9				
	微分法と積分法	8	7	1・5	7	9	10	9	9	6	7・8
A	場合の数と確率						11	4	4	7	9
	整数の性質										
	図形の性質										
B	平面上のベクトル					1				1	1
	空間のベクトル	7	1		1			8	8		
	数列		5	6	5			7	1		
	確率分布と統計										

数字は問題番号

## 文化教育学部 出題分野 (2009-2018) 100分

◀	佐賀大学 文化教育	09	10	11	12	13	14	15	16	17	18
I	数と式			9		7					
	2次関数										
	図形と計量										
	データの分析										
II	式と証明	9									
	複素数と方程式										
	図形と方程式			7							
	三角関数	10					9				
	指数関数と対数関数				6						
	微分法と積分法	12	11	10	9	9	10	9	9	6	7
A	場合の数と確率	9	7			10	11		4	7	9
	整数の性質										
	図形の性質		10	8							
B	平面上のベクトル									1	1
	空間のベクトル				1			8			
	数列	11	8		8	11		7	1		
	確率分布と統計										

数字は問題番号

## 4.1 2015年

- 理工学部 [1] ~ [4] 数I・II・III・A・B (120分)
- 医学部 [3] ~ [6] 数I・II・III・A・B (120分)
- 農学部 [4], [7] ~ [9] 数I・II・A・B (120分)
- 文化教育学部 [7] ~ [9] 数I・II・A・B (100分)

[1]

$$f(x) = \begin{cases} x(5-x) & (x \geq 0) \\ x(x^2-1) & (x < 0) \end{cases}$$

とおき、関数  $y = f(x)$  のグラフを  $C$  とおく. 直線  $y = ax$  と  $C$  は、原点  $O$  およびそれ以外の2点  $P, Q$  で交わっているものとする. ただし、点  $P$  の  $x$  座標は正、点  $Q$  の  $x$  座標は負であるとする. 線分  $OP$  と  $C$  によって囲まれる図形の面積を  $S_1(a)$ , 線分  $OQ$  と  $C$  によって囲まれる図形の面積を  $S_2(a)$  とし、 $S(a) = S_1(a) + S_2(a)$  とおく. このとき、次の問に答えよ.

- (1)  $a$  の値の範囲を求めよ.
  - (2)  $S_1(a)$  を  $a$  を用いて表せ.
  - (3)  $S_2(a)$  を  $a$  を用いて表せ.
  - (4) (1) で求めた範囲を  $a$  が変化するとき、 $S(a)$  の最小値を求めよ.
- [2] 直線  $\ell: y = ax + b$  と曲線  $C: y = \log x$  ( $x > 0$ ) は接するものとする. ただし、 $a, b$  は定数であり、 $a > 0$  とする. このとき、次の問に答えよ.
- (1)  $b$  を  $a$  を用いて表せ.
  - (2)  $\ell$  と  $C$  および  $x$  軸で囲まれた図形の面積を  $S$  とする.  $0 < a < 1$  のとき、 $S$  を  $a$  を用いて表せ.

**3** 点  $O$  を原点とし,  $x$  軸,  $y$  軸,  $z$  軸を座標軸とする座標空間において, 3 点  $A(1, 0, 0)$ ,  $B(2, 0, 0)$ ,  $C(1, 0, 1)$  がある. 点  $A$  を中心とする  $xy$  平面上の半径 1 の円周上に点  $P$  をとり, 図のように  $\theta = \angle BAP$  とおく. ただし,  $\frac{\pi}{2} < \theta < \frac{3}{2}\pi$  とする. また, 直線  $CP$  と  $yz$  平面の交点を  $Q$  とおく. このとき, 次の間に答えよ.

- (1) 点  $P$  の座標を  $\theta$  を用いて表せ.
- (2) 点  $Q$  の座標を  $\theta$  を用いて表せ.
- (3)  $\theta$  の値が  $\frac{\pi}{2} < \theta < \frac{3}{2}\pi$  の範囲で変化するとき,  $yz$  平面における点  $Q$  の軌跡の方程式を求め, その概形を図示せよ.

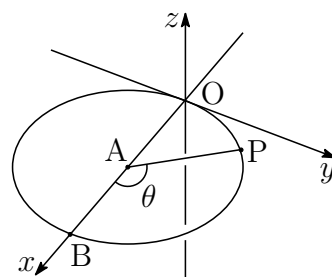

**4** 正方形の 4 個の頂点を, 時計回りに順に  $A, B, C, D$  とする. 頂点  $A$  から出発して頂点上を時計回りに点  $P$  を進めるゲームを行う. 硬貨を 1 回投げるとき, 表が出たときには頂点 1 つ分だけ点  $P$  を進め, 裏が出たときには頂点 2 つ分だけ点  $P$  を進めるものとする. ただし, 点  $P$  が頂点  $D$  にとまった時点でゲームは終わるものとする.

硬貨を  $n$  回投げ終えた時点で点  $P$  が頂点  $A$  に到達する確率を  $p_n$  とするとき, 次の間に答えよ.

- (1)  $p_2, p_3$  を求めよ.
- (2)  $p_4, p_5$  を求めよ.
- (3)  $p_{12}$  を求めよ.

**5**  $a, b$  は定数であり,  $0 < a < b$  とする. 定積分

$$I = \int_0^1 a^{1-t} b^t dt$$

について, 次の間に答えよ.

- (1)  $I$  を求めよ.
- (2)  $0 \leq t \leq 1$  のとき,

$$a^{1-t} b^t + a^t b^{1-t} \geq 2\sqrt{ab}$$

であることを示せ. また,  $I > \sqrt{ab}$  を示せ.

- (3)  $0 < t < 1$  とする.  $x > 1$  のとき, 次の不等式が成り立つことを証明せよ.

$$x^t < 1 + t(x - 1)$$

- (4) (3) の不等式を利用して,  $I < \frac{a+b}{2}$  を示せ.

6  $p$  を素数とするととき、次の問に答えよ。

- (1) 2つの自然数  $m, n$  の最大公約数は1であるとし、 $x = \frac{n}{m}$  とおく。  $p^x$  が有理数であるならば、 $m = 1$  であることを示せ。
- (2) 方程式

$$p^x = -x^2 + 9x - 5$$

が有理数の解  $x$  をもつような組  $(p, x)$  をすべて求めよ。

7 等差数列  $\{a_n\}$  は

$$a_1 = \frac{1}{6}, \quad \sum_{k=11}^{40} a_k = 250$$

を満たすとする。このとき、次の問に答えよ。

- (1) 数列  $\{a_n\}$  の一般項を求めよ。
- (2)  $a_n \leq 10$  となる  $n$  の最大値  $N$  を求めよ。
- (3) (2) で求めた  $N$  に対して、和  $\sum_{k=1}^N a_k$  を求めよ。

8  $a, b, c$  を正の定数とし、3点  $A(a, 0, 0)$ ,  $B(0, b, 0)$ ,  $C(0, 0, c)$  の定める平面を  $\alpha$  とする。また、原点を  $O$  とし、平面  $\alpha$  に垂直な単位ベクトルを  $\vec{n} = (n_1, n_2, n_3)$  とする。ただし、 $n_1 > 0$  とする。このとき、次の問に答えよ。

- (1)  $\vec{n}$  を求めよ。
- (2) 平面  $\alpha$  上に点  $H$  があり、直線  $OH$  は  $\alpha$  に垂直であるとする。  $\overrightarrow{OH}$  および  $|\overrightarrow{OH}|$  を求めよ。
- (3)  $\triangle ABC$  の面積を  $S$ ,  $\triangle OBC$  の面積を  $S_1$  とする。四面体  $OABC$  の体積を考えることにより、 $S_1 = n_1 S$  であることを示せ。

9  $a$  を定数とし、関数

$$f(\theta) = \sin^3 \theta + a \cos 2\theta + \frac{21}{4} \sin \theta$$

は  $f\left(\frac{\pi}{2}\right) = \frac{13}{4}$  を満たすものとする。このとき、次の問に答えよ。

- (1)  $a$  の値を求めよ。
- (2)  $t = \sin \theta$  とおくととき、 $f(\theta)$  を  $t$  を用いて表せ。
- (3)  $-\frac{\pi}{2} \leq \theta \leq \frac{\pi}{2}$  における  $f(\theta)$  の最大値、最小値を求めよ。また、そのときの  $\theta$  の値を求めよ。

解答例

1 (1) 直線  $y = ax$  を  $l$  とする.

$x > 0$  のとき,  $C$  と  $l$  の共有点の  $x$  座標は

$$x(5-x) = ax \quad \text{ゆえに} \quad x(x-5+a) = 0$$

よって, 点 P の  $x$  座標は  $x = 5-a$

$x < 0$  のとき,  $C$  と  $l$  の共有点の  $x$  座標は

$$x(x^2-1) = ax \quad \text{ゆえに} \quad x(x^2-a-1) = 0$$

よって, 点 Q の  $x$  座標は  $x = -\sqrt{a+1}$

P, Q それぞれの  $x$  座標の符号から  $5-a > 0, -\sqrt{a+1} < 0$

これを解いて  $-1 < a < 5$

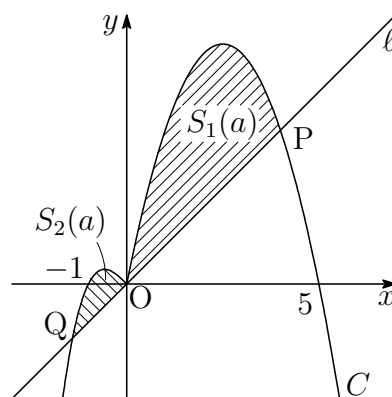

$$(2) S_1(a) = \int_0^{5-a} \{x(5-x) - ax\} dx$$

$$= - \int_0^{5-a} x(x-5+a) dx = \frac{1}{6}(5-a)^3$$

$$(3) S_2(a) = \int_{-\sqrt{a+1}}^0 \{(x^3-x) - ax\} dx = \int_{-\sqrt{a+1}}^0 \{x^3 - (a+1)x\} dx$$

$$= \left[ \frac{1}{4}x^4 - \frac{1}{2}(a+1)x^2 \right]_{-\sqrt{a+1}}^0 = \frac{1}{4}(a+1)^2$$

(4)  $S(a) = S_1(a) + S_2(a)$  より, (2), (3) の結果から

$$S(a) = \frac{1}{6}(5-a)^3 + \frac{1}{4}(a+1)^2$$

$$S'(a) = -\frac{1}{2}(5-a)^2 + \frac{1}{2}(a+1) = -\frac{1}{2}(a-3)(a-8)$$

$-1 < a < 5$  における  $S(a)$  の増減表は次のようになる.

$a$	$(-1)$	$\cdots$	$3$	$\cdots$	$(5)$
$S'(a)$		$-$	$0$	$+$	
$S(a)$		$\searrow$	$\frac{16}{3}$	$\nearrow$	

よって,  $S(a)$  の最小値は  $S(3) = \frac{16}{3}$



2 (1)  $f(x) = ax + b$ ,  $g(x) = \log x$  とおくと

$$f'(x) = a, \quad g'(x) = \frac{1}{x}$$

$\ell$  と  $C$  の接点の  $x$  座標を  $t$  とすると,  $f(t) = g(t)$ ,  $f'(t) = g'(t)$  であるから

$$at + b = \log t, \quad a = \frac{1}{t}$$

上の第2式より,  $t = \frac{1}{a}$  であるから, これを第1式に代入すると

$$a \cdot \frac{1}{a} + b = \log \frac{1}{a} \quad \text{ゆえに} \quad \mathbf{b = -\log a - 1}$$

(2)  $0 < a < 1$  より  $t = \frac{1}{a} > 1$

$\ell$  と  $x$  軸との交点の  $x$  座標は

$$ax + b = 0 \quad \text{ゆえに} \quad x = -\frac{b}{a}$$

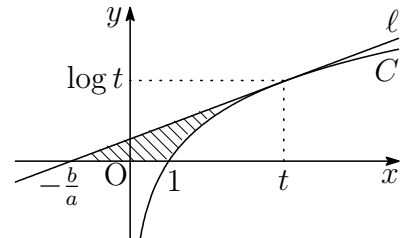

求める面積は, 右の図の斜線部分であるから, (1) の結果により

$$\begin{aligned} S &= \frac{1}{2} \left\{ t - \left( -\frac{b}{a} \right) \right\} \log t - \int_1^t \log x \, dx \\ &= \frac{1}{2} \left( \frac{1}{a} + \frac{b}{a} \right) \log t - \left[ x(\log x - 1) \right]_1^t \\ &= \frac{1}{2} \left( \frac{1}{a} - \frac{\log a + 1}{a} \right) \log t - t(\log t - 1) - 1 \\ &= \frac{1}{2} \left( -\frac{\log a}{a} \right) (-\log a) - \frac{1}{a}(-\log a - 1) - 1 \\ &= \frac{(\log a)^2}{2a} + \frac{\log a + 1}{a} - 1 \\ &= \frac{(\log a)^2 + 2 \log a - 2a + 2}{2a} \end{aligned}$$

■

$$\begin{aligned}
 \text{3 (1)} \quad \vec{OP} &= \vec{OA} + \vec{AP} \\
 &= (1, 0, 0) + (\cos \theta, \sin \theta, 0) \\
 &= (1 + \cos \theta, \sin \theta, 0)
 \end{aligned}$$

よって、点Pの座標は  $(1 + \cos \theta, \sin \theta, 0)$

(2) 直線CPを媒介変数  $t$  を用いて表すと

$$\begin{aligned}
 (x, y, z) &= (1-t)\vec{OC} + t\vec{OP} \\
 &= (1-t)(1, 0, 1) + t(1 + \cos \theta, \sin \theta, 0) \\
 &= (1 + t \cos \theta, t \sin \theta, 1-t) \quad \dots (*)
 \end{aligned}$$

直線CPと  $yz$  平面との交点Qの  $x$  座標は0であるから

$$1 + t \cos \theta = 0 \quad \text{ゆえに} \quad t = -\frac{1}{\cos \theta}$$

これを(\*)に代入すると  $Q\left(0, -\tan \theta, 1 + \frac{1}{\cos \theta}\right)$

(3) (2)の結果から、点Q(0,  $y$ ,  $z$ )は

$$y = -\tan \theta, \quad z = 1 + \frac{1}{\cos \theta} \quad \dots (**)$$

このとき、 $\frac{\pi}{2} < \theta < \frac{3}{2}\pi$  より  $z \leq 0 \quad \dots \textcircled{1}$

(\*\*)から  $\tan \theta = -y, \quad \frac{1}{\cos \theta} = z - 1$

これらを  $1 + \tan^2 \theta = \left(\frac{1}{\cos \theta}\right)^2$  に代入すると  $1 + (-y)^2 = (z - 1)^2$

点Qの軌跡の方程式は、上式および①から

$$x = 0, \quad y^2 - (z - 1)^2 = -1, \quad z \leq 0$$

$yz$  平面における点Qが描く軌跡は、双曲線  $y^2 - z^2 = -1$  を  $z$  軸方向に1だけ平行移動したもので、下の図の実線部分である。

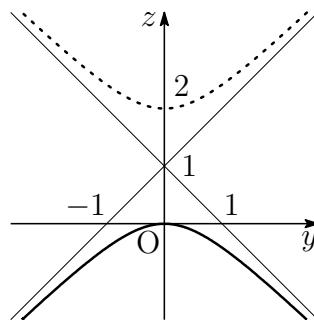



4 (1)  $p_2$  は, 2回連続して裏が出る確率であるから

$$p_2 = \left(\frac{1}{2}\right)^2 = \frac{1}{4}$$

$p_3$  は, 「表表裏」の順に出る確率であるから

$$p_3 = \left(\frac{1}{2}\right)^2 \times \frac{1}{2} = \frac{1}{8}$$

(2) (1)の結果から

$$p_4 = p_2 \times p_2 = \frac{1}{4} \times \frac{1}{4} = \frac{1}{16}$$

$$p_5 = p_3 \times p_2 + p_2 \times p_3 = \frac{1}{8} \times \frac{1}{4} + \frac{1}{4} \times \frac{1}{8} = \frac{1}{16}$$

(3) (2)の結果から

$$p_6 = p_4 \times p_2 + p_3 \times p_3 = \frac{1}{16} \times \frac{1}{4} + \frac{1}{8} \times \frac{1}{8} = \frac{1}{32}$$

$$p_7 = p_5 \times p_2 + p_4 \times p_3 = \frac{1}{16} \times \frac{1}{4} + \frac{1}{16} \times \frac{1}{8} = \frac{3}{128}$$

$$p_8 = p_6 \times p_2 + p_5 \times p_3 = \frac{1}{32} \times \frac{1}{4} + \frac{1}{16} \times \frac{1}{8} = \frac{1}{64}$$

$$p_9 = p_7 \times p_2 + p_6 \times p_3 = \frac{3}{128} \times \frac{1}{4} + \frac{1}{32} \times \frac{1}{8} = \frac{5}{512}$$

$$p_{10} = p_8 \times p_2 + p_7 \times p_3 = \frac{1}{64} \times \frac{1}{4} + \frac{3}{128} \times \frac{1}{8} = \frac{7}{1024}$$

よって

$$p_{12} = p_{10} \times p_2 + p_9 \times p_3 = \frac{7}{1024} \times \frac{1}{4} + \frac{5}{512} \times \frac{1}{8} = \frac{3}{1024}$$

別解  $p_2, p_3$  に対する事象をそれぞれ  $X, Y$  とする. 硬貨を12回投げ終えてPがAに到達するまでに  $X, Y$  が起きた回数をそれぞれ  $x, y$  とすると

$$2x + 3y = 12 \quad \text{これを解いて} \quad (x, y) = (6, 0), (3, 2), (0, 4)$$

よって, 求める確率は

$$\begin{aligned} p_{12} &= (p_2)^6 + {}_5C_2(p_2)^3(p_3)^2 + (p_3)^4 \\ &= \left(\frac{1}{4}\right)^6 + 10 \left(\frac{1}{4}\right)^3 \left(\frac{1}{8}\right)^2 + \left(\frac{1}{8}\right)^4 = \frac{3}{1024} \end{aligned}$$

■

$$\begin{aligned} \boxed{5} \quad (1) \quad I &= \int_0^1 a^{1-t} b^t dt = a \int_0^1 \left(\frac{b}{a}\right)^t dt \\ &= \frac{a}{\log \frac{b}{a}} \left[ \left(\frac{b}{a}\right)^t \right]_0^1 = \frac{a}{\log \frac{b}{a}} \left(\frac{b}{a} - 1\right) = \frac{b-a}{\log b - \log a} \end{aligned}$$

$$(2) \quad \left(a^{\frac{1-t}{2}} b^{\frac{t}{2}} - a^{\frac{t}{2}} b^{\frac{1-t}{2}}\right)^2 \geq 0 \cdots (*) \text{ であるから}$$

$$a^{1-t} b^t - 2a^{\frac{1}{2}} b^{\frac{1}{2}} + a^t b^{1-t} \geq 0$$

$$\text{すなわち} \quad a^{1-t} b^t + a^t b^{1-t} \geq 2\sqrt{ab} \quad \cdots (**)$$

$0 < a < b$  より,  $(*)$  において, 等号が成立するとき

$$a^{\frac{1-t}{2}} b^{\frac{t}{2}} = a^{\frac{t}{2}} b^{\frac{1-t}{2}}$$

$$\text{したがって} \quad \left(\frac{b}{a}\right)^{\frac{1}{2}-t} = 1 \quad \text{すなわち} \quad t = \frac{1}{2}$$

$$I = \int_0^1 a^{1-t} b^t dt \text{ で } u = 1-t \text{ とおくと } \frac{dt}{du} = -1, \quad \begin{array}{c|c} t & 0 \longrightarrow 1 \\ \hline u & 1 \longrightarrow 0 \end{array}$$

$$\text{したがって} \quad I = \int_1^0 a^u b^{1-u} (-du) = \int_0^1 a^u b^{1-u} du = \int_0^1 a^t b^{1-t} dt$$

$(**)$  において, 等号が成立するのは,  $t = \frac{1}{2}$  のときに限るので

$$\int_0^1 (a^{1-t} b^t + a^t b^{1-t}) dt > \int_0^1 2\sqrt{ab} dt$$

$$\text{したがって} \quad I + I > 2\sqrt{ab} \left[ t \right]_0^1 \quad \text{よって} \quad I > \sqrt{ab}$$

(3)  $f(u) = u^t$  とおくと,  $f'(u) = tu^{t-1}$ . 平均値の定理により

$$\frac{f(x) - f(1)}{x - 1} = f'(c) \quad (1 < c < x)$$

を満たす  $c$  が存在する.  $0 < t < 1$  より  $f'(c) = tc^{t-1} < t \cdot 1^{t-1} = t$

$$\text{したがって} \quad \frac{x^t - 1}{x - 1} < t \quad \text{よって} \quad x^t < 1 + t(x - 1)$$

(4)  $0 < a < b$  より,  $x = \frac{b}{a} > 1$  とおくと,  $\left(\frac{b}{a}\right)^t < 1 + t\left(\frac{b}{a} - 1\right)$  であるから

$$I = a \int_0^1 \left(\frac{b}{a}\right)^t dt < a \int_0^1 \left\{ 1 + t\left(\frac{b}{a} - 1\right) \right\} dt = \frac{a+b}{2}$$

■

- 6** (1)  $p^x$  が有理数  $\frac{a}{b}$  に等しいとき ( $a, b$  は互いに素とする)

$$p^{\frac{n}{m}} = \frac{a}{b} \quad \text{ゆえに} \quad p^n = \frac{a^m}{b^m} \quad \dots \textcircled{1}$$

① は整数であるから  $b^m = 1$  ゆえに  $b = 1$

これを ① に代入すると  $p^n = a^m \quad \dots \textcircled{2}$

② より,  $a$  は  $p$  を因数にもつから,  $a = p^k$  とおく ( $k$  は整数).

これを ② に代入すると

$$p^n = (p^k)^m \quad \text{ゆえに} \quad p^n = p^{km}$$

上の第 2 式から  $n = km$  ゆえに  $k = \frac{n}{m}$

$m, n$  の最大公約数は 1 であるから  $m = 1$

- (2) (1) の結果から,  $x$  は整数であるから

$$p^x = -x^2 + 9x - 5 \quad \dots (*)$$

は正の整数である.  $f(x) = -x^2 + 9x - 5$  とおくと,  $f(x) > 0$  となる  $x$  は

$x$	1	2	3	4	5	6	7	8
$f(x)$	3	9	13	15	15	13	9	3

上の表から, (\*) を満たすのは, 次の 2 つである.

$$3^1 = f(1), \quad 3^2 = f(2)$$

よって  $(p, x) = (3, 1), (3, 2)$  ■

7 (1)  $\{a_n\}$  の公差を  $d$  とすると

$$a_{11} = \frac{1}{6} + 10d, \quad a_{40} = \frac{1}{6} + 39d$$

$$\sum_{k=11}^{40} a_k = 250 \text{ より}$$

$$\frac{1}{2} \cdot 30 \left\{ \left( \frac{1}{6} + 10d \right) + \left( \frac{1}{6} + 39d \right) \right\} = 250 \quad \text{これを解いて} \quad d = \frac{1}{3}$$

$$\text{よって, } \{a_n\} \text{ の一般項は} \quad a_n = \frac{1}{6} + (n-1) \cdot \frac{1}{3} = \frac{1}{3}n - \frac{1}{6}$$

(2) (1) の結果から,  $a_n \leq 10$  のとき

$$\frac{1}{3}n - \frac{1}{6} \leq 10 \quad \text{ゆえに} \quad n \leq 30 + \frac{1}{2}$$

これを満たす  $n$  の最大値  $N$  は **30**

(3) (1), (2) の結果から

$$\begin{aligned} \sum_{k=1}^N a_k &= \sum_{k=1}^{30} \left( \frac{1}{3}k - \frac{1}{6} \right) \\ &= \frac{1}{3} \cdot \frac{1}{2} \cdot 30(30+1) - \frac{1}{6} \cdot 30 = 150 \end{aligned}$$

■

- 8 (1)  $A(a, 0, 0)$ ,  $B(0, b, 0)$ ,  $C(0, 0, c)$  より

$$\vec{AB} = (-a, b, 0),$$

$$\vec{AC} = (-a, 0, c)$$

$\vec{AB}$ ,  $\vec{AC}$  に垂直なベクトルの 1 つを

$$\vec{r} = (bc, ca, ab)$$

とおくと,  $\vec{n}$  の  $x$  成分の符号に注意して

$$\vec{n} = \frac{1}{|\vec{r}|} \vec{r} = \frac{1}{\sqrt{(bc)^2 + (ca)^2 + (ab)^2}} (bc, ca, ab)$$

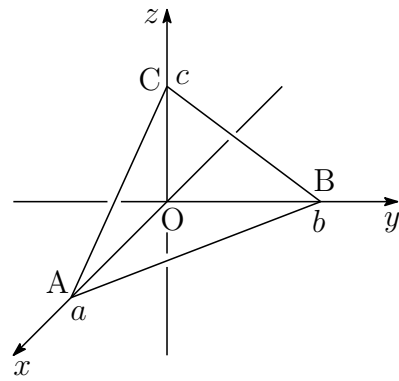

$$(2) \quad \vec{r} = (bc, ca, ab) = \frac{bc}{a} \vec{OA} + \frac{ca}{b} \vec{OB} + \frac{ab}{c} \vec{OC} \quad \dots \textcircled{1}$$

$$\vec{OH} \text{ は } \vec{r} \text{ に平行であるから } (k \text{ は定数}) \quad \vec{OH} = k\vec{r} \quad \dots \textcircled{2}$$

① を ② に代入すると

$$\begin{aligned} \vec{OH} &= k \left( \frac{bc}{a} \vec{OA} + \frac{ca}{b} \vec{OB} + \frac{ab}{c} \vec{OC} \right) \\ &= \frac{bc}{a} k \vec{OA} + \frac{ca}{b} k \vec{OB} + \frac{ab}{c} k \vec{OC} \end{aligned}$$

$$\text{H は平面 } \alpha \text{ 上の点であるから} \quad \frac{bc}{a} k + \frac{ca}{b} k + \frac{ab}{c} k = 1$$

$$\text{したがって} \quad k = \frac{abc}{(bc)^2 + (ca)^2 + (ab)^2} = \frac{abc}{|\vec{r}|^2} \quad \dots \textcircled{3}$$

②, ③ および  $k > 0$  に注意して

$$\begin{aligned} \vec{OH} &= \frac{abc}{(bc)^2 + (ca)^2 + (ab)^2} \vec{r} \\ &= \frac{abc}{(bc)^2 + (ca)^2 + (ab)^2} (bc, ca, ab) \\ |\vec{OH}| &= k |\vec{r}| = \frac{abc}{|\vec{r}|^2} |\vec{r}| = \frac{abc}{|\vec{r}|} = \frac{abc}{\sqrt{(bc)^2 + (ca)^2 + (ab)^2}} \end{aligned}$$

$$(3) \text{ (1) の結果から} \quad n_1 = \frac{bc}{|\vec{r}|}$$

四面体 OABC の体積により,  $\frac{1}{3} S_1 a = \frac{1}{3} S |\vec{OH}|$  であるから

$$S_1 a = S \times \frac{abc}{|\vec{r}|} \quad \text{ゆえに} \quad S_1 = \frac{bc}{|\vec{r}|} S = n_1 S \quad \blacksquare$$

9 (1)  $f(\theta) = \sin^3 \theta + a \cos 2\theta + \frac{21}{4} \sin \theta$  に  $\theta = \frac{\pi}{2}$  を代入すると

$$f\left(\frac{\pi}{2}\right) = 1 - a + \frac{21}{4} = \frac{25}{4} - a$$

$$f\left(\frac{\pi}{2}\right) = \frac{13}{4} \text{ であるから}$$

$$\frac{25}{4} - a = \frac{13}{4} \text{ これを解いて } a = 3$$

(2)  $a = 3$ ,  $\cos 2\theta = 1 - 2\sin^2 \theta$  より

$$\begin{aligned} f(\theta) &= t^3 + 3(1 - 2t^2) + \frac{21}{4}t \\ &= t^3 - 6t^2 + \frac{21}{4}t + 3 \end{aligned}$$

(3)  $-\frac{\pi}{2} \leq \theta \leq \frac{\pi}{2}$  より  $-1 \leq t \leq 1$

$$g(t) = t^3 - 6t^2 + \frac{21}{4}t + 3 \quad (-1 \leq t \leq 1)$$

とおくと

$$\begin{aligned} g'(t) &= 3t^2 - 12t + \frac{21}{4} \\ &= \frac{3}{4}(4t^2 - 16t + 7) = \frac{3}{4}(2t - 1)(2t - 7) \end{aligned}$$

したがって、 $g(t)$  の増減表は、次のようになる。

$t$	-1	...	$\frac{1}{2}$	...	1
$g'(t)$		+	0	-	
$g(t)$	$-\frac{37}{4}$	↗	$\frac{17}{4}$	↘	$\frac{13}{4}$

よって  $t = \frac{1}{2}$  すなわち  $\theta = \frac{\pi}{6}$  のとき 最大値  $\frac{17}{4}$

$t = -1$  すなわち  $\theta = -\frac{\pi}{2}$  のとき 最小値  $-\frac{37}{4}$



## 4.2 2016年

- 理工学部 [1] ~ [4] 数I・II・III・A・B (120分)
- 医学部 [1], [5] ~ [7] 数I・II・III・A・B (120分)
- 農学部 [1] (1)(2), [4], [8], [9] 数I・II・A・B (120分)
- 教育学部 [1] (1)(2), [4], [9] 数I・II・A・B (100分)

**1**  $0 < p < 1$  とする.

$$a_1 = 1, \quad a_2 = 2, \quad a_{n+2} = (1-p)a_{n+1} + pa_n \quad (n = 1, 2, 3, \dots)$$

で定められる数列  $\{a_n\}$  に対して, 次の問に答えよ.

- (1)  $b_n = a_{n+1} - a_n$  とおくとき, 数列  $\{b_n\}$  の一般項を求めよ.
- (2) 数列  $\{a_n\}$  の一般項を求めよ.
- (3) 極限  $\lim_{n \rightarrow \infty} a_n$  を求めよ.

**2** 次の問に答えよ.

- (1)  $1 + \tan^2 x = \frac{1}{\cos^2 x}$  を利用して, 不定積分  $\int \tan^2 x \, dx$  を求めよ.
- (2) 2つの曲線  $y = \frac{3}{2} \tan x \left(0 \leq x < \frac{\pi}{2}\right)$ ,  $y = \cos x \left(0 \leq x \leq \frac{\pi}{2}\right)$  と  $x$  軸で囲まれた図形を,  $x$  軸のまわりに1回転してできる立体の体積を求めよ.

**3** 0でない複素数  $z$  の極形式を  $r(\cos \theta + i \sin \theta)$  とするとき, 次の複素数を極形式で表せ. ただし,  $0 \leq \theta < 2\pi$  とし, また  $z$  と共役な複素数を  $\bar{z}$  で表す.

- (1)  $-\bar{z}$
- (2)  $\frac{1}{z^2}$
- (3)  $z - |z|$

4 1から5の数字が書かれたカードが1枚ずつある。これらから4枚を選び、横1列に並べる。並べられたカードに書かれた数字を左から順に  $a, b, c, d$  とおく。このとき、次の問に答えよ。

(1) カードの並べ方の総数を求めよ。

(2) 次のルールのもとで、3と4のカードを捨てる場合は何通りあるかを求めよ。

- $a < b < c < d$  ならば、 $b$  と  $c$  のカードを捨てる。
- $a < b < d < c$  ならば、 $b$  と  $d$  のカードを捨てる。
- $b < a < c < d$  ならば、 $a$  と  $c$  のカードを捨てる。
- $b < a < d < c$  ならば、 $a$  と  $d$  のカードを捨てる。
- その他は何も捨てない。

(3) (2) のルールのもとで、何も捨てない確率を求めよ。

5 2つの曲線  $y = \frac{3}{2} \tan x$  ( $0 \leq x < \frac{\pi}{2}$ ),  $y = \cos x$  ( $0 \leq x \leq \frac{\pi}{2}$ ) と  $x$  軸で囲まれた図形を、 $x$  軸のまわりに1回転してできる立体の体積を求めよ。

6 実数  $a, b$  は  $a \geq 0, b \geq 0, a^2 + b^2 = 1$  を満たしているとする。このとき、次の問に答えよ。

(1) 定積分

$$S = \int_0^{\frac{\pi}{2}} |a \sin x - b \cos x| dx$$

を  $a, b$  を用いて表せ。

(2)  $S$  の最大値、最小値とそのときの  $a, b$  の値をそれぞれ求めよ。



7 複素数平面上の点  $z$  に対して

$$w = \frac{3(1-i)z - 2i}{z + 3(1-i)}$$

で表される点  $w$  をとる. このとき, 次の問に答えよ.

- (1)  $w = z$  となるような点  $z$  は 2 つある. これらを求めよ.
- (2) (1) で求めた異なる 2 点を  $\alpha, \beta$  とする. ただし,  $0 \leq \arg \alpha < \arg \beta < 2\pi$  とする.  $z$  が  $\alpha, \beta$  と異なる点であるとき,

$$\frac{w - \beta}{w - \alpha} = k \cdot \frac{z - \beta}{z - \alpha}$$

となるような定数  $k$  の値を求めよ.

- (3) 複素数  $z_n$  を

$$z_1 = 0, \quad z_{n+1} = \frac{3(1-i)z_n - 2i}{z_n + 3(1-i)} \quad (n = 1, 2, 3, \dots)$$

で定める. また,  $z_n$  の実部と虚部をそれぞれ  $x_n, y_n$  とする. このとき, 数列  $\{x_n\}, \{y_n\}$  の一般項をそれぞれ求めよ. さらに, 数列  $\{x_n\}, \{y_n\}$  の極限を求めよ.

8 空間に 3 点  $A(1, 2, 6), B(7, 0, 9), C(s, t, 0)$  がある. ただし,  $s, t$  は実数とする. このとき, 次の問に答えよ.

- (1) 内積  $\vec{AB} \cdot \vec{AC}$  を  $s$  と  $t$  を用いて表せ.
- (2)  $|\vec{AB}| = |\vec{AC}|$  となるとき,  $s$  と  $t$  の関係式を求めよ.
- (3)  $\triangle ABC$  が  $\angle BAC = 90^\circ$  の直角二等辺三角形となるとき,  $s$  と  $t$  の値を求めよ.

9  $O$  を原点とする座標平面上に 2 点  $A(4, 0), P(t, 0)$  をとる. ただし,  $0 < t < 4$  とする. さらに放物線  $C: y = -x^2 + 7x$  上に 2 点  $B(4, 12), Q(t, -t^2 + 7t)$  をとる.  $\triangle APB$  の面積を  $f(t)$  とし, 放物線  $C$ , 線分  $PQ$ , 線分  $OP$  によって囲まれた図形の面積を  $g(t)$  とする. このとき, 次の問に答えよ.

- (1)  $f(t)$  を  $t$  を用いて表せ.
- (2)  $g(t)$  を  $t$  を用いて表せ.
- (3)  $h(t) = f(t) + g(t)$  とおく.  $0 < t < 4$  における  $h(t)$  の最小値とそのときの  $t$  の値を求めよ.

解答例

1 (1) 与えられた漸化式から

$$a_{n+2} - a_{n+1} = -p(a_{n+1} - a_n) \quad \text{ゆえに} \quad b_{n+1} = -pb_n$$

$\{b_n\}$  は, 初項  $b_1 = a_2 - a_1 = 2 - 1 = 1$ , 公比  $-p$  の等比数列であるから

$$b_n = 1 \cdot (-p)^{n-1} = (-p)^{n-1}$$

(2) (1) の結果から  $a_{n+1} - a_n = (-p)^{n-1}$

$$n \geq 2 \text{ のとき} \quad a_n = a_1 + \sum_{k=1}^{n-1} (-p)^{k-1} = 1 + \frac{1 - (-p)^{n-1}}{1 + p}$$

上式は,  $n = 1$  のときも成立するから  $a_n = 1 + \frac{1 - (-p)^{n-1}}{1 + p}$

(3)  $0 < p < 1$  より  $-1 < -p < 0$  であるから  $\lim_{n \rightarrow \infty} (-p)^{n-1} = 0$

$$\text{よって} \quad \lim_{n \rightarrow \infty} a_n = 1 + \frac{1}{1 + p} = \frac{2 + p}{1 + p}$$

別解 与えられた漸化式から

$$a_{n+2} + pa_{n+1} = a_{n+1} + pa_n \quad \text{ゆえに} \quad a_{n+1} + pa_n = a_2 + pa_1 = 2 + p$$

上式と  $a_{n+1} - a_n = (-p)^{n-1}$  の差をとると

$$(1 + p)a_n = 2 + p - (-p)^{n-1} \quad \text{よって} \quad a_n = \frac{2 + p - (-p)^{n-1}}{1 + p}$$



**2** (1)  $1 + \tan^2 x = \frac{1}{\cos^2 x}$  より,  $\tan^2 x = \frac{1}{\cos^2 x} - 1$  であるから

$$\begin{aligned}\int \tan^2 x \, dx &= \int \left( \frac{1}{\cos^2 x} - 1 \right) dx \\ &= \tan x - x + C \quad (C \text{ は積分定数})\end{aligned}$$

(2)  $y = \frac{3}{2} \tan x$  ( $0 \leq x < \frac{\pi}{2}$ ) と  $y = \cos x$  ( $0 \leq x \leq \frac{\pi}{2}$ ) の共有点の  $x$  座標は

$$\begin{aligned}\frac{3}{2} \tan x &= \cos x \\ 3 \sin x &= 2 \cos^2 x \\ 2 \sin^2 x + 3 \sin x - 2 &= 0 \\ (\sin x + 2)(2 \sin x - 1) &= 0\end{aligned}$$

$0 \leq x < \frac{\pi}{2}$  より  $x = \frac{\pi}{6}$

したがって, 求める立体の体積を  $V$  とすると

$$\begin{aligned}V &= \pi \int_0^{\frac{\pi}{6}} \left( \frac{3}{2} \tan x \right)^2 dx + \pi \int_{\frac{\pi}{6}}^{\frac{\pi}{2}} \cos^2 x \, dx \\ &= \frac{9}{4} \pi \int_0^{\frac{\pi}{6}} \tan^2 x \, dx + \frac{\pi}{2} \int_{\frac{\pi}{6}}^{\frac{\pi}{2}} (1 + \cos 2x) dx \\ &= \frac{9}{4} \pi \left[ \tan x - x \right]_0^{\frac{\pi}{6}} + \frac{\pi}{2} \left[ x + \frac{1}{2} \sin 2x \right]_{\frac{\pi}{6}}^{\frac{\pi}{2}} = \frac{5\sqrt{3}}{8} \pi - \frac{5}{24} \pi^2\end{aligned}$$

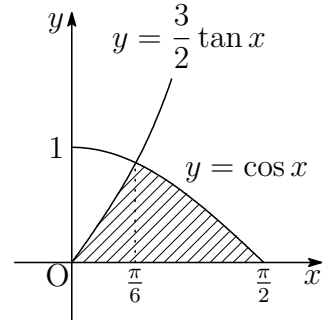

**3** (1)  $-\bar{z} = (\cos \pi + i \sin \pi) \cdot r \{ \cos(-\theta) + i \sin(-\theta) \}$   
 $= r \{ \cos(\pi - \theta) + i \sin(\pi - \theta) \}$

(2)  $\frac{1}{z^2} = \{ r(\cos \theta + i \sin \theta) \}^{-2}$   
 $= \frac{1}{r^2} \{ \cos(-2\theta) + i \sin(-2\theta) \}$

(3)  $z - |z| = r(\cos \theta + i \sin \theta) - r = r(\cos \theta - 1 + i \sin \theta)$   
 $= r \left( -2 \sin^2 \frac{\theta}{2} + 2i \sin \frac{\theta}{2} \cos \frac{\theta}{2} \right) = 2r \sin \frac{\theta}{2} \left( -\sin \frac{\theta}{2} + i \cos \frac{\theta}{2} \right)$   
 $= 2r \sin \frac{\theta}{2} \left\{ \cos \left( \frac{\theta}{2} + \frac{\pi}{2} \right) + i \sin \left( \frac{\theta}{2} + \frac{\pi}{2} \right) \right\}$

ここで,  $0 \leq \theta < 2\pi$  より,  $2r \sin \frac{\theta}{2} \geq 0$

- 4 (1) 異なる5枚のカードから4枚を1列に並べる順列の総数であるから

$${}_5P_4 = 5 \cdot 4 \cdot 3 \cdot 2 = 120 \text{ (通り)}$$

- (2) i)  $a < b < c < d$ において,  $(b, c) = (3, 4)$ のとき, 次の2通り.

$$(a, b, c, d) = (1, 3, 4, 5), (2, 3, 4, 5)$$

- ii)  $a < b < d < c$ において,  $(b, d) = (3, 4)$ のとき, 次の2通り.

$$(a, b, d, c) = (1, 3, 4, 5), (2, 3, 4, 5)$$

- iii)  $b < a < c < d$ において,  $(a, c) = (3, 4)$ のとき, 次の2通り.

$$(b, a, c, d) = (1, 3, 4, 5), (2, 3, 4, 5)$$

- iv)  $b < a < d < c$ において,  $(a, d) = (3, 4)$ のとき, 次の2通り.

$$(b, a, d, c) = (1, 3, 4, 5), (2, 3, 4, 5)$$

i)~iv)の総数であるから  $2 + 2 + 2 + 2 = 8$  (通り)

- (3) 捨てられるカードは, 3と4, 2と3, 2と4の3つの場合がある.

2と3の場合は, (2)で求めた3と4の場合と同様に8通り.

また, 2と4の場合は, 次のi)~iv)の4通り.

- i)  $a < b < c < d$ において,  $(b, c) = (2, 4)$ のとき

$$(a, b, c, d) = (1, 2, 4, 5)$$

- ii)  $a < b < d < c$ において,  $(b, d) = (2, 4)$ のとき

$$(a, b, d, c) = (1, 2, 4, 5)$$

- iii)  $b < a < c < d$ において,  $(a, c) = (2, 4)$ のとき

$$(b, a, c, d) = (1, 2, 4, 5)$$

- iv)  $b < a < d < c$ において,  $(a, d) = (2, 4)$ のとき

$$(b, a, d, c) = (1, 2, 4, 5)$$

したがって, カードを捨てる確率は  $\frac{8 + 8 + 4}{120} = \frac{1}{6}$

求める確率は, この余事象の確率であるから  $1 - \frac{1}{6} = \frac{5}{6}$  ■

- 5 2 (2)と同じ ■

**6** (1)  $a, b$  の条件から

$$a = \cos \theta, \quad b = \sin \theta \quad \left(0 \leq \theta \leq \frac{\pi}{2}\right)$$

とおくと

$$\begin{aligned} S &= \int_0^{\frac{\pi}{2}} |a \sin x - b \cos x| dx = \int_0^{\frac{\pi}{2}} |\cos \theta \sin x - \sin \theta \cos x| dx \\ &= \int_0^{\frac{\pi}{2}} |\sin(x - \theta)| dx \\ &= -\int_0^{\theta} \sin(x - \theta) + \int_{\theta}^{\frac{\pi}{2}} \sin(x - \theta) dx \\ &= \left[ \cos(x - \theta) \right]_0^{\theta} - \left[ \cos(x - \theta) \right]_{\theta}^{\frac{\pi}{2}} \\ &= 2 - \cos \theta - \sin \theta \quad \cdots \textcircled{1} \\ &= \mathbf{2 - a - b} \end{aligned}$$

(2) ① から

$$S = 2 - \sqrt{2} \sin \left( \theta + \frac{\pi}{4} \right)$$

よって  $\theta = 0, \frac{\pi}{2}$  すなわち  $(a, b) = (1, 0), (0, 1)$  のとき, 最大値 **1**

$\theta = \frac{\pi}{4}$  すなわち  $a = b = \frac{1}{\sqrt{2}}$  のとき, 最小値  **$2 - \sqrt{2}$**  ■

7 (1)  $w = z$  のとき  $z = \frac{3(1-i)z - 2i}{z + 3(1-i)}$  整理すると  $z^2 = -2i$

$$-2i = 2 \left( \cos \frac{3}{2}\pi + i \sin \frac{3}{2}\pi \right) \text{ であるから}$$

$$z = r(\cos \theta + i \sin \theta) \quad (r > 0, 0 \leq \theta < 2\pi)$$

とおくと

$$r^2 = 2, \quad 2\theta = \frac{3}{2}\pi + 2n\pi \quad (n \text{ は整数})$$

$$\text{したがって} \quad r = \sqrt{2}, \quad \theta = \frac{3}{4}\pi, \frac{7}{4}\pi$$

$$\text{すなわち} \quad z = \sqrt{2} \left( \cos \frac{3}{4}\pi + i \sin \frac{3}{4}\pi \right) = -1 + i$$

$$z = \sqrt{2} \left( \cos \frac{7}{4}\pi + i \sin \frac{7}{4}\pi \right) = 1 - i$$

(2) (1) の結果から,  $\alpha = -1 + i$ ,  $\beta = 1 - i$  であるから

$$\begin{aligned} w - \alpha &= \frac{3(1-i)z - 2i}{z + 3(1-i)} - (-1 + i) \\ &= \frac{3(1-i)z - 2i + (1-i)\{z + 3(1-i)\}}{z + 3(1-i)} = \frac{4(1-i)(z - \alpha)}{z + 3(1-i)} \end{aligned}$$

$$\begin{aligned} w - \beta &= \frac{3(1-i)z - 2i}{z + 3(1-i)} - (1 - i) \\ &= \frac{3(1-i)z - 2i - (1-i)\{z + 3(1-i)\}}{z + 3(1-i)} = \frac{2(1-i)(z - \beta)}{z + 3(1-i)} \end{aligned}$$

$$\text{上の2式から} \quad \frac{w - \beta}{w - \alpha} = \frac{2(1-i)}{4(1-i)} \cdot \frac{z - \beta}{z - \alpha} \quad \text{ゆえに} \quad k = \frac{2(1-i)}{4(1-i)} = \frac{1}{2}$$

$$(3) (2) \text{ の結果から} \quad \frac{z_{n+1} - \beta}{z_{n+1} - \alpha} = \frac{1}{2} \cdot \frac{z_n - \beta}{z_n - \alpha} \quad \text{ゆえに} \quad \frac{z_n - \beta}{z_n - \alpha} = \left( \frac{1}{2} \right)^{n-1} \cdot \frac{z_1 - \beta}{z_1 - \alpha}$$

$z_1 = 0$ ,  $-\alpha = \beta$  であるから

$$\frac{z_n - \beta}{z_n + \beta} = -\frac{1}{2^{n-1}} \quad \text{ゆえに} \quad z_n = \frac{2^{n-1} - 1}{2^{n-1} + 1} \beta = \frac{2^{n-1} - 1}{2^{n-1} + 1} (1 - i)$$

$$\text{よって} \quad x_n = \frac{2^{n-1} - 1}{2^{n-1} + 1}, \quad y_n = -\frac{2^{n-1} - 1}{2^{n-1} + 1}$$

$$\text{また} \quad \lim_{n \rightarrow \infty} x_n = \lim_{n \rightarrow \infty} \frac{1 - \frac{1}{2^{n-1}}}{1 + \frac{1}{2^{n-1}}} = 1, \quad \lim_{n \rightarrow \infty} y_n = \lim_{n \rightarrow \infty} \frac{-1 + \frac{1}{2^{n-1}}}{1 + \frac{1}{2^{n-1}}} = -1$$

■

- 8 (1)  $A(1, 2, 6)$ ,  $B(7, 0, 9)$ ,  $C(s, t, 0)$  より

$$\vec{AB} = (6, -2, 3), \quad \vec{AC} = (s-1, t-2, -6)$$

$$\begin{aligned} \text{したがって} \quad \vec{AB} \cdot \vec{AC} &= 6(s-1) - 2(t-2) + 3 \cdot (-6) \\ &= 6s - 2t - 20 \end{aligned}$$

- (2)  $|\vec{AB}| = |\vec{AC}|$  より,  $|\vec{AB}|^2 = |\vec{AC}|^2$  であるから

$$6^2 + (-2)^2 + 3^2 = (s-1)^2 + (t-2)^2 + (-6)^2$$

$$\text{したがって} \quad (s-1)^2 + (t-2)^2 = 13$$

- (3)  $\vec{AB} \perp \vec{AC}$  であるから,  $\vec{AB} \cdot \vec{AC} = 0$  を (1) の結果に代入すると

$$6s - 2t - 20 = 0 \quad \text{ゆえに} \quad t = 3s - 10 \quad \dots \textcircled{1}$$

さらに, ① を (2) の結果に代入すると

$$(s-1)^2 + (3s-10-2)^2 = 13 \quad \text{整理すると} \quad 5s^2 - 37s + 66 = 0$$

$$\text{ゆえに} \quad (s-3)(5s-22) = 0 \quad \text{これを解いて} \quad s = 3, \frac{22}{5}$$

$$\text{よって, ① から} \quad (s, t) = (3, -1), \left(\frac{22}{5}, \frac{16}{5}\right)$$

- 9 (1) 右の図から  $f(t) = \frac{1}{2}PA \cdot AB = \frac{1}{2}(4-t) \cdot 12 = -6t + 24$

- (2) 右の図から

$$\begin{aligned} g(t) &= \int_0^t (-x^2 + 7x) dx \\ &= \left[ -\frac{1}{3}x^3 + \frac{7}{2}x^2 \right]_0^t \\ &= -\frac{1}{3}t^3 + \frac{7}{2}t^2 \end{aligned}$$

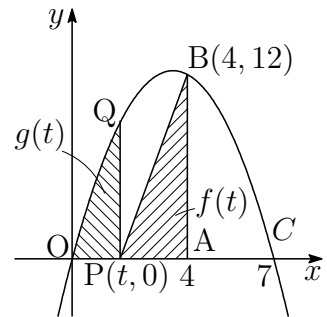

- (3) (1), (2) の結果から  $h(t) = f(t) + g(t) = -\frac{1}{3}t^3 + \frac{7}{2}t^2 - 6t + 24$

$$\text{これを微分すると} \quad h'(t) = -t^2 + 7t - 6 = -(t-1)(t-6)$$

$0 < t < 4$  であるから, その増減表は

$t$	(0)	...	1	...	(4)
$h'(t)$		-	0	+	
$h(t)$		↘	極小	↗	

$$\text{よって, 最小値は} \quad h(1) = \frac{127}{6}$$

## 4.3 2017年

- 理工学部 [1] ~ [4] 数I・II・III・A・B (120分)
- 医学部 [2] ~ [5] 数I・II・III・A・B (120分)
- 農学部 [1], [6] ~ [8] 数I・II・A・B (120分)
- 教育学部 [1], [6], [7] 数I・II・A・B (100分)

**1** 平面上に三角形OABがあり, 点A', B'は $\overrightarrow{OA'} = 2\overrightarrow{OA}$ ,  $\overrightarrow{OB'} = 3\overrightarrow{OB}$ を満たしているとする. 線分A'B'を2:1に内分する点をPとし, 線分OPと線分ABの交点をQとする.  $\overrightarrow{OA} = \vec{a}$ ,  $\overrightarrow{OB} = \vec{b}$ とするとき, 次の問に答えよ.

(1)  $\overrightarrow{OP}$ を $\vec{a}$ および $\vec{b}$ を用いて表せ.

(2)  $\frac{|\overrightarrow{OP}|}{|\overrightarrow{OQ}|}$ を求めよ.

(3)  $|\vec{a}| = \sqrt{5}$ ,  $|\vec{b}| = \sqrt{3}$ であり, さらに $\overrightarrow{OP}$ と $\overrightarrow{AB}$ が直交しているとき, 三角形OABの面積および三角形PABの面積を求めよ.

**2**  $a$ を正の定数とする. 関数 $f(x) = \frac{(\log ax)^3}{x}$  ( $x > 0$ )に対して, 次の問に答えよ.

(1)  $f(x)$ が $x = b$ で極大値 $\frac{54}{e^3}$ をとるとき,  $a$ および $b$ を求めよ.

(2) (1)の $a$ に対して, 不定積分 $\int f(x) dx$ を求めよ.

(3) (1)の $a, b$ に対して, 曲線 $y = f(x)$  ( $0 < x \leq b$ ), 直線 $x = b$ および $x$ 軸とで囲まれた図形の面積を求めよ.

**3** 曲線 $C: y = \frac{\sin x}{e^x}$ について, 次の問に答えよ.

(1)  $\frac{\sin x + \cos x}{e^x}$ の導関数および $\frac{\sin x}{e^x}$ の不定積分を求めよ.

(2)  $n = 0, 1, 2, \dots$ に対して, 曲線 $C$ の $2n\pi \leq x \leq (2n+1)\pi$ の部分と $x$ 軸とで囲まれた図形の面積を $a_n$ とする.  $S_n = \sum_{k=0}^n a_k$ と定めるとき, 極限值

$\lim_{n \rightarrow \infty} S_n$ を求めよ.

(3)  $n = 0, 1, 2, \dots$ に対して, 曲線 $C$ の $0 \leq x \leq n\pi$ の部分と $x$ 軸のまわりに1回転してできる立体の体積を $V_n$ とする. 極限值 $\lim_{n \rightarrow \infty} V_n$ を求めよ.



4 複素数  $\alpha, \beta$  が

$$|\alpha| = 1, \quad |\beta| = \sqrt{2}, \quad |\alpha - \beta| = 1$$

を満たし、 $\frac{\beta}{\alpha}$  の虚部は正であるとする。このとき、次の問に答えよ。

- (1)  $\frac{\beta}{\alpha}$  および  $\left(\frac{\beta}{\alpha}\right)^8$  を求めよ。
- (2)  $|\alpha + \beta|$  を求めよ。
- (3)  $n$  が 8 で割ると 1 余る整数のとき、 $|\alpha^n + \beta^n|$  を  $n$  を用いて表せ。

5 関数

$$f(x) = \frac{1}{x} \cos^2\left(\frac{\log x}{2}\right) \quad (x \geq 1)$$

に対して、次の問に答えよ。

- (1)  $f'(x) = 0$  を満たすような  $x$  のうち、最小のものを求めよ。
- (2)  $f(x) = \frac{1}{10}$  はただ 1 つの解をもつことを示せ。
- (3)  $t \geq 1$  のとき、定積分  $\int_1^t f(x) dx$  を  $t$  を用いて表せ。

6 正の定数  $a$  に対して、3 点  $A(0, a)$ ,  $B(a, 0)$ ,  $C(a, a)$  をとる。線分  $OB$  上の点  $P(t, 0)$  と線分  $BC$  上の点  $Q$  において、

$$\angle APQ = 90^\circ$$

が成り立つとき、次の問に答えよ。ただし、 $0 < t < a$  とする。

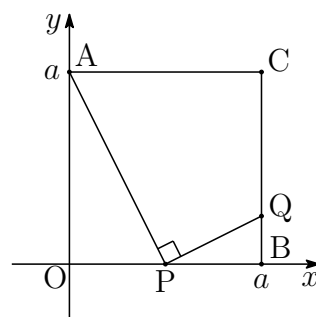

- (1) 三角形  $PBQ$  の面積  $S$  を  $a$  と  $t$  を用いて表せ。
- (2)  $S$  の最大値とそのときの  $t$  の値を  $a$  を用いて表せ。

7 数直線上で、点  $P$  は原点  $O$  を出発点とし、コインを投げて表が出れば正の向きに 1 だけ進み、裏が出れば負の向きに 1 だけ進むものとする。このとき、次の問に答えよ。

- (1) コインを 7 回投げ終えたとき、点  $P$  の位置が 1 となる確率を求めよ。
- (2) コインを 6 回投げ終えたときまでに点  $P$  がちょうど 2 回正の位置にあり、7 回投げ終えたときに点  $P$  の位置が 1 となる確率を求めよ。

8 原点  $O$  を中心とする半径  $2$  の円  $C_1$  に, 点  $P$  を中心とする半径  $1$  の円  $C_2$  が点  $A(a, b)$  で内接しているとする. このとき, 次の問に答えよ.

- (1) 円  $C_2$  の方程式を求めよ.
- (2) 円  $C_1$  上に点  $B(c, d)$  をとる. ただし,  $ac + bd \neq 0$  とする. 直線  $OB$  と円  $C_2$  との交点のうち, 原点  $O$  以外のものを  $Q$  とする. 点  $Q$  の座標を求めよ.
- (3) 点  $B$ , 点  $Q$  を (2) のものとし,  $A \neq B$  とする.  $\angle AOQ = \theta$  とおくとき,  $\angle APQ$  および線分  $OQ$  の長さを  $\theta$  を用いて表せ.

## 正解

- 1 (1) Pは線分A'B'を2:1に内分するので,  
 $\overrightarrow{OA'} = 2\vec{a}$ ,  $\overrightarrow{OB'} = 3\vec{b}$ より

$$\begin{aligned}\overrightarrow{OP} &= \frac{\overrightarrow{OA'} + 2\overrightarrow{OB'}}{2+1} \\ &= \frac{2\vec{a} + 2 \cdot 3\vec{b}}{3} = \frac{2\vec{a} + 6\vec{b}}{3}\end{aligned}$$

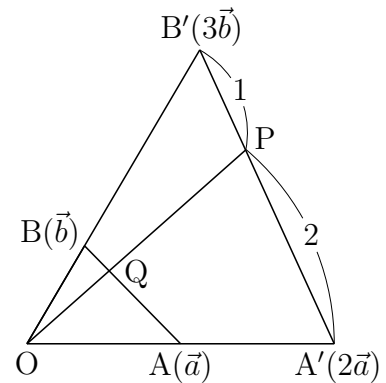

- (2) Qは線分AB上の点であるから, (1)の結果より

$$\overrightarrow{OP} = \frac{8}{3} \cdot \frac{\vec{a} + 3\vec{b}}{4} = \frac{8}{3} \overrightarrow{OQ} \quad \text{よって} \quad \frac{|\overrightarrow{OP}|}{|\overrightarrow{OQ}|} = \frac{8}{3}$$

- (3)  $\overrightarrow{OP} = \frac{2}{3}(\vec{a} + 3\vec{b})$ ,  $\overrightarrow{AB} = \vec{b} - \vec{a}$ より,  $\overrightarrow{OP}$ と $\overrightarrow{AB}$ が直交しているとき

$$(\vec{a} + 3\vec{b}) \cdot (\vec{b} - \vec{a}) = 0 \quad \text{整理すると} \quad -|\vec{a}|^2 - 2\vec{a} \cdot \vec{b} + 3|\vec{b}|^2 = 0$$

これに  $|\vec{a}| = \sqrt{5}$ ,  $|\vec{b}| = \sqrt{3}$ を代入すると

$$-5 - 2\vec{a} \cdot \vec{b} + 3 \cdot 3 = 0 \quad \text{ゆえに} \quad \vec{a} \cdot \vec{b} = 2$$

したがって, 三角形OABの面積は

$$\Delta OAB = \frac{1}{2} \sqrt{|\vec{a}|^2 |\vec{b}|^2 - (\vec{a} \cdot \vec{b})^2} = \frac{1}{2} \sqrt{5 \cdot 3 - 2^2} = \frac{\sqrt{11}}{2}$$

- (2)の結果から,  $\Delta OAB : \Delta PAB = OQ : PQ = 1 : \frac{5}{3}$ であるから

$$\Delta PAB = \frac{5}{3} \Delta OAB = \frac{5}{3} \times \frac{\sqrt{11}}{2} = \frac{5\sqrt{11}}{6}$$

■

2 (1)  $f(x) = \frac{(\log ax)^3}{x}$  を微分すると ( $a > 0$ )

$$\begin{aligned} f'(x) &= \frac{3(\log ax)^2(\log ax)'x - (\log ax)^3}{x^2} \\ &= \frac{(\log ax)^2(3 - \log ax)}{x^2} \end{aligned}$$

$f'(x) = 0$  とすると  $x = \frac{1}{a}, \frac{e^3}{a}$   
したがって、 $f(x)$  の増減表は次のようになる。

$x$	(0)	...	$\frac{1}{a}$	...	$\frac{e^3}{a}$	...
$f'(x)$		+	0	+	0	-
$f(x)$		↗	0	↗	極大 $\frac{27a}{e^3}$	↘

このとき、 $x = b$  で極大値  $\frac{54}{e^3}$  をとるから

$$b = \frac{e^3}{a}, \quad \frac{54}{e^3} = \frac{27a}{e^3} \quad \text{よって} \quad a = 2, \quad b = \frac{e^3}{2}$$

(2)  $a = 2$  に対して

$$\begin{aligned} \int f(x) dx &= \int \frac{(\log 2x)^3}{x} dx = \int (\log 2x)^3 (\log 2x)' dx \\ &= \frac{1}{4} (\log 2x)^4 + C \quad (C \text{ は積分定数}) \end{aligned}$$

(3) (1) の増減表および (2) の結果から、求める図形の面積を  $S$  とすると

$$S = \int_{\frac{1}{2}}^{\frac{e^3}{2}} f(x) dx = \left[ \frac{1}{4} (\log 2x)^4 \right]_{\frac{1}{2}}^{\frac{e^3}{2}} = \frac{81}{4}$$



$$\begin{aligned}
 \text{[3]} \quad (1) \quad \left( \frac{\sin x + \cos x}{e^x} \right)' &= \{e^{-x}(\sin x + \cos x)\}' \\
 &= -e^{-x}(\sin x + \cos x) + e^{-x}(\cos x - \sin x) \\
 &= -2e^{-x} \sin x = -\frac{2 \sin x}{e^x}
 \end{aligned}$$

上式より,  $\left( -\frac{\sin x + \cos x}{2e^x} \right)' = \frac{\sin x}{e^x}$  であるから

$$\int \frac{\sin x}{e^x} dx = -\frac{\sin x + \cos x}{2e^x} + C \quad (C \text{ は積分定数})$$

(2)  $C : y = \frac{\sin x}{e^x}$  は,  $2n\pi \leq x \leq (2n+1)\pi$  において,  $y \geq 0$  であるから

$$\begin{aligned}
 a_n &= \int_{2n\pi}^{(2n+1)\pi} \frac{\sin x}{e^x} dx = \left[ -\frac{\sin x + \cos x}{2e^x} \right]_{2n\pi}^{(2n+1)\pi} \\
 &= \frac{1}{2e^{(2n+1)\pi}} + \frac{1}{2e^{2n\pi}} = \frac{1+e^\pi}{2e^{(2n+1)\pi}} = \frac{1+e^\pi}{2e^\pi} \cdot (e^{-2\pi})^n
 \end{aligned}$$

$0 < e^{-2\pi} < 1$  であるから

$$\begin{aligned}
 \lim_{n \rightarrow \infty} S_n &= \lim_{n \rightarrow \infty} \sum_{k=0}^n a_k = \lim_{n \rightarrow \infty} \frac{1+e^\pi}{2e^\pi} \sum_{k=0}^n (e^{-2\pi})^k \\
 &= \frac{1+e^\pi}{2e^\pi} \times \frac{1}{1-e^{-2\pi}} = \frac{1+e^\pi}{2e^\pi} \times \frac{e^{2\pi}}{e^{2\pi}-1} = \frac{e^\pi}{2(e^\pi-1)}
 \end{aligned}$$

$$\begin{aligned}
 (3) \quad \frac{V_n}{\pi} &= \int_0^{n\pi} \left( \frac{\sin x}{e^x} \right)^2 dx \\
 &= \int_0^{n\pi} e^{-2x} \sin^2 x dx = \int_0^{n\pi} \frac{1}{2} e^{-2x} (1 - \cos 2x) dx
 \end{aligned}$$

$$\text{ここで} \quad (e^{-2x} \sin 2x)' = 2e^{-2x}(-\sin 2x + \cos 2x)$$

$$(e^{-2x} \cos 2x)' = 2e^{-2x}(-\sin 2x - \cos 2x)$$

$$\text{上の2式から} \quad \{e^{-2x}(\sin 2x - \cos 2x)\}' = 4e^{-2x} \cos 2x$$

$$\text{ゆえに} \quad \int e^{-2x} \cos 2x dx = \frac{1}{4} e^{-2x} (\sin 2x - \cos 2x) + C \quad (C \text{ は積分定数})$$

$$\text{したがって} \quad \frac{V_n}{\pi} = \left[ \frac{1}{8} e^{-2x} (-2 - \sin 2x + \cos 2x) \right]_0^{n\pi} = \frac{1}{8} (1 - e^{-2n\pi})$$

$$\text{よって} \quad \lim_{n \rightarrow \infty} V_n = \lim_{n \rightarrow \infty} \frac{\pi}{8} (1 - e^{-2n\pi}) = \frac{\pi}{8} \quad \blacksquare$$

- 4 (1) 複素数平面上の原点を  $O$  とし,  $\alpha, \beta$  を表す点をそれぞれ  $A, B$  とすると,  $\triangle ABC$  は  $OA = 1, OB = \sqrt{2}, AB = 1$  の直角二等辺三角形であるから

$$\angle AOB = \frac{\pi}{4}$$

このとき,  $\left| \frac{\beta}{\alpha} \right| = \frac{|\beta|}{|\alpha|} = \sqrt{2}$  で,  $\frac{\beta}{\alpha}$  の虚部が正であるから

$$\frac{\beta}{\alpha} = \sqrt{2} \left( \cos \frac{\pi}{4} + i \sin \frac{\pi}{4} \right) = 1 + i$$

また  $\left( \frac{\beta}{\alpha} \right)^8 = (\sqrt{2})^8 (\cos 2\pi + i \sin 2\pi) = 16$

別解  $w = \frac{\beta}{\alpha}$  とおくと,  $|\alpha| = 1, |\beta| = \sqrt{2}, |\alpha - \beta| = 1$  より

$$\frac{|\beta|}{|\alpha|} = \sqrt{2}, \quad \frac{|\alpha - \beta|}{|\alpha|} = 1 \quad \text{すなわち} \quad |w| = \sqrt{2}, \quad |1 - w| = 1$$

$|1 - w|^2 = 1$  より,  $(1 - w)(1 - \bar{w}) = 1$  であるから

$$1 - w - \bar{w} + |w|^2 = 1 \quad \text{ゆえに} \quad w + \bar{w} = 2$$

したがって  $\operatorname{Re}(w) = \frac{w + \bar{w}}{2} = 1$

$w$  の虚部は正であるから  $\operatorname{Im}(w) = \sqrt{|w|^2 - 1^2} = 1$

よって  $w = 1 + i$

- (2) (1) の結果から,  $\beta = (1 + i)\alpha$  であるから

$$|\alpha + \beta| = |\alpha + (1 + i)\alpha| = |\alpha| |2 + i| = 1\sqrt{2^2 + 1^2} = \sqrt{5}$$

(3) (1)の結果から,  $\beta = \alpha(1+i)$  であるから

$$\begin{aligned} |\alpha^n + \beta^n| &= |\alpha^n + \alpha^n(1+i)^n| \\ &= |\alpha|^n |1 + (1+i)^n| = |1 + (1+i)^n| \quad \dots \textcircled{1} \end{aligned}$$

ここで,  $\frac{n-1}{8}$  は整数であるから

$$\begin{aligned} (1+i)^n &= \left\{ \sqrt{2} \left( \cos \frac{\pi}{4} + i \sin \frac{\pi}{4} \right) \right\}^n \\ &= (\sqrt{2})^n \left( \cos \frac{\pi}{4} + i \sin \frac{\pi}{4} \right) \left\{ \left( \cos \frac{\pi}{4} + i \sin \frac{\pi}{4} \right)^8 \right\}^{\frac{n-1}{8}} \\ &= (\sqrt{2})^n \left( \frac{1}{\sqrt{2}} + \frac{1}{\sqrt{2}}i \right) (\cos 2\pi + i \sin 2\pi)^{\frac{n-1}{8}} \\ &= (\sqrt{2})^{n-1} (1+i) \quad \dots \textcircled{2} \end{aligned}$$

①, ②より

$$\begin{aligned} |\alpha^n + \beta^n|^2 &= |1 + (\sqrt{2})^{n-1}(1+i)|^2 \\ &= |1 + (\sqrt{2})^{n-1} + (\sqrt{2})^{n-1}i|^2 \\ &= \{1 + (\sqrt{2})^{n-1}\}^2 + \{(\sqrt{2})^{n-1}\}^2 \\ &= 1 + 2(\sqrt{2})^{n-1} + 2^{n-1} + 2^{n-1} \\ &= 1 + 2^{\frac{n+1}{2}} + 2^n \end{aligned}$$

よって  $|\alpha^n + \beta^n| = \sqrt{1 + 2^{\frac{n+1}{2}} + 2^n}$  ■

$$\boxed{5} \quad (1) \quad f(x) = \frac{1}{x} \cos^2 \left( \frac{\log x}{2} \right) \quad (x \geq 1) \text{ より}$$

$$f(x) = \frac{1}{2x} \{ \cos(\log x) + 1 \}$$

$x \geq 1$  より,  $x = e^\theta$  ( $\theta \geq 0$ ) とおくと

$$f(x) = \frac{1}{2} e^{-\theta} (\cos \theta + 1) \quad \dots (*)$$

上式を  $\theta$  について微分すると

$$f'(x) \frac{dx}{d\theta} = -\frac{1}{2} e^{-\theta} (\sin \theta + \cos \theta + 1) \quad \dots (**)$$

$\frac{dx}{d\theta} = e^\theta$  であるから

$$f'(x) = -\frac{1}{2} e^{-2\theta} (\sin \theta + \cos \theta + 1)$$

$f'(x) = 0$  を満たすとき  $\sin \theta + \cos \theta + 1 = 0$  ( $\theta \geq 0$ )

これを満たす最小の  $\theta$  を求めればよいので

$$\sqrt{2} \sin \left( \theta + \frac{\pi}{4} \right) = -1 \quad \text{すなわち} \quad \theta = \pi$$

よって, 求める  $x$  は  $x = e^\pi$

(2)  $g(\theta) = f(x)$  とおくと, (\*) より

$$g(\theta) = \frac{1}{2} e^{-\theta} (\cos \theta + 1)$$

$g(\theta) = f(x)$  を  $\theta$  について微分すると, (\*\*) より

$$\begin{aligned} g'(\theta) &= f'(x) \frac{dx}{d\theta} = -\frac{1}{2} e^{-\theta} (\sin \theta + \cos \theta + 1) \\ &= -\frac{1}{\sqrt{2}} \left\{ \sin \left( \theta + \frac{\pi}{4} \right) + \frac{1}{\sqrt{2}} \right\} \end{aligned}$$

$n$  を 0 以上の整数とすると,  $g(\theta)$  は, 次の極値をとる.

$$\text{極小値 } g((2n+1)\pi) = 0,$$

$$\text{極大値 } g\left(2n + \frac{3}{2}\pi\right) = \frac{1}{2} e^{-(2n+\frac{3}{2})\pi}$$



連続関数  $g(\theta)$  の最大の極大値は  $g(\frac{3}{2}\pi) = \frac{1}{2}e^{-\frac{3}{2}\pi}$

ここで  $\frac{1}{2}e^{-\frac{3}{2}\pi} < \frac{1}{2}e^{-3} < \frac{1}{2} \cdot 2^{-3} < \frac{1}{10}$  ゆえに  $g(\frac{3}{2}\pi) < \frac{1}{10}$

したがって、 $\theta \geq \pi$  において、 $g(\theta) = \frac{1}{10}$  を満たす  $\theta$  は存在しない。

また、 $g(\theta)$  は、 $0 \leq \theta \leq \pi$  において単調減少で、 $g(0) = 1$ 、 $g(\pi) = 0$  であるから、この区間において、 $g(\theta) = \frac{1}{10}$  を満たす  $\theta$  がただ1つ存在する。

よって、 $f(x) = \frac{1}{10}$  はただ1つの解をもつ。

(3)  $f(x) = \frac{1}{2x} \cos(\log x) + \frac{1}{2x}$  であるから、 $t \geq 1$  のとき

$$\int_1^t f(x) dx = \left[ \frac{1}{2} \sin(\log x) + \frac{1}{2} \log x \right]_1^t = \frac{\sin(\log t) + \log t}{2}$$

■

6 (1)  $\theta = \angle PAO = \angle QPB$  とおくと  $\tan \theta = \frac{OP}{AO} = \frac{t}{a}$  より

$$BQ = PB \tan \theta = (a-t) \cdot \frac{t}{a} = \frac{t}{a}(a-t)$$

$$\text{よって } S = \frac{1}{2}PB \cdot BQ = \frac{1}{2}(a-t) \cdot \frac{t}{a}(a-t) = \frac{t}{2a}(a-t)^2$$

(2)  $f(t) = \frac{t}{2a}(a-t)^2$  ( $0 < t < a$ ) とおくと

$$f(t) = \frac{1}{2a}(t^3 - 2at^2 + a^2t)$$

これを微分すると

$$f'(t) = \frac{1}{2a}(3t^2 - 4at + a^2) = \frac{1}{2a}(t-a)(3t-a)$$

$f(t)$  の増減表は

$t$	(0)	...	$\frac{a}{3}$	...	(a)
$f'(t)$		+	0	-	
$f(t)$		↗	極大 $\frac{2}{27}a^2$	↘	

よって、 $t = \frac{a}{3}$  のとき、最大値  $\frac{2}{27}a^2$  をとる.

別解 3つの正数  $2t$ ,  $a-t$ ,  $a-t$  の相加平均・相乗平均の大小関係により

$$\frac{2t + (a-t) + (a-t)}{3} \geq \sqrt[3]{2t(a-t)(a-t)}$$

$$\text{したがって } 2t(a-t)^2 \leq \frac{8}{27}a^3 \quad \text{ゆえに} \quad \frac{t}{2a}(a-t)^2 \leq \frac{2}{27}a^2$$

上式において、等号が成立するのは

$$2t = a-t \quad \text{すなわち} \quad t = \frac{3}{a}$$

よって、 $t = \frac{3}{a}$  のとき、 $S$  は最大値  $\frac{2}{27}a^2$  をとる. ■

- 7 (1) 求める確率は、コインを7回投げ終えたとき、表が4回、裏が3回出る確率であるから

$${}^7C_3 \left(\frac{1}{2}\right)^7 = \frac{35}{128}$$

- (2)  $x$ 回投げ終えたときの座標が $y$ であるとする、Pは下のグラフの実線上にある格子点を $(0,0)$ から $(7,1)$ を移動する.

- (i)  $(6,0)$ を通るとき、1, 3, 5回目のどこで2回 $y$ 座標が1(正)になるかであるから、その過程は

$$(0,0) \rightarrow (1,1) \rightarrow (2,0) \rightarrow (3,1) \rightarrow (4,0) \rightarrow (5,-1) \rightarrow (6,0)$$

$$(0,0) \rightarrow (1,1) \rightarrow (2,0) \rightarrow (3,-1) \rightarrow (4,0) \rightarrow (5,1) \rightarrow (6,0)$$

$$(0,0) \rightarrow (1,-1) \rightarrow (2,0) \rightarrow (3,1) \rightarrow (4,0) \rightarrow (5,1) \rightarrow (6,0)$$

- (ii)  $(6,2)$ を通るとき、 $(5,1)$ を通るから、 $y$ 座標が正になるのは $0 \leq x \leq 4$ ではないから、その過程は

$$(0,0) \rightarrow (1,-1) \rightarrow (2,0) \rightarrow (3,-1) \rightarrow (4,0) \rightarrow (5,1) \rightarrow (6,2)$$

$$(0,0) \rightarrow (1,-1) \rightarrow (2,-2) \rightarrow (3,-1) \rightarrow (4,0) \rightarrow (5,1) \rightarrow (6,2)$$

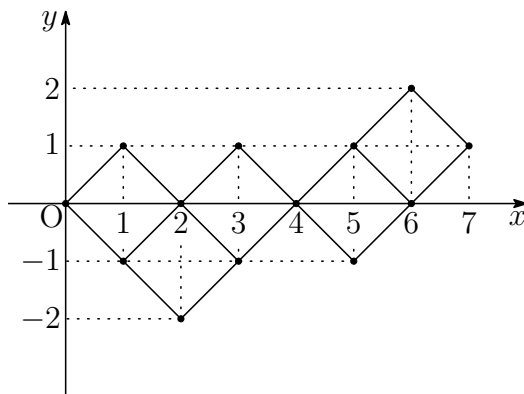

- (i), (ii) より、求める確率は

$$5 \left(\frac{1}{2}\right)^7 = \frac{5}{128}$$



- 8 (1) Pは線分OAの中点であるから

$$P\left(\frac{a}{2}, \frac{b}{2}\right)$$

$C_2$ はPを中心とする半径1の円であるから

$$\left(x - \frac{a}{2}\right)^2 + \left(y - \frac{b}{2}\right)^2 = 1$$

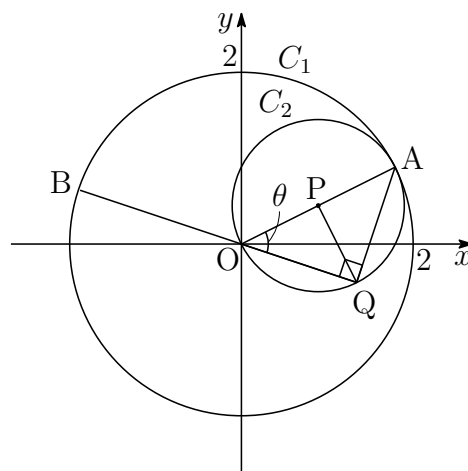

- (2) B(c, d)より, 直線OBの方程式は  $dx - cy = 0$  …①

$\angle AQO$ は,  $C_2$ の直径に対する円周角であるから  $\angle AQO = 90^\circ$

直線AQは点A(a, b)を通り, 直線①に垂直であるから

$$c(x - a) + d(y - b) = 0 \quad \text{すなわち} \quad cx + dy = ac + bd \quad \dots \text{②}$$

Bは  $C_2: x^2 + y^2 = 4$  上の点であるから  $c^2 + d^2 = 4$

Qは①, ②の交点で, 上式に注意してこれを解くと

$$x = \frac{c(ac + bd)}{4}, \quad y = \frac{d(ac + bd)}{4}$$

よって  $Q\left(\frac{c(ac + bd)}{4}, \frac{d(ac + bd)}{4}\right)$

- (3)  $PO = PQ$ であるから  $\angle POQ = \angle PQO = \theta$

よって  $\angle APQ = \angle POQ + \angle PQO = \theta + \theta = 2\theta$

(1)の図から  $OQ = AO \cos \theta = 2 \cos \theta$  ■

## 4.4 2018年

- 理工学部 [1] ~ [4] 数I・II・III・A・B (120分)
- 医学部 [3] ~ [6] 数I・II・III・A・B (120分)
- 農学部 [1], [7] ~ [9] 数I・II・A・B (120分)
- 教育学部 [1], [7], [9] 数I・II・A・B (100分)

- [1] 下の図のような1辺の長さが1の正六角形 ABCDEF において、線分 DE を 2:1 に内分する点を P とし、直線 AP と直線 BF の交点を Q とする.  $\overrightarrow{AB} = \vec{a}$ ,  $\overrightarrow{AF} = \vec{b}$  とおくとき、次の問に答えよ.

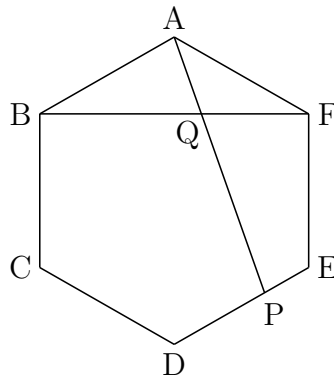

- (1)  $\overrightarrow{AD}$  を  $\vec{a}$ ,  $\vec{b}$  を用いて表せ.
- (2)  $\overrightarrow{AP}$  を  $\vec{a}$ ,  $\vec{b}$  を用いて表せ.
- (3)  $\overrightarrow{AQ}$  を  $\vec{a}$ ,  $\vec{b}$  を用いて表せ.
- (4)  $|\overrightarrow{AQ}|$  の値を求めよ.

2 数列  $\{a_n\}$  は

$$\begin{cases} a_1 = 1 \\ a_{n+1} = \sqrt{2} - \frac{a_n}{n+1} \quad (n = 1, 2, \dots) \end{cases}$$

で定められているとする。このとき、次の問いに答えよ。

(1) 4つの有理数  $p, q, r, s$  が

$$p + q\sqrt{2} = r + s\sqrt{2}$$

を満たすとする。このとき、 $p = r$  かつ  $q = s$  であることを示せ。ただし、 $\sqrt{2}$  が無理数であることは用いてよい。

(2) 不等式

$$\left(1 - \frac{1}{n}\right) \sqrt{2} < a_n < \sqrt{2}$$

が成立することと、 $a_n = p_n + q_n\sqrt{2}$  ( $p_n$  および  $q_n$  は有理数) と表されることを  $n$  に関する数学的帰納法を用いて示せ。

(3) (2) で定義された数列  $\{p_n\}$  に対して、 $p_{n+1}$  と  $p_n$  が満たす関係式、および一般項  $p_n$  を求めよ。

3  $f(x) = xe^{-x}$  とする。O(0, 0), P(t, 0), Q(t, f(t)), R(4, 0) とする。ただし、 $0 < t < 4$  とする。△PQR の面積を  $S_1(t)$  とし、線分 OQ と曲線  $y = f(x)$  で囲まれた図形の面積を  $S_2(t)$  とする。  $S(t) = S_1(t) + S_2(t)$  とおく。このとき、次の問いに答えよ。

(1) 曲線  $y = f(x)$  の概形をかけ。ただし、 $\lim_{x \rightarrow \infty} f(x) = 0$  は用いてよい。

(2)  $S_1(t)$  を  $t$  を用いて表せ。

(3)  $S_2(t)$  を  $t$  を用いて表せ。

(4)  $S(t)$  の極値を求めよ。

- 4 曲線  $C: y = \log x$  上の点  $P(t, \log t)$  をとる. ただし, 点  $P$  および原点を通る直線と点  $P$  における曲線  $C$  の接線が垂直に交わっているものとする. このとき, 次の問に答えよ.

- (1)  $\log t$  を  $t$  についての整式で表せ.
- (2)  $0 < x < 1$  の範囲で不等式

$$2 \log x < -x^2 + 4x - 3$$

が成立することを示せ.

- (3)  $S = \sum_{n=1}^{\infty} t^{2n-1}$  とおく.  $S = \frac{f(t)}{g(t)}$  となるような  $t$  についての整式  $f(t)$ ,  $g(t)$  を一組求めよ. また,  $S > 1.1$  となることを示せ.

- 5 次の問に答えよ.

- (1) 1, 4, 9, 16 のように, 自然数の 2 乗で表せる数を平方数という.  $n$  を平方数でない自然数とすると,  $\sqrt{n}$  は無理数であることを示せ.
- (2)  $a, b$  を正の有理数,  $n$  を自然数とすると,  $a\sqrt{n} + b\sqrt{n+1}$  は無理数であることを示せ.

- 6 関数  $f(x)$  は  $x = 0$  で微分可能であり, すべての実数  $x, y$  について等式

$$f(x+y) = f(x) \cos y + f(y) \cos x$$

が成り立つとする. このとき, 次の問に答えよ.

- (1)  $f(0)$  を求めよ.
- (2)  $a$  を実数とする.  $f(x)$  は  $x = a$  で微分可能であることを示せ.
- (3)  $f'(0) = 3$  であるとする.  $f'(x)$  および  $f(x)$  を求めよ.

- 7  $f(x) = 2x(3-x)$ ,  $g(x) = x(x-4)$  とおき,  $0 < t < 3$  とする.  $0 \leq x \leq t$  の範囲での曲線  $y = f(x)$ ,  $x$  軸, 直線  $x = t$  で囲まれた図形の面積を  $S_1(t)$  とする.  $t \leq x \leq 4$  の範囲での曲線  $y = g(x)$ ,  $x$  軸, 直線  $x = t$  で囲まれた図形の面積を  $S_2(t)$  とする.  $S(t) = S_1(t) + S_2(t)$  とおく. このとき, 次の問に答えよ.

- (1)  $S_1(t)$  を  $t$  を用いて表せ.
- (2)  $S_2(t)$  を  $t$  を用いて表せ.
- (3)  $t$  が  $0 < t < 3$  の範囲を動くとき,  $S(t)$  の最大値を求めよ.

8  $a$  を正の数とする. 放物線  $C_1: y = x^2$  を  $x$  軸方向に  $a$ ,  $y$  軸方向に  $2a$  だけ平行移動した放物線を  $C_2$  とする.  $C_1$  と  $C_2$  の交点を  $P$  とするとき, 次の問に答えよ.

- (1) 点  $P$  の座標を  $a$  を用いて表せ.
- (2) 放物線  $C_2$  の点  $P$  における接線の方程式を  $a$  を用いて表せ.
- (3) (2) で求めた接線の傾きと  $y$  切片がともに正となるような正数  $a$  の値の範囲を求めよ.

9 座標平面上で, 点  $P$  は原点  $O$  を出発点とし, サイコロを投げて奇数の目が出ればその目の分だけ  $x$  軸と平行に正の方向に進み, 偶数の目が出ればその目の分だけ  $y$  軸と平行に正の方向に進むものとする.  $n$  を 2 以上の自然数とするとき, 次の問に答えよ.

- (1) サイコロを 3 回投げ終えたとき, 点  $P$  の  $x$  座標と  $y$  座標が等しくなる確率を求めよ.
- (2) サイコロを  $n$  回投げ終えたとき, 点  $P$  の  $y$  座標が 2 となる確率を  $n$  を用いて表せ.
- (3) サイコロを  $n - 1$  回投げ終えたときには点  $P$  の  $y$  座標が 2 以下であり, かつ  $n$  回投げ終えたときに点  $P$  の  $y$  座標が 4 以上である確率を  $n$  を用いて表せ.



## 解答例

- 1 (1) 正六角形の対角線 AD, BE, CF の交点を O とする。

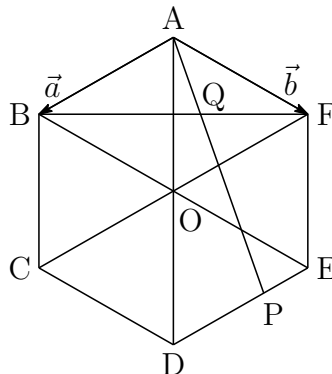

$$\overrightarrow{AD} = 2\overrightarrow{AO} = 2(\vec{a} + \vec{b}) = 2\vec{a} + 2\vec{b}$$

$$(2) \overrightarrow{AE} = \overrightarrow{AO} + \overrightarrow{OE} = (\vec{a} + \vec{b}) + \vec{b} = \vec{a} + 2\vec{b}$$

点 P は線分 DE を 2 : 1 に内分する点であるから

$$\overrightarrow{AP} = \frac{\overrightarrow{AD} + 2\overrightarrow{AE}}{2+1} = \frac{2\vec{a} + 2\vec{b} + 2(\vec{a} + 2\vec{b})}{3} = \frac{4}{3}\vec{a} + 2\vec{b}$$

- (3)  $\overrightarrow{AQ} // \overrightarrow{AP}$  であるから

$$\overrightarrow{AQ} = k\overrightarrow{AP} = k\left(\frac{4}{3}\vec{a} + 2\vec{b}\right) = \frac{4}{3}k\vec{a} + 2k\vec{b}$$

このとき, Q は線分 BF 上の点であるから

$$\frac{4}{3}k + 2k = 1 \quad \text{ゆえに} \quad k = \frac{3}{10}$$

$$\text{よって} \quad \overrightarrow{AQ} = \frac{4}{3} \cdot \frac{3}{10}\vec{a} + 2 \cdot \frac{3}{10}\vec{b} = \frac{2}{5}\vec{a} + \frac{3}{5}\vec{b}$$

- (4) (3) の結果から  $\overrightarrow{AQ} = \frac{1}{5}(2\vec{a} + 3\vec{b})$

$$\vec{a} \text{ と } \vec{b} \text{ のなす角は } 120^\circ \text{ であるから } \vec{a} \cdot \vec{b} = |\vec{a}||\vec{b}| \cos 120^\circ = 1 \cdot 1 \left(-\frac{1}{2}\right) = -\frac{1}{2}$$

$$\begin{aligned} |2\vec{a} + 3\vec{b}|^2 &= 4|\vec{a}|^2 + 12\vec{a} \cdot \vec{b} + 9|\vec{b}|^2 \\ &= 4 \cdot 1^2 + 12 \cdot \left(-\frac{1}{2}\right) + 9 \cdot 1^2 = 7 \end{aligned}$$

$$|2\vec{a} + 3\vec{b}| = \sqrt{7} \text{ より} \quad |\overrightarrow{AQ}| = \frac{1}{5}|2\vec{a} + 3\vec{b}| = \frac{\sqrt{7}}{5} \quad \blacksquare$$

$$\boxed{2} \quad (*) \begin{cases} a_1 = 1 \\ a_{n+1} = \sqrt{2} - \frac{a_n}{n+1} \quad (n = 1, 2, \dots) \end{cases}$$

$$(1) \quad p + q\sqrt{2} = r + s\sqrt{2} \text{ より } (q-s)\sqrt{2} = r-p \quad \dots (*)$$

$$q-s \neq 0 \text{ と仮定すると } \sqrt{2} = \frac{r-p}{q-s} \quad (p, q, r, s \text{ は有理数})$$

上式について、左辺は無理数、右辺は有理数となり矛盾。

したがって、 $q-s=0$  これを(\*)に代入して  $r-p=0$

よって  $p=r$  かつ  $q=s$

$$(2) \quad \left(1 - \frac{1}{n}\right)\sqrt{2} < a_n < \sqrt{2} \quad \dots (A)$$

[1]  $n=1$  のとき、 $a_1=1$  であるから

$$\left(1 - \frac{1}{1}\right)\sqrt{2} < a_1 < \sqrt{2}$$

このとき、(A)は成立する。

[2]  $n=k$  のとき、(A)が成立する、すなわち

$$\left(1 - \frac{1}{k}\right)\sqrt{2} < a_k < \sqrt{2}$$

であると仮定すると、(\*)より

$$\begin{aligned} \sqrt{2} - a_{k+1} &= \sqrt{2} - \left(\sqrt{2} - \frac{a_k}{k+1}\right) = \frac{a_k}{k+1} > 0, \\ a_{k+1} - \left(1 - \frac{1}{k+1}\right)\sqrt{2} &= \sqrt{2} - \frac{a_k}{k+1} - \left(1 - \frac{1}{k+1}\right)\sqrt{2} \\ &= \frac{\sqrt{2} - a_k}{k+1} > 0 \end{aligned}$$

$$\text{したがって} \quad \left(1 - \frac{1}{k+1}\right)\sqrt{2} < a_{k+1} < \sqrt{2}$$

よって、 $n=k+1$  のときも (A) は成立する。

[1], [2] から、すべての自然数  $n$  について、(A) は成立する。

$$a_n = p_n + q_n\sqrt{2} \quad (p_n \text{ および } q_n \text{ は有理数}) \quad \dots (B)$$

[1]  $n = 1$  のとき,  $a_1 = 1$  であるから

$$1 = 1 + 0 \cdot \sqrt{2} \quad (p_1 = 1, q_1 = 0) \quad \dots \textcircled{1}$$

と表されるから, (B) は成立する.

[2]  $n = k$  のとき, (B) が成立する, すなわち

$$a_k = p_k + q_k\sqrt{2} \quad (p_k \text{ および } q_k \text{ は有理数})$$

と表されると仮定すると, (\*) より

$$\begin{aligned} a_{k+1} &= \sqrt{2} - \frac{p_k + q_k\sqrt{2}}{k+1} \\ &= -\frac{p_k}{k+1} + \left(1 - \frac{q_k}{k+1}\right)\sqrt{2} \end{aligned}$$

このとき

$$p_{k+1} = -\frac{p_k}{k+1}, \quad q_{k+1} = 1 - \frac{q_k}{k+1} \quad \dots (**)$$

とおくと,  $p_k, q_k$  が有理数であるから,  $p_{k+1}, q_{k+1}$  も有理数である. よって,  $n = k + 1$  のときも (B) は成立する.

[1], [2] から, すべての自然数  $n$  について, (B) は成立する.

$$(3) \textcircled{1} \text{ および } (**) \text{ の第 1 式より } p_1 = 1, p_{n+1} = -\frac{1}{n+1}p_n$$

$$\text{したがって } (n+1)!p_{n+1} = -n!p_n$$

数列  $\{n!p_n\}$  は, 初項  $1!p_1 = 1$ , 公比  $-1$  の等比数列であるから

$$n!p_n = (-1)^{n-1} \cdot 1 \quad \text{よって } p_n = \frac{(-1)^{n-1}}{n!}$$



3 (1)  $f(x) = xe^{-x}$  より

$$f'(x) = e^{-x} + x(-e^{-x}) = (1-x)e^{-x}$$

$$f''(x) = -e^{-x} + (1-x)(-e^{-x}) = (x-2)e^{-x}$$

したがって、 $f(x)$  の増減表は次のようになる。

$x$	...	1	...	2	...
$f'(x)$	+	0	-	-	-
$f''(x)$	-	-	-	0	+
$f(x)$	↗	極大 $\frac{1}{e}$	↘	変曲点 $\frac{2}{e^2}$	↘

また  $\lim_{x \rightarrow -\infty} f(x) = -\infty$ ,  $\lim_{x \rightarrow \infty} f(x) = 0$

よって、 $y = f(x)$  のグラフの概形は、次のようになる。

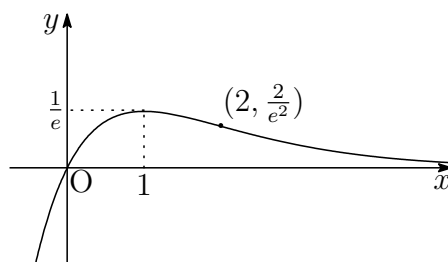

(2)  $P(t, 0)$ ,  $Q(t, te^{-t})$ ,  $R(4, 0)$  より、 $\triangle PQR$  の面積  $S_1(t)$  は

$$S_1(t) = \frac{1}{2}(4-t) \cdot te^{-t}$$

$$= \frac{t}{2}(4-t)e^{-t}$$

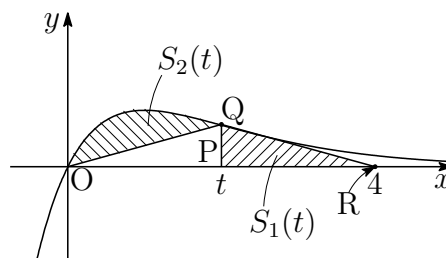

(3) 右上の図から

$$S_2(t) = \int_0^t xe^{-x} dx - \triangle OPQ$$

$$= \left[ -e^{-x}(x+1) \right]_0^t - \frac{1}{2}t \cdot te^{-t}$$

$$= -e^{-t}(t+1) + 1 - \frac{t^2}{2}e^{-t} = 1 - \left( 1 + t + \frac{t^2}{2} \right) e^{-t}$$

(4) (2),(3)の結果から

$$\begin{aligned} S(t) &= S_1(t) + S_2(t) = \frac{t}{2}(4-t)e^{-t} + 1 - \left(1+t+\frac{t^2}{2}\right)e^{-t} \\ &= (-t^2+t-1)e^{-t} + 1 \end{aligned}$$

$$\begin{aligned} \text{したがって } S'(t) &= (-2t+1)e^{-t} + (-t^2+t-1)(-e^{-t}) \\ &= (t^2-3t+2)e^{-t} = (t-1)(t-2)e^{-t} \end{aligned}$$

$t$	(0)	...	1	...	2	...	(4)
$S'(t)$		+	0	-	0	+	
$S(t)$		↗	極大	↘	極小	↗	

$$\text{よって 極大値 } S(1) = 1 - \frac{1}{e}$$

$$\text{極小値 } S(2) = 1 - \frac{3}{e^2}$$

**4** (1) 点  $P(t, \log t)$  および原点を通る直線の傾きは  $\frac{\log t}{t}$

$y = \log x$  より  $y' = \frac{1}{x}$  ゆえに点  $P$  における接線の傾きは  $\frac{1}{t}$   
直線  $OP$  と  $C$  上の点  $P$  における接線が垂直であるから

$$\frac{\log t}{t} \cdot \frac{1}{t} = -1 \quad \text{よって} \quad \log t = -t^2$$

(2)  $h(x) = -x^2 + 4x - 3 - 2\log x$  とおくと

$$h'(x) = -2x + 4 - \frac{2}{x} = -\frac{2x^2 - 4x + 2}{x} = -\frac{2(x-1)^2}{x}$$

$0 < x < 1$  において  $h'(x) < 0$  であるから,  $h(x)$  は単調減少.

$h(1) = 0$  であるあるから,  $0 < x < 1$  において  $h(x) > 0$ , すなわち

$$-x^2 + 4x - 3 - 2\log x > 0$$

よって,  $0 < x < 1$  において  $2\log x < -x^2 + 4x - 3$

(3) (1)の結果から  $\log t = -t^2 < 0$  すなわち  $0 < t < 1$

ゆえに  $S = \sum_{n=1}^{\infty} t^{2n-1} = \frac{t}{1-t^2}$  よって  $f(t) = t, g(t) = 1-t^2$

(2)の結果から,  $0 < x < 1$ において  $-\frac{1}{2}x^2 + 2x - \frac{3}{2} > \log x$

$C' : y = -\frac{1}{2}x^2 + 2x - \frac{3}{2}$  とすると,  
 $0 < x < 1$ において  $C'$  は  $C$  の上側  
 にある.  $C, C'$  と  $y = -x^2$  のグラフ  
 の交点の  $x$  座標をそれぞれ  $t, t'$  とお  
 くと,  $t' < t$  である. ここで

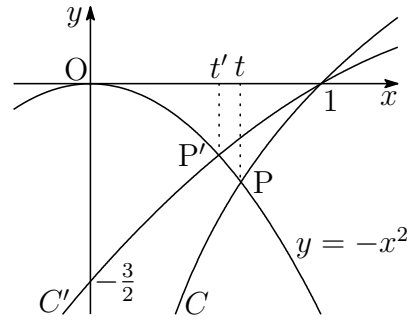

$$S(x) = \frac{x}{1-x^2} \quad (0 < x < 1)$$

とおくと  $S'(x) = \frac{1+x^2}{(1-x^2)^2} > 0$

$S(x)$  は単調増加であるから

$$S(t) > S(t') \quad \text{すなわち} \quad S > S(t') \quad \dots \textcircled{1}$$

$C' : y = -\frac{1}{2}x^2 + 2x - \frac{3}{2}$  と  $y = -x^2$  のグラフの交点  $P'$  の  $x$  座標は

$$-\frac{1}{2}x^2 + 2x - \frac{3}{2} = -x^2 \quad \text{ゆえに} \quad x^2 + 4x - 3 = 0$$

$0 < x < 1$  に注意して  $x = \sqrt{7} - 2$  すなわち  $t' = \sqrt{7} - 2$

$$S(t') = \frac{t'}{1-t'^2} = \frac{\sqrt{7}-2}{1-(\sqrt{7}-2)^2} = \frac{\sqrt{7}-2}{4\sqrt{7}-10} = \frac{4+\sqrt{7}}{6} \quad \dots \textcircled{2}$$

ここで  $\frac{4+\sqrt{7}}{6} - 1.1 = \frac{5\sqrt{7}-13}{30} = \frac{1}{5(5\sqrt{7}+13)} > 0 \quad \dots \textcircled{3}$

①,②,③ から  $S > 1.1$

別解 (1),(2)の結果から

$$-2t^2 < -t^2 + 4t - 3 \iff \sqrt{7} - 2 < t < 1$$

$S(x) = \frac{x}{1-x^2}$  ( $0 < x < 1$ ) の単調増加性により

$$S(t) > S(\sqrt{7}-2) = \frac{\sqrt{7}-2}{4\sqrt{7}-10}$$

以下, ②, ③ より  $S = S(t) > 1.1$  ■

- 5 (1)  $n$  を平方数でない自然数とすると、 $\sqrt{n}$  が有理数であると仮定すると

$$\sqrt{n} = \frac{p}{q} \quad (p \text{ と } q \text{ は互いに素である自然数})$$

を満たす整数  $p, q$  が存在する。この両辺を平方すると

$$n = \frac{p^2}{q^2} \quad \text{ゆえに} \quad nq = \frac{p^2}{q} \quad \dots \textcircled{1}$$

①の左辺は整数であり、右辺の  $p^2$  は  $q$  と互いに素であるから

$$q = 1 \quad \text{これを①に代入して} \quad n = p^2$$

このとき、 $n$  は平方数となり、条件に反し矛盾。

よって、 $n$  が平方数でない自然数とすると、 $\sqrt{n}$  は無理数である。

- (2)  $a, b$  を正の有理数、 $n$  を自然数とすると、 $a\sqrt{n} + b\sqrt{n+1}$  が有理数であると仮定すると

$$a\sqrt{n} + b\sqrt{n+1} = r \quad (r \text{ は有理数})$$

両辺を平方すると

$$\begin{aligned} a^2n + 2ab\sqrt{n(n+1)} + b^2(n+1) &= r^2 \\ \sqrt{n(n+1)} &= \frac{r^2 - a^2n - b^2(n+1)}{2ab} \quad \dots \textcircled{2} \end{aligned}$$

②の右辺は有理数であるから、 $\sqrt{n(n+1)}$  は有理数である。

したがって、(1)の結果により、 $n(n+1)$  は平方数である。

一方、 $n^2 < n(n+1) < (n+1)^2$  より、 $n(n+1)$  が平方数ではないので矛盾。  
よって、 $a, b$  を正の有理数、 $n$  を自然数とすると、 $a\sqrt{n} + b\sqrt{n+1}$  は無理数である。 ■

$$\boxed{6} \quad (1) \quad f(x+y) = f(x) \cos y + f(y) \cos x \quad \cdots (*)$$

(\*) に  $x = y = 0$  を代入すると

$$f(0) = f(0) + f(0) \quad \text{ゆえに} \quad \mathbf{f(0) = 0}$$

(2) (1) の結果および  $f(x)$  は  $x = 0$  で微分可能であることを注意して

$$\begin{aligned} f'(a) &= \lim_{h \rightarrow 0} \frac{f(a+h) - f(a)}{h} \\ &= \lim_{h \rightarrow 0} \frac{f(a) \cos h + f(h) \cos a - f(a)}{h} \end{aligned}$$

$g(x) = \cos x$  とおくと,  $g(0) = 1$ ,  $g'(x) = -\sin x$  より,  $g'(0) = 0$

$$\begin{aligned} f'(a) &= \lim_{h \rightarrow 0} \frac{f(a)g(h) + f(h)g(a) - f(a)}{h} \\ &= \lim_{h \rightarrow 0} \left\{ f(a) \cdot \frac{g(h) - g(0)}{h} + \frac{f(h) - f(0)}{h} g(a) \right\} \\ &= f(a)g'(0) + f'(0)g(a) \\ &= f'(0) \cos a \end{aligned}$$

よって,  $f(x)$  は,  $x = a$  で微分可能である.

(3) (2) と同様にして,  $f'(x)$  を求めると

$$f'(x) = f'(0) \cos x$$

これに  $f'(0) = 3$  を代入すると

$$\mathbf{f'(x) = 3 \cos x}$$

さらに, (1) の結果に注意して積分すると

$$\mathbf{f(x) = 3 \sin x}$$





7 (1) 右の図から

$$\begin{aligned} S_1(t) &= \int_0^t 2x(3-x) dx \\ &= \left[ 3x^2 - \frac{2}{3}x^3 \right]_0^t \\ &= 3t^2 - \frac{2}{3}t^3 \end{aligned}$$

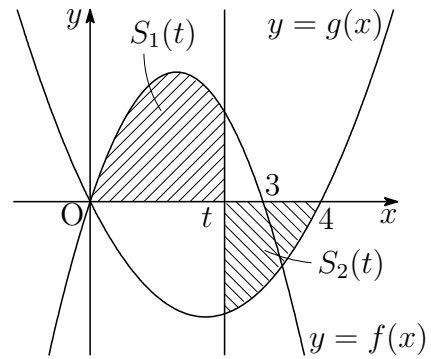

(2) 右の図から

$$S_2(t) = \int_t^4 \{-x(x-4)\} dx = \left[ -\frac{x^3}{3} + 2x^2 \right]_t^4 = \frac{t^3}{3} - 2t^2 + \frac{32}{3}$$

(3) (1),(2)の結果から

$$\begin{aligned} S(t) &= S_1(t) + S_2(t) \\ &= -\frac{t^3}{3} + t^2 + \frac{32}{3}, \\ S'(t) &= -t^2 + 2t = -t(t-2) \end{aligned}$$

したがって、 $S(t)$ の増減表は次のようになる。

$t$	(0)	...	2	...	(3)
$S'(t)$		+	0	-	
$S(t)$		↗	極大	↘	

よって、求める  $S(t)$  の最大値は  $S(2) = 12$  ■

- 8 (1)  $C_2$  は  $C_1: y = x^2$  を  $x$  軸方向に  $a$ ,  $y$  軸方向に  $2a$  だけ平行移動したものであるから,  $C_2$  の方程式は

$$y - 2a = (x - a)^2 \quad \text{すなわち} \quad y = x^2 - 2ax + a^2 + 2a \quad \cdots (*)$$

$C_1$  と  $C_2$  の方程式から  $y$  を消去すると ( $a > 0$ )

$$x^2 = x^2 - 2ax + a^2 + 2a \quad \text{ゆえに} \quad x = \frac{a+2}{2}$$

これを  $C_1$  の方程式に代入して  $\mathbf{P}\left(\frac{a+2}{2}, \frac{(a+2)^2}{4}\right)$

- (2) (\*) を微分すると  $y' = 2x - 2a$

これから,  $C_2$  上の点  $\mathbf{P}\left(\frac{a+2}{2}, \frac{(a+2)^2}{4}\right)$  における接線の傾きは

$$y' = 2 \cdot \frac{a+2}{2} - 2a = 2 - a$$

したがって, 求める接線の方程式は

$$y - \frac{(a+2)^2}{4} = (2-a) \left(x - \frac{a+2}{2}\right)$$

よって  $\mathbf{y} = (2-a)x + \frac{(a+2)(3a-2)}{4}$

- (3) (2) で求めた接線の傾きと  $y$  切片がともに正であるから

$$\begin{cases} 2-a > 0 \\ (a+2)(3a-2) > 0 \end{cases}$$

第1式を解いて  $a < 2 \quad \cdots \textcircled{1}$

第2式を解いて  $a < -2, \frac{2}{3} < a \quad \cdots \textcircled{2}$

$a > 0$  に注意して,  $\textcircled{1}$ ,  $\textcircled{2}$  の共通範囲を求めると  $\frac{2}{3} < a < 2$  ■

- 9 (1) サイコロを3回投げ終えたとき、点Pの $x$ 座標と $y$ 座標が等しくなるとき、サイコロの目の出方の組合せは

$$\{1, 1, 2\}, \{1, 3, 4\}, \{3, 3, 6\}, \{1, 5, 6\}$$

よって、求める確率は

$$\left(\frac{3!}{2!} + 3! + \frac{3!}{2!} + 3!\right) \left(\frac{1}{6}\right)^3 = \frac{18}{6^3} = \frac{1}{12}$$

- (2) サイコロを $n$ 回投げたとき、2の目が1回と奇数の目が $n-1$ 回出る確率であるから

$${}_n C_1 \cdot \frac{1}{6} \left(\frac{1}{2}\right)^{n-1} = \frac{n}{3 \cdot 2^n}$$

- (3) (i) サイコロを $n-1$ 回投げ終えたときに点Pの $y$ 座標が $0$ ( $n-1$ 回すべて奇数の奇数の目)で、 $n$ 回投げ終えたときに点Pの $y$ 座標が $4$ 以上( $n$ 回目に $4$ または $6$ の目)である確率は

$$\left(\frac{1}{2}\right)^{n-1} \times \frac{2}{6} = \frac{1}{3 \cdot 2^{n-1}}$$

- (ii) サイコロを $n-1$ 回投げ終えたときに点Pの $y$ 座標が $2$ で、 $n$ 回投げ終えたときに点Pの $y$ 座標が $4$ 以上( $n$ 回目に偶数の目)である確率は、(2)の結果を利用して

$$\frac{n-1}{3 \cdot 2^{n-1}} \times \frac{3}{6} = \frac{n-1}{3 \cdot 2^n}$$

求める確率は、(i) または (ii) の確率であるから

$$\frac{1}{3 \cdot 2^{n-1}} + \frac{n-1}{3 \cdot 2^n} = \frac{n+1}{3 \cdot 2^n}$$





## 第 5 章 長崎大学

### 出題分野

(教 B・薬 工・歯 医学部 教 A・経・水・環)

### 教育 B・薬学部 出題分野 (2009-2018) 120 分

◀	長崎大学 教 B・薬	09	10	11	12	13	14	15	16	17	18
I	数と式										
	2次関数										
	図形と計量										
	データの分析										
II	式と証明										
	複素数と方程式										
	図形と方程式						4	3			
	三角関数		3					3		3	3
	指数関数と対数関数								3		3
	微分法と積分法		1	1	4						3
III	式と曲線	5									
	複素数平面									3	7
	関数										
	極限							5	7	7	
	微分法とその応用	3		4	5	5-6	6	7		3-5	5
	積分法						7	5	5	5	
	積分法の応用	3	4	6	5	5-6	6	5-7	7		4-5
A	場合の数と確率										
	整数の性質										
	図形の性質										
B	平面上のベクトル		2	2							
	空間のベクトル				1	4		4	4	4	
	数列	1		4	2	3	5			3	3
	確率分布と統計										

数字は問題番号

## 工・歯学部 出題分野 (2010-2018) 120分

◀	長崎大学 工・歯	10	11	12	13	14	15	16	17	18
I	数と式									
	2次関数									
	図形と計量									
	データの分析									
II	式と証明					3				
	複素数と方程式									
	図形と方程式						3			
	三角関数	3	5			3	3		3	3
	指数関数と対数関数					3		3		3
	微分法と積分法	1	1	4						3
III	式と曲線		5							
	複素数平面								3	
	関数									
	極限						5		6	
	微分法とその応用			5	5・6	6	6		3・5	5
	積分法		5	6		7	5	5	5	
	積分法の応用	4	6	5	5・6	6	5・6	6		4・5
A	場合の数と確率									
	整数の性質									
	図形の性質									
B	平面上のベクトル	2								6
	空間のベクトル		3	1	4		4	4	4	
	数列				3	5			3	3
	確率分布と統計									

数字は問題番号

### 医学部 出題分野 (2009-2018) 120分

◀	長崎大学 医学部	09	10	11	12	13	14	15	16	17	18
I	数と式		7								
	2次関数										
	図形と計量										
	データの分析										
II	式と証明										
	複素数と方程式										
	図形と方程式						4	3			
	三角関数	4	3					3		3	3
	指数関数と対数関数				8				3		3
	微分法と積分法			7							3
III	式と曲線				7						
	複素数平面									3	7
	関数	8									
	極限		5					5・8	7	7	
	微分法とその応用			4		6	6・8			3	
	積分法			8	6			5			8
	積分法の応用	7	6			6・7	6・8	5・8	7・8	8	4
A	場合の数と確率										
	整数の性質										
	図形の性質										
B	平面上のベクトル			2							
	空間のベクトル	6			1	4		4	4	4	
	数列			4		3	5			3	3
	確率分布と統計										

数字は問題番号

## 教育 A・経済・水産・環境 出題分野(2009-2018) 80分

◀	長崎大学 教 A・経・水・環	09	10	11	12	13	14	15	16	17	18
I	数と式										
	2次関数										
	図形と計量										
	データの分析										
II	式と証明										
	複素数と方程式										
	図形と方程式				3				1	1	
	三角関数					2			1	1	1
	指数関数と対数関数					2			1		
	微分法と積分法	2	1	1		1	1	1	1	2	1・2
A	場合の数と確率										
	整数の性質										
	図形の性質										
B	平面上のベクトル		2	2			2			1	1
	空間のベクトル							2	2		
	数列	1			2	2				1	1
	確率分布と統計										

数字は問題番号



## 5.1 2015年

- 教育・薬学部 [3], [4], [5], [7] 数I・II・III・A・B (120分)
- 工・歯学部 [3], [4], [5], [6] 数I・II・III・A・B (120分)
- 経済・水産・環境科学部 [1], [2] 数I・II・A・B (80分)
- 医学部 [3], [4], [5], [8] 数I・II・III・A・B (120分)

**1** 2つの放物線  $C_1: y = x^2$ ,  $C_2: y = x^2 - 2ax + 2a^2$  を考える. ただし,  $a > 0$  とする. 以下の問いに答えよ.

- (1) 放物線  $C_2$  の頂点の座標を  $a$  を用いて表せ.
- (2) 2つの放物線  $C_1$ ,  $C_2$  の共通接線を  $l$  とし,  $C_1$  と  $l$  との接点の  $x$  座標を  $p$ ,  $C_2$  と  $l$  との接点の  $x$  座標を  $q$  とする.  $p$  と  $q$  の値および  $l$  の方程式を, それぞれ  $a$  を用いて表せ.
- (3) 放物線  $C_1$ ,  $C_2$  および接線  $l$  によって囲まれた図形の面積を  $S_1$  とする.  $S_1$  を  $a$  を用いて表せ.
- (4) 点  $\left(-\frac{a}{2}, \frac{a^2}{4}\right)$  における  $C_1$  の接線を  $m$  とする. このとき,  $m$  の方程式を  $a$  を用いて表せ. また,  $m$  と接線  $l$  との交点の  $x$  座標を求めよ.
- (5) 放物線  $C_1$  および接線  $l$ ,  $m$  によって囲まれた図形の面積を  $S_2$  とする.  $S_2$  を  $a$  を用いて表せ. さらに,  $\frac{S_2}{S_1}$  の値を求めよ.

- 2 4点  $O(0, 0, 0)$ ,  $A(4, 0, 0)$ ,  $C(0, 4, 0)$ ,  $D(0, 0, 4)$  をとり, 下図のように線分  $OA$ ,  $OC$ ,  $OD$  を3辺とする立方体  $OABC-DEFG$  を考える. 辺  $DE$ ,  $BF$  の中点を, それぞれ  $M$ ,  $N$  とする. 以下の問いに答えよ.

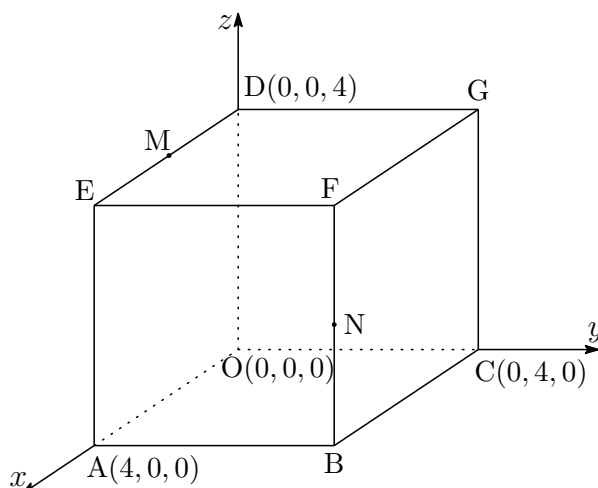

- (1) ベクトル  $\overrightarrow{GM}$  および  $\overrightarrow{GN}$  を成分で表せ.
  - (2)  $\angle MGN = \theta$  とする.  $\cos \theta$  の値を求めよ.
  - (3) 3点  $G$ ,  $M$ ,  $N$  を頂点とする三角形  $GMN$  の面積を求めよ.
  - (4) 三角錐  $FGMN$  において, 三角形  $GMN$  を底面としたときの高さを求めよ.
  - (5) 三角形  $GMN$  を含む平面と線分  $OF$  との交点を  $P$  とする. このとき,  $\overrightarrow{OP}$  を  $\overrightarrow{OF}$  を用いて表せ.
- 3 放物線  $C: y = x^2$  上に異なる2点  $P$ ,  $Q$  をとる.  $P$ ,  $Q$  の  $x$  座標をそれぞれ  $p$ ,  $q$  (ただし,  $p < q$ ) とする. 直線  $PQ$  の傾きを  $a$  とおく. 以下の問いに答えよ.
- (1)  $a$  を  $p$ ,  $q$  を用いて表せ.
  - (2)  $a = 1$  とする. 直線  $PQ$  と  $x$  軸の正の向きとなす角  $\theta_1$  (ただし,  $0 < \theta_1 < \pi$ ) を求めよ.
  - (3)  $a = 1$  とする. 放物線  $C$  上に点  $R$  をとる.  $R$  の  $x$  座標を  $r$  (ただし,  $r < p$ ) とする. 三角形  $PQR$  が正三角形になるとき, 直線  $PR$  と  $x$  軸の正の向きとなす角  $\theta_2$  (ただし,  $0 < \theta_2 < \pi$ ) を求めよ. また, このとき直線  $PR$  の傾き, および直線  $QR$  の傾きを, それぞれ求めよ. さらに, 正三角形  $PQR$  の面積を求めよ.
  - (4)  $a = 2$  とする. 放物線  $C$  上に点  $S(1, 1)$  をとる. 三角形  $PQS$  が  $\angle S = \frac{\pi}{2}$  である直角三角形になるとき, この三角形の面積を求めよ.

- 4 ひし形の紙がある(図1). 点線で半分に分けると正三角形になった(図2). これを少し開いて机の上に立てると, 三角錐の形になる. その高さを次のようにして求めたい.



図1



図2

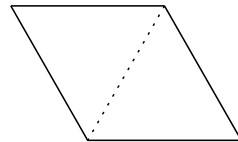

図3

図4において, 2つの正三角形  $OAB$  と  $OAC$  の1辺の長さを1とする. 点  $O$  と平面  $ABC$  の距離が, 三角錐  $OABC$  の高さになる.

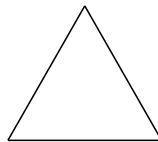
空間ベクトルを利用してこの高さを求める.  $\vec{OA} = \vec{a}$ ,  $\vec{OB} = \vec{b}$ ,  $\vec{OC} = \vec{c}$ ,  $\angle BOC = \theta$  とおき, 線分  $BC$  の中点を  $M$  とする. 以下の問いに答えよ.

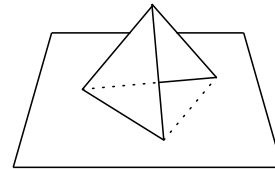

図4(図3の拡大図)

- (1)  $\vec{OM}$  と  $\vec{AM}$  を,  $\vec{a}$ ,  $\vec{b}$ ,  $\vec{c}$  を用いて表せ.
- (2) 内積  $\vec{a} \cdot \vec{b}$  と  $\vec{a} \cdot \vec{c}$  の値を求めよ. また,  $|\vec{b} + \vec{c}|^2$  の値を  $\cos \theta$  を用いて表せ.
- (3) 実数  $t$  に対して  $\vec{OH} = (1-t)\vec{OA} + t\vec{OM}$  とおくと, 点  $H$  は直線  $AM$  上にある. このとき,  $\vec{OH} \perp \vec{BC}$  が成り立つことを示せ. さらに,  $H$  が  $\vec{OH} \perp \vec{AM}$  を満たす点であるとき,  $t$  の値を  $\cos \theta$  を用いて表せ.
- (4) 三角錐  $OABC$  の高さを  $h$  とする.  $h$  を  $\cos \theta$  を用いて表せ. さらに,  $\vec{OM} \perp \vec{AM}$  が成り立つとき,  $\theta$  と  $h$  の値を求めよ.

5 以下の問いに答えよ.

- (1) 次の関係式によって定められる数列  $\{a_n\}$  について, 一般項  $a_n$  と  $\lim_{n \rightarrow \infty} a_n$  を求めよ.

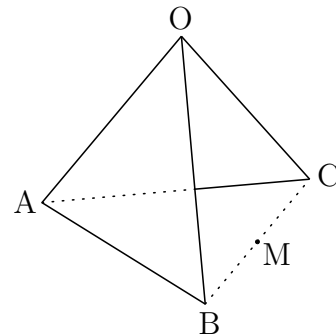
$$\begin{cases} a_1 = 1 \\ a_{n+1} - (\sqrt{2} + 1)a_n = 1 \quad (n = 1, 2, 3, \dots) \end{cases}$$

- (2) 次の極限值を求めよ.

$$\lim_{n \rightarrow \infty} \left( \frac{1}{n^2 + 1^2} + \frac{2}{n^2 + 2^2} + \frac{3}{n^2 + 3^2} + \dots + \frac{n}{n^2 + n^2} \right)$$

- (3) 曲線  $C: \sqrt{x} + \sqrt{y} = 1$  と  $x$  軸および  $y$  軸で囲まれた下図の図形を,  $x$  軸のまわりに 1 回転させてできる立体の体積を求めよ.

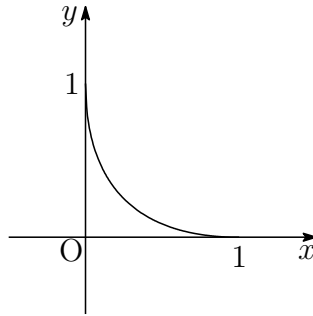

6 実数  $x \neq 1$  について定義される関数

$$f(x) = \frac{1+x}{1-x}$$

を考える. 以下の問いに答えよ.

- (1)  $f'(x)$  と  $f''(x)$  を求めよ.
- (2)  $\lim_{x \rightarrow -\infty} f(x)$ ,  $\lim_{x \rightarrow 1-0} f(x)$ ,  $\lim_{x \rightarrow 1+0} f(x)$ ,  $\lim_{x \rightarrow \infty} f(x)$  を求めよ.
- (3)  $x$  座標と  $y$  座標がともに整数である点を格子点という. 曲線  $y = f(x)$  上の格子点の座標をすべて求めよ.
- (4) 関数  $y = f(x)$  のグラフをかけ.
- (5)  $x \leq 0$  かつ  $y \geq 0$  で表される領域において,  $x$  軸と  $y$  軸および曲線  $y = f(x)$  で囲まれた図形の面積を求めよ.

7 区間  $0 \leq x \leq \pi$  上で定義される関数

$$f(x) = \cos 2x - 4 \sin^3 x$$

について、以下の問いに答えよ。

- (1) 関数  $f(x)$  の最大値と最小値を求めよ。
- (2) 不定積分  $\int f(x) dx$  を求めよ。
- (3) 方程式  $f(x) = 0$  の解を求めよ。
- (4) 曲線  $y = f(x)$  と  $x$  軸で囲まれた図形の面積を求めよ。

8 自然対数の底を  $e$  とする。区間  $x \geq 0$  上で定義される関数

$$f(x) = e^{-x} \sin x$$

を考え、曲線  $y = f(x)$  と  $x$  軸との交点を、 $x$  座標の小さい順に並べる。それらを、 $P_0, P_1, P_2, \dots$  とする。点  $P_0$  は原点である。

自然数  $n$  ( $n = 1, 2, 3, \dots$ ) に対して、線分  $P_{n-1}P_n$  と  $y = f(x)$  で囲まれた図形の面積を  $S_n$  とする。以下の問いに答えよ。

- (1) 点  $P_n$  の  $x$  座標を求めよ。
- (2) 面積  $S_n$  を求めよ。
- (3)  $I_n = \sum_{k=1}^n S_k$  とする。このとき、 $I_n$  と  $\lim_{n \rightarrow \infty} I_n$  を求めよ。

## 解答例

1 (1)  $C_2: y = (x - a)^2 + a^2$  であるから,  $C_2$  の頂点の座標は  $(a, a^2)$

(2)  $y = x^2$  を微分すると  $y' = 2x$   
 $y = x^2 - 2ax + 2a^2$  を微分すると  $y' = 2(x - a)$   
 $C_1$  上の点  $(p, p^2)$  における接線の方程式は

$$y - p^2 = 2p(x - p) \quad \text{すなわち} \quad y = 2px - p^2 \quad \dots \textcircled{1}$$

$C_2$  上の点  $(q, q^2 - 2aq + 2a^2)$  における接線の方程式は

$$y - (q^2 - 2aq + 2a^2) = 2(q - a)(x - q)$$

すなわち  $y = 2(q - a)x - q^2 + 2a^2 \quad \dots \textcircled{2}$

①, ② の直線は一致するから

$$2p = 2(q - a), \quad -p^2 = -q^2 + 2a^2$$

ゆえに  $q - p = a, \quad (q + p)(q - p) = 2a^2$

よって  $p = \frac{a}{2}, \quad q = \frac{3}{2}a$

また, ① から  $l$  の方程式は

$$y = ax - \frac{a^2}{4}$$

(3)  $C_1$  と  $C_2$  の共有点の  $x$  座標は

$$x^2 = x^2 - 2ax + 2a^2 \quad \text{ゆえに} \quad x = a$$

$$\begin{aligned} \text{よって} \quad S_1 &= \int_{\frac{a}{2}}^a \left\{ x^2 - \left( ax - \frac{a^2}{4} \right) \right\} dx \\ &\quad + \int_a^{\frac{3}{2}a} \left\{ (x^2 - 2ax + 2a^2) - \left( ax - \frac{a^2}{4} \right) \right\} dx \\ &= \int_{\frac{a}{2}}^a \left( x - \frac{a}{2} \right)^2 dx + \int_a^{\frac{3}{2}a} \left( x - \frac{3}{2}a \right)^2 dx \\ &= \left[ \frac{1}{3} \left( x - \frac{a}{2} \right)^3 \right]_{\frac{a}{2}}^a + \left[ \frac{1}{3} \left( x - \frac{3}{2}a \right)^3 \right]_a^{\frac{3}{2}a} = \frac{a^3}{12} \end{aligned}$$

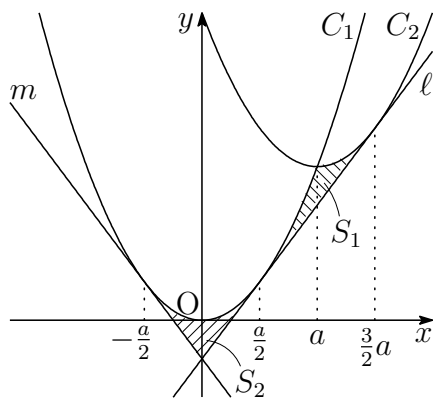

- (4)  $C_1$  は  $y$  軸に関して対称である.  $C_1$  上の2点  $\left(\frac{a}{2}, \frac{a^2}{4}\right)$ ,  $\left(-\frac{a}{2}, \frac{a^2}{4}\right)$  は  $y$  軸に関して対称であるから,  $C_1$  上のそれぞれ点における接線  $l$ ,  $m$  は  $y$  軸に関して対称である. よって,  $m$  の方程式は

$$y = -ax - \frac{a^2}{4}$$

したがって,  $l$  と  $m$  の交点の  $x$  座標は  $x = 0$

- (5)  $C_1$  および  $l$ ,  $m$  によって囲まれた図形は,  $y$  軸に関して対称であるから

$$\begin{aligned} S_2 &= 2 \int_0^{\frac{a}{2}} \left\{ x^2 - \left( ax - \frac{a^2}{4} \right) \right\} dx \\ &= 2 \int_0^{\frac{a}{2}} \left( x - \frac{a}{2} \right)^2 dx = 2 \left[ \frac{1}{3} \left( x - \frac{a}{2} \right)^3 \right]_0^{\frac{a}{2}} = \frac{a^3}{12} \end{aligned}$$

これと (3) の結果から  $\frac{S_2}{S_1} = 1$  ■

- 2** (1)  $G(0, 4, 4)$ ,  $M(2, 0, 4)$ ,  $N(4, 4, 2)$  であるから

$$\overrightarrow{GM} = (2, 0, 4) - (0, 4, 4) = (2, -4, 0)$$

$$\overrightarrow{GN} = (4, 4, 2) - (0, 4, 4) = (4, 0, -2)$$

- (2) (1) の結果から

$$\overrightarrow{GM} \cdot \overrightarrow{GN} = 2 \times 4 + (-4) \times 0 + 0 \times (-2) = 8$$

$$|\overrightarrow{GM}| = \sqrt{2^2 + (-4)^2 + 0^2} = 2\sqrt{5}$$

$$|\overrightarrow{GN}| = \sqrt{4^2 + 0^2 + (-2)^2} = 2\sqrt{5}$$

よって  $\cos \theta = \frac{\overrightarrow{GM} \cdot \overrightarrow{GN}}{|\overrightarrow{GM}| |\overrightarrow{GN}|} = \frac{8}{2\sqrt{5} \cdot 2\sqrt{5}} = \frac{2}{5}$

- (3) (2) の結果から  $\sin \theta = \sqrt{1 - \cos^2 \theta} = \frac{\sqrt{21}}{5}$

よって  $\Delta GMN = \frac{1}{2} |\overrightarrow{GM}| |\overrightarrow{GN}| \sin \theta$

$$= \frac{1}{2} \cdot 2\sqrt{5} \cdot 2\sqrt{5} \times \frac{\sqrt{21}}{5} = 2\sqrt{21}$$

- (4) 三角錐 FG MN において  $\triangle GMN$  を底辺とする高さを  $h$  とすると、三角錐 FG MN の体積により

$$\frac{1}{3}\triangle GMN \times h = \frac{1}{3}\triangle MFG \times FN$$

したがって 
$$\frac{1}{3} \times 2\sqrt{21} \times h = \frac{1}{3} \times \frac{1}{2} \cdot 4 \cdot 4 \times 2$$

これを解いて 
$$h = \frac{8}{\sqrt{21}} = \frac{8\sqrt{21}}{21}$$

- (5)  $\vec{OF} = \alpha\vec{OG} + \beta\vec{OM} + \gamma\vec{ON}$  とおくと ( $\alpha, \beta, \gamma$  は実数)

$$\begin{aligned} (4, 4, 4) &= \alpha(0, 4, 4) + \beta(2, 0, 4) + \gamma(4, 4, 2) \\ &= (2\beta + 4\gamma, 4\alpha + 4\gamma, 4\alpha + 4\beta + 2\gamma) \end{aligned}$$

成分を比較して  $\beta + 2\gamma = 2, \quad \alpha + \gamma = 1, \quad 2\alpha + 2\beta + \gamma = 2$

ゆえに  $\alpha = \frac{1}{5}, \beta = \frac{2}{5}, \gamma = \frac{4}{5}$  すなわち  $\vec{OF} = \frac{1}{5}\vec{OG} + \frac{2}{5}\vec{OM} + \frac{4}{5}\vec{ON}$

$\vec{OP} = k\vec{OF}$  とおくと ( $k$  は実数)

$$\begin{aligned} \vec{OP} &= k \left( \frac{1}{5}\vec{OG} + \frac{2}{5}\vec{OM} + \frac{4}{5}\vec{ON} \right) \\ &= \frac{k}{5}\vec{OG} + \frac{2k}{5}\vec{OM} + \frac{4k}{5}\vec{ON} \end{aligned}$$

このとき、P は平面 GMN 上の点であるから

$$\frac{k}{5} + \frac{2k}{5} + \frac{4k}{5} = 1 \quad \text{ゆえに} \quad k = \frac{5}{7} \quad \text{よって} \quad \vec{OP} = \frac{5}{7}\vec{OF}$$





- 3 (1)  $P(p, q)$ ,  $Q(q, q^2)$  であるから, 直線  $PQ$  の傾き  $a$  は

$$a = \frac{q^2 - p^2}{q - p} = p + q$$

- (2)  $a = 1$  より  $\tan \theta_1 = 1$  これをみたす  $\theta_1$  ( $0 < \theta_1 < \pi$ ) は  $\theta_1 = \frac{\pi}{4}$

- (3) (2) 結果から, 直線  $PR$  と  $x$  軸の正の向きとなす角  $\theta_2$  ( $0 < \theta_2 < \pi$ ) は,  $r < p$  に注意して

$$\theta_2 = \theta_1 + \frac{\pi}{3} = \frac{\pi}{4} + \frac{\pi}{3} = \frac{7}{12}\pi$$

また, 直線  $PR$ ,  $QR$  の傾きは, (1) と同様にして

$$p + r = \tan \theta_2 = \tan \frac{7}{12}\pi = -2 - \sqrt{3}$$

$$q + r = \tan\left(\theta_1 - \frac{\pi}{3}\right) = \tan\left(-\frac{\pi}{12}\right) = -2 + \sqrt{3}$$

$a = 1$  であるから, (1) の結果および上の 2 式から

$$p + q = 1, \quad p + r = -2 - \sqrt{3}, \quad q + r = -2 + \sqrt{3}$$

$$\text{これを解くと} \quad p = \frac{1}{2} - \sqrt{3}, \quad q = \frac{1}{2} + \sqrt{3}, \quad r = -\frac{5}{2}$$

$$\theta_1 = \frac{\pi}{4} \text{ より} \quad PQ = \sqrt{2}(q - p) = \sqrt{2} \times 2\sqrt{3} = 2\sqrt{6}$$

$$\text{よって} \quad \triangle PQR = \frac{1}{2}(2\sqrt{6})^2 \sin 60^\circ = 6\sqrt{3}$$

- (4)  $a = 2$  より, (1) の結果から  $p + q = 2 \dots \textcircled{1}$

$$S(1, 1) \text{ より} \quad \vec{SP} = (p - 1, p^2 - 1) = (p - 1)(1, p + 1)$$

$$\vec{SQ} = (q - 1, q^2 - 1) = (q - 1)(1, q + 1)$$

$$\angle S = \frac{\pi}{2} \text{ より} \quad \vec{SP} \cdot \vec{SQ} = 0 \text{ であるから}$$

$$1 \cdot 1 + (p + 1)(q + 1) = 0 \quad \text{ゆえに} \quad pq + p + q + 2 = 0$$

$$\textcircled{1} \text{ を上式に代入すると} \quad pq = -4$$

$$\begin{aligned} \text{よって} \quad \triangle PQS &= \frac{1}{2} |(p - 1)(q - 1)| |1(q + 1) - 1(p + 1)| \\ &= \frac{1}{2} |pq - (p + q) + 1| (q - p) = \frac{1}{2} |-4 - 2 + 1| (q - p) \\ &= \frac{5}{2} (q - p) = \frac{5}{2} \sqrt{(p + q)^2 - 4pq} = \frac{5}{2} \sqrt{2^2 - 4 \cdot (-4)} = 5\sqrt{5} \end{aligned}$$

■

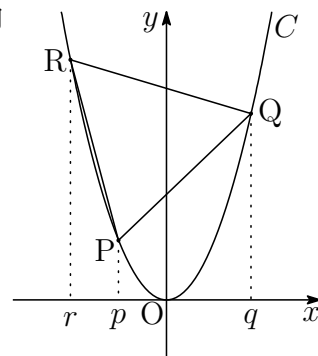

$$\boxed{4} \quad (1) \quad \overrightarrow{OM} = \frac{1}{2}(\vec{b} + \vec{c}), \quad \overrightarrow{AM} = \overrightarrow{OM} - \overrightarrow{OA} = \frac{1}{2}(\vec{b} + \vec{c}) - \vec{a}$$

$$(2) \quad \vec{a} \cdot \vec{b} = |\vec{a}||\vec{b}| \cos 60^\circ = 1 \cdot 1 \times \frac{1}{2} = \frac{1}{2}, \quad \vec{a} \cdot \vec{c} = |\vec{a}||\vec{c}| \cos 60^\circ = 1 \cdot 1 \times \frac{1}{2} = \frac{1}{2}$$

$$\begin{aligned} \text{また} \quad |\vec{b} + \vec{c}|^2 &= |\vec{b}|^2 + 2\vec{b} \cdot \vec{c} + |\vec{c}|^2 \\ &= 1^2 + 2 \cdot 1 \cdot 1 \cos \theta + 1^2 = 2 + 2 \cos \theta \end{aligned}$$

$$\begin{aligned} (3) \quad \overrightarrow{OH} \cdot \overrightarrow{BC} &= \{(1-t)\overrightarrow{OA} + t\overrightarrow{OM}\} \cdot (\overrightarrow{OC} - \overrightarrow{OB}) \\ &= \left\{ (1-t)\vec{a} + \frac{t}{2}(\vec{b} + \vec{c}) \right\} \cdot (\vec{c} - \vec{b}) \\ &= (1-t)(\vec{c} \cdot \vec{a} - \vec{a} \cdot \vec{b}) + \frac{t}{2}(|\vec{c}|^2 - |\vec{b}|^2) \\ &= (1-t) \left( \frac{1}{2} - \frac{1}{2} \right) + \frac{t}{2}(1-1) = 0 \end{aligned}$$

したがって  $\overrightarrow{OH} \perp \overrightarrow{BC}$

(2)の結果に注意して

$$\begin{aligned} \overrightarrow{OH} \cdot \overrightarrow{AM} &= \left\{ (1-t)\vec{a} + \frac{t}{2}(\vec{b} + \vec{c}) \right\} \cdot \left\{ -\vec{a} + \frac{1}{2}(\vec{b} + \vec{c}) \right\} \\ &= (t-1)|\vec{a}|^2 + \left\{ \frac{1}{2}(1-t) - \frac{t}{2} \right\} \vec{a} \cdot (\vec{b} + \vec{c}) + \frac{t}{4}|\vec{b} + \vec{c}|^2 \\ &= (t-1) + \left( \frac{1}{2} - t \right) + \frac{t}{4}(2 + 2 \cos \theta) \\ &= -\frac{1}{2} + \frac{t}{2}(1 + \cos \theta) \end{aligned}$$

$\overrightarrow{OH} \perp \overrightarrow{AM}$  より,  $\overrightarrow{OH} \cdot \overrightarrow{AM} = 0$  であるから

$$-\frac{1}{2} + \frac{t}{2}(1 + \cos \theta) = 0 \quad \text{よって} \quad t = \frac{1}{1 + \cos \theta}$$

(4) (2), (3) の結果を用いると

$$\begin{aligned}
 |\overrightarrow{OH}|^2 &= \left| (1-t)\vec{a} + \frac{t}{2}(\vec{b} + \vec{c}) \right|^2 \\
 &= (1-t)^2|\vec{a}|^2 + t(1-t)\vec{a} \cdot (\vec{b} + \vec{c}) + \frac{t^2}{4}|\vec{b} + \vec{c}|^2 \\
 &= (1-t)^2 + t(1-t) + \frac{t^2}{4}(2 + 2\cos\theta) \\
 &= 1-t + \frac{1}{2}t^2(1 + \cos\theta) = 1 - \frac{1}{1 + \cos\theta} + \frac{1}{2(1 + \cos\theta)} \\
 &= \frac{1 + 2\cos\theta}{2(1 + \cos\theta)}
 \end{aligned}$$

よって  $h = |\overrightarrow{OH}| = \sqrt{\frac{1 + 2\cos\theta}{2(1 + \cos\theta)}}$

$\overrightarrow{OM} \perp \overrightarrow{AM}$  のとき,  $\overrightarrow{OH} = \overrightarrow{OM}$  であるから

$$(1-t)\vec{a} + \frac{t}{2}(\vec{b} + \vec{c}) = \frac{1}{2}(\vec{b} + \vec{c}) \quad \text{ゆえに} \quad (1-t) \left\{ \vec{a} - \frac{1}{2}(\vec{b} + \vec{c}) \right\} = \vec{0}$$

したがって  $(1-t)(\overrightarrow{OA} - \overrightarrow{OM}) = \vec{0}$

A と M は異なる点であるから  $1-t=0$  よって  $t=1$

これを (3) の結果に代入すると

$$\frac{1}{1 + \cos\theta} = 1 \quad \text{すなわち} \quad \theta = \frac{\pi}{2} \quad \text{このとき} \quad h = \sqrt{\frac{1}{2}} = \frac{\sqrt{2}}{2}$$

■

$$\boxed{5} \quad (1) \quad \begin{cases} a_1 = 1 \\ a_{n+1} - (\sqrt{2} + 1)a_n = 1 \quad (n = 1, 2, 3, \dots) \end{cases}$$

上の漸化式およびその補助方程式は

$$\begin{cases} a_{n+1} = (\sqrt{2} + 1)a_n + 1 & \cdots \textcircled{1} \\ c = (\sqrt{2} + 1)c + 1 & \cdots \textcircled{2} \end{cases}$$

$$\textcircled{1} - \textcircled{2} \text{ から } a_{n+1} - c = (\sqrt{2} + 1)(a_n - c)$$

$$\textcircled{2} \text{ を解いて } c = -\frac{1}{\sqrt{2}}$$

$$\text{したがって } a_{n+1} + \frac{1}{\sqrt{2}} = (\sqrt{2} + 1) \left( a_n + \frac{1}{\sqrt{2}} \right)$$

数列  $\left\{ a_n + \frac{1}{\sqrt{2}} \right\}$  は、初項  $1 + \frac{1}{\sqrt{2}}$ 、公比  $\sqrt{2} + 1$  の等比数列であるから

$$a_n + \frac{1}{\sqrt{2}} = (\sqrt{2} + 1)^{n-1} \left( 1 + \frac{1}{\sqrt{2}} \right)$$

$$\text{よって } a_n = \frac{(\sqrt{2} + 1)^n - 1}{\sqrt{2}}$$

$$\sqrt{2} + 1 > 1 \text{ であるから } \lim_{n \rightarrow \infty} a_n = \infty$$

(2) 求める極限值は

$$\begin{aligned} \lim_{n \rightarrow \infty} \sum_{k=1}^n \frac{k}{n^2 + k^2} &= \lim_{n \rightarrow \infty} \frac{1}{n} \sum_{k=1}^n \frac{\frac{k}{n}}{1 + \left(\frac{k}{n}\right)^2} \\ &= \int_0^1 \frac{x}{1 + x^2} dx = \left[ \frac{1}{2} \log(1 + x^2) \right]_0^1 = \frac{\log 2}{2} \end{aligned}$$

$$(3) \sqrt{x} + \sqrt{y} = 1 \text{ より } S = \pi \int_0^1 y^2 dx = \pi \int_0^1 (1 - \sqrt{x})^4 dx$$

$$t = 1 - \sqrt{x} \text{ とおくと } \begin{array}{c|c} x & 0 \rightarrow 1 \\ \hline t & 1 \rightarrow 0 \end{array} \quad x = (1-t)^2 \text{ より } \frac{dx}{dt} = 2(t-1)$$

$$\begin{aligned} \text{よって } S &= \pi \int_1^0 t^4 \cdot 2(t-1) dt \\ &= \pi \int_0^1 (-2t^5 + 2t^4) dt = \pi \left[ -\frac{1}{3}t^6 + \frac{2}{5}t^5 \right]_0^1 = \frac{\pi}{15} \end{aligned}$$

■

6 (1)  $f(x) = \frac{1+x}{1-x} = -\frac{2}{x-1} - 1 = -2(x-1)^{-1} - 1$  より

$$\begin{aligned} f'(x) &= 2(x-1)^{-2} & f''(x) &= -4(x-1)^{-3} \\ &= \frac{2}{(x-1)^2} & &= -\frac{4}{(x-1)^3} \end{aligned}$$

$$(2) \lim_{x \rightarrow -\infty} f(x) = \lim_{x \rightarrow -\infty} \left( -\frac{2}{x-1} - 1 \right) = -1$$

$$\lim_{x \rightarrow 1-0} f(x) = \lim_{x \rightarrow 1-0} \left( -\frac{2}{x-1} - 1 \right) = \infty$$

$$\lim_{x \rightarrow 1+0} f(x) = \lim_{x \rightarrow 1+0} \left( -\frac{2}{x-1} - 1 \right) = -\infty$$

$$\lim_{x \rightarrow \infty} f(x) = \lim_{x \rightarrow \infty} \left( -\frac{2}{x-1} - 1 \right) = -1$$

(3)  $f(x) = -\frac{2}{x-1} - 1$  より, 格子点の  $x$  座標は

$$x-1 = \pm 1, \pm 2 \quad \text{すなわち} \quad x = -1, 0, 2, 3$$

よって, 求める格子点の座標は

$$(-1, 0), (0, 1), (2, -3), (3, -2)$$

(4)  $y = -\frac{2}{x-1} - 1$  より漸近線の方程式は

$$x = 1, \quad y = -1$$

したがって, 求めるグラフの概形は,  
右のようになる.

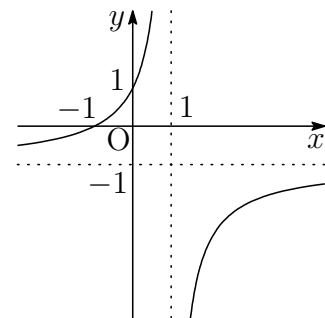

(5) 求める図形の面積を  $S$  とすると

$$\begin{aligned} S &= \int_{-1}^0 f(x) dx = \int_{-1}^0 \left( -\frac{2}{x-1} - 1 \right) dx \\ &= \left[ -2 \log |x-1| - x \right]_{-1}^0 = 2 \log 2 - 1 \end{aligned}$$

■

7 (1)  $\cos 2x = 1 - 2\sin^2 x$  より  $f(x) = 1 - 2\sin^2 x - 4\sin^3 x$

$$t = \sin x \quad (0 \leq x \leq \pi), \quad g(t) = f(x) \text{ とおくと}$$

$$g(t) = -4t^3 - 2t^2 + 1 \quad (0 \leq t \leq 1)$$

$$g'(t) = -12t^2 - 4t$$

$$= -4t(3t + 1)$$

$0 \leq t \leq 1$  において,  $g'(t) < 0$  であるから,  $g(t)$  は単調減少.

よって  $t = 0$  すなわち  $x = 0, \pi$  のとき 最大値 1

$t = 1$  すなわち  $x = \frac{\pi}{2}$  のとき 最小値  $-5$

(2)  $f(x) = \cos 2x - 4\sin^3 x = \cos 2x - 4(1 - \cos^2 x)\sin x$   
 $= \cos 2x - 4\sin x + 4\cos^2 x \sin x$

よって  $\int f(x) dx = \frac{1}{2} \sin 2x + 4 \cos x - \frac{4}{3} \cos^3 x + C$  ( $C$  は積分定数)

別解  $\sin 3x = 3\sin x - 4\sin^3 x$  より  $f(x) = \cos 2x + \sin 3x - 3\sin x$

よって  $\int f(x) dx = \frac{1}{2} \sin 2x - \frac{1}{3} \cos 3x + 3 \cos x + C$  ( $C$  は積分定数)

(補足)  $\cos 3x = 4\cos^3 x - 3\cos x$

(3)  $g(t) = -4t^3 - 2t^2 + 1 = -(2t - 1)(2t^2 + 2t + 1)$

$$= -(2t - 1) \left\{ 2 \left( t + \frac{1}{2} \right)^2 + \frac{1}{2} \right\}$$

上式から,  $g(t) = 0$  ( $0 \leq t \leq 1$ ) の解は  $t = \frac{1}{2}$

よって  $f(x) = 0$  ( $0 \leq x \leq \pi$ ) の解は  $x = \frac{\pi}{6}, \frac{5}{6}\pi$

(4) (3) の結果から,  $\frac{\pi}{6} \leq x \leq \frac{5}{6}\pi$  すなわち  $\frac{1}{2} \leq t \leq 1$  において  $g(t) \leq 0$

よって, (2), (3) の結果から, 求める面積を  $S$  とすると

$$S = - \int_{\frac{\pi}{6}}^{\frac{5}{6}\pi} f(x) dx = - \left[ \frac{1}{2} \sin 2x + 4 \cos x - \frac{4}{3} \cos^3 x \right]_{\frac{\pi}{6}}^{\frac{5}{6}\pi} = \frac{7\sqrt{3}}{2}$$

■

8 (1)  $f(x) = e^{-x} \sin x$  ( $x \geq 0$ ) について,  $f(x) = 0$  となる  $x$  の値であるから

$$\sin x = 0 \quad \text{これを解いて} \quad x = n\pi \quad (n = 1, 2, 3, \dots)$$

よって, 求める点  $P_n$  の  $x$  座標は  $x = n\pi$

$$(2) (1) \text{の結果から} \quad S_n = \int_{(n-1)\pi}^{n\pi} |e^{-x} \sin x| dx$$

$$\text{ここで, } x = t + (n-1)\pi \text{ とおくと} \quad \begin{array}{c|c} x & (n-1)\pi \rightarrow n\pi \\ t & 0 \rightarrow \pi \end{array} \quad \frac{dx}{dt} = 1$$

$$\begin{aligned} \text{よって} \quad S_n &= \int_0^\pi |e^{-t-(n-1)\pi} \sin\{t + (n-1)\pi\}| dt \\ &= e^{-(n-1)\pi} \int_0^\pi e^{-t} \sin t dt \\ &= e^{-(n-1)\pi} \left[ -\frac{1}{2} e^{-t} (\sin t + \cos t) \right]_0^\pi \\ &= e^{-(n-1)\pi} \times \frac{e^{-\pi} + 1}{2} = \frac{(e^{-\pi} + 1)e^{-(n-1)\pi}}{2} \end{aligned}$$

(3) (2) の結果から

$$\begin{aligned} I_n &= \sum_{k=1}^n S_k = \frac{e^{-\pi} + 1}{2} \sum_{k=1}^n e^{-(k-1)\pi} \\ &= \frac{e^{-\pi} + 1}{2} \times \frac{1 - e^{-n\pi}}{1 - e^{-\pi}} = \frac{(1 + e^{-\pi})(1 - e^{-n\pi})}{2(1 - e^{-\pi})} \end{aligned}$$

また,  $0 < e^{-\pi} < 1$  より,  $\lim_{n \rightarrow \infty} e^{-n\pi} = 0$  であるから

$$\lim_{n \rightarrow \infty} I_n = \frac{1 + e^{-\pi}}{2(1 - e^{-\pi})} = \frac{e^\pi + 1}{2(e^\pi - 1)}$$

■

## 5.2 2016年

- 教育 A・経済・水産・環境科学部 [1], [2] 数 I・II・A・B (80 分)
- 教育 B・薬学部 [3], [4], [5], [7] 数 I・II・III・A・B (120 分)
- 工・歯学部 [3], [4], [5], [6] 数 I・II・III・A・B (120 分)
- 医学部 [3], [4], [7], [8] 数 I・II・III・A・B (120 分)

[1] 以下の問いに答えよ.

- (1) 放物線  $y = x^2 - x$  の頂点を P とする. 点 Q はこの放物線上の点であり, 原点  $O(0, 0)$  ととも点 P と異なるとする.  $\angle OPQ$  が直角であるとき, 点 Q の座標を求めよ.
- (2) 関数  $f(x)$  は以下の条件 (イ), (ロ), (ハ) を満たす. そのような正の数  $a$  の値と  $f(x)$  を求めよ.
  - (イ)  $f'(x) = x^2 + ax$
  - (ロ)  $f(0) = -1$
  - (ハ)  $f(x)$  の極大値と極小値の差が  $\frac{4}{81}$
- (3) 方程式  $2(\log_2 x)^2 - 7|\log_2 x| - 4 = 0$  を解け.
- (4)  $0 \leq x \leq 2\pi$  のとき, 不等式  $\sin 3x + \sin 2x < \sin x$  を解け.

[2] 空間において, 3点  $A(5, 0, 1)$ ,  $B(4, 2, 0)$ ,  $C(0, 1, 5)$  を頂点とする三角形 ABC がある. 以下の問いに答えよ.

- (1) 線分 AB, BC, CA の長さを求めよ.
- (2) 三角形 ABC の面積  $S$  を求めよ.
- (3) 原点  $O(0, 0, 0)$  から平面 ABC に垂線を下し, 平面 ABC との交点を H とする.  $\overrightarrow{AH} = l\overrightarrow{AB} + m\overrightarrow{AC}$  とおくととき, 実数  $l, m$  の値を求めよ.
- (4) 直線 AH と直線 BC の交点を M とする.  $\overrightarrow{AH} = k\overrightarrow{AM}$  とおくととき, 実数  $k$  の値と三角形 HBC の面積  $T$  を求めよ.
- (5) 原点 O を頂点, 四角形 ABHC を底面とする四角錐 O-ABHC の体積  $V$  を求めよ.



**3** 半径1の円に内接する正十二角形  $D$  がある. その面積を  $S$  とする.  $D$  の各辺の中点を順に結んで正十二角形  $D_1$  をつくる. さらに,  $D_1$  の各辺の中点を結んで正十二角形  $D_2$  をつくる. このように,  $D_{n-1}$  の各辺の中点を順に結んで正十二角形  $D_n$  をつくる ( $n \geq 2$ ).  $D_n$  の面積を  $S_n$  とする. 以下の問いに答えよ.

- (1)  $S$  と  $S_1$  を求めよ.
- (2)  $S_n$  を  $n$  の式で表せ ( $n \geq 1$ ).
- (3)  $S_n \leq \frac{1}{2}S$  となる最小の整数  $n$  を求めよ. ただし,

$$1.89 < \log_2(2 + \sqrt{3}) < 1.9$$

である.

**4** 1 辺の長さが2の立方体 ABCD-EFGH がある. 右の図1のように, 2 辺 BC, CD 上に,  $BS = CT = x$  ( $0 \leq x \leq 2$ ) を満たす点 S, T をとる. このとき, 三角形 EST の面積の最大値と最小値を求めたい. 以下の問いに答えよ.



図1

- (1) 右の図2を参考にして, 三角形 OPQ において  $\vec{OP} = \vec{p}$ ,  $\vec{OQ} = \vec{q}$  とおくと, 三角形 OPQ の面積は

$$\frac{1}{2} \sqrt{|\vec{p}|^2 |\vec{q}|^2 - (\vec{p} \cdot \vec{q})^2}$$

と表されることを証明せよ.

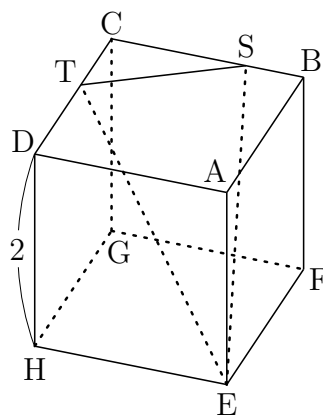

図2

- (2)  $\vec{EF} = \vec{a}$ ,  $\vec{EH} = \vec{b}$ ,  $\vec{EA} = \vec{c}$  とおく. 立方体の1 辺の長さが2 であることに注意して,  $\vec{ES}$ ,  $\vec{ET}$  を  $\vec{a}$ ,  $\vec{b}$ ,  $\vec{c}$  および  $x$  を用いて表せ. また,  $|\vec{ES}|^2$ ,  $|\vec{ET}|^2$  を, それぞれ  $x$  の式として表せ. さらに,  $\vec{ES}$  と  $\vec{ET}$  の内積  $\vec{ES} \cdot \vec{ET}$  は,  $x$  によらない一定の値になることを示せ.
- (3) 上の (1) を利用して三角形 EST の面積  $f(x)$  を求めよ.
- (4)  $0 \leq x \leq 2$  の範囲で,  $f(x)$  の最大値と最小値を求めよ. また, そのときの  $x$  の値も答えよ.

5 以下の問いに答えよ.

(1) 関数

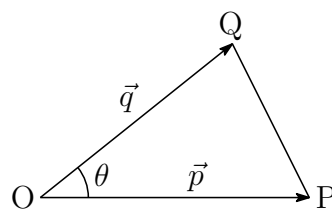
$$y = \frac{e^x - e^{-x}}{e^x + e^{-x}}$$

の増減を調べ、 $y$  のとり得る値の範囲を求めよ. また、この関数の逆関数を求めよ.

(2) 定積分

$$I_n = \int_0^{\frac{\pi}{4}} \tan^n x \, dx$$

について、 $I_1, I_2, I_3$  を求めよ.

(3) 関数

$$f(x) = \frac{1 + \log x}{x} \quad (x > 0)$$

がある. 曲線  $C: y = f(x)$  の変曲点を  $P(a, f(a))$  とする. 曲線  $C$  と直線  $x = a$ , および  $x$  軸で囲まれた図形の面積  $S$  を求めよ.

6 区間  $-1 \leq x \leq 1$  において、2つの関数  $f(x) = x + \sqrt{1 - x^2}$ ,  $g(x) = x - \sqrt{1 - x^2}$  を考える. 曲線  $C_1: y = f(x)$  と曲線  $C_2: y = g(x)$  で囲まれた図形を  $D$  とする. 以下の問いに答えよ.

(1) 関数  $f(x)$  の増減を調べ、その最大値と最小値を求めよ.

(2) 曲線  $C_1$  は曲線  $C_2$  と原点に関して対称であることを示せ.

(3) 区間  $-1 \leq x \leq 1$  において、 $f(x)$  と  $-g(x)$  の値の大小関係を調べよ. また、 $g(x) \geq 0$  が成り立つような  $x$  の範囲を求めよ.

(4) 図形  $D$  の  $x \geq 0$  の部分を  $x$  軸のまわりに 1 回転してできる回転体の体積  $V$  を求めよ.

7 関数  $f(x) = xe^x$  で定まる曲線  $C: y = f(x)$  を考える.  $p$  を正の数とする. 以下の問いに答えよ.

(1)  $f'(x)$  と  $f''(x)$  を求めよ. また, すべての  $x$  について

$$\{(ax + b)e^x\}' = f(x)$$

が成り立つような定数  $a, b$  の値を求めよ.

(2) 曲線  $C$  上の点  $P(p, f(p))$  における  $C$  の接線を  $\ell: y = c(x - p) + d$  とする.  $c$  と  $d$  の値を  $p$  を用いて表せ. さらに, 区間  $x \geq 0$  において関数  $g(x) = f(x) - \{c(x - p) + d\}$  の増減を調べ, 不等式

$$f(x) \geq c(x - p) + d \quad (x \geq 0)$$

が成り立つことを示せ.

(3)  $x \geq 0$  の範囲で, 曲線  $C$  と接線  $\ell$ , および  $y$  軸で囲まれた図形を  $F$  とする. その面積  $S(p)$  を求めよ.

(4) 2辺が  $x$  軸,  $y$  軸に平行な長方形  $R$  を考える.  $R$  が図形  $F$  を囲んでいるとき,  $R$  の面積の最小値  $T(p)$  を求めよ. さらに,  $\lim_{p \rightarrow \infty} \frac{S(p)}{T(p)}$  を求めよ.

8 楕円  $x^2 + \frac{y^2}{a^2} = 1$  ( $a > 0$ ) と  $y$  軸の交点を  $A(0, a)$ ,  $B(0, -a)$  とする.  $\theta$  が  $-\frac{\pi}{2} \leq \theta \leq \frac{\pi}{2}$  の範囲を動くとき, 点  $P(\cos \theta, a \sin \theta)$  はこの楕円上を動く. 以下の問いに答えよ.

(1) 線分  $AP$  の長さを  $\ell$  とする.  $X = \sin \theta$  ( $-\frac{\pi}{2} \leq \theta \leq \frac{\pi}{2}$ ) のとき,  $Y = \ell^2$  となる関数を  $Y = f(X)$  とする.  $f(X)$  を  $X$  の式で表せ.

(2)  $0 < a < 1$  の場合.

(1) の関数  $f(X)$  の最大値を  $a$  を用いて表し, そのときの  $X$  の値を求めよ.

(3)  $a = 2$  の場合.

(1) の関数  $f(X)$  の値が最大となるときの点  $P$  を  $P_1$  とする.  $f(X)$  の最大値と  $P_1$  の座標を求めよ. また, 点  $A(0, 2)$  を中心とし点  $P_1$  を通る円を,  $x$  軸のまわりに 1 回転してできる回転体の体積  $V$  を求めよ.

## 解答例

$$\boxed{1} \quad (1) \quad y = x^2 - x = \left(x - \frac{1}{2}\right)^2 - \frac{1}{4} \quad \text{ゆえに} \quad P\left(\frac{1}{2}, -\frac{1}{4}\right)$$

$$\text{直線 OP の傾きは} \quad \frac{-\frac{1}{4} - 0}{\frac{1}{2} - 0} = -\frac{1}{2}$$

Q(t, t<sup>2</sup> - t) とすると, 直線 OP と直線 PQ は垂直であるから

$$-\frac{1}{2} \cdot \frac{t^2 - t - (-\frac{1}{4})}{t - \frac{1}{2}} = -1 \quad \text{整理すると} \quad (2t - 1)(2t - 5) = 0$$

$$t \neq \frac{1}{2} \text{ であるから} \quad t = \frac{5}{2} \quad \text{よって} \quad Q\left(\frac{5}{2}, \frac{15}{4}\right)$$

(2)  $f'(x) = x^2 + ax = x(x+a)$  より ( $a > 0$ ), 3次関数  $f(x)$  は, 極大値  $f(-a)$ , 極小値  $f(0)$  をとる.

$$f(-a) - f(0) = \int_0^{-a} f'(x) dx = \left[ \frac{1}{3}x^3 + \frac{1}{2}ax^2 \right]_0^{-a} = \frac{1}{6}a^3$$

条件から,  $f(-a) - f(0) = \frac{4}{81}$  であるから

$$\frac{1}{6}a^3 = \frac{4}{81} \quad \text{これを解いて} \quad a = \frac{2}{3}$$

$$f'(x) = x^2 + \frac{2}{3}x \text{ であるから, } f(0) = -1 \text{ より} \quad f(x) = \frac{1}{3}x^3 + \frac{1}{3}x^2 - 1$$

(3) 与えられた方程式から  $2|\log_2 x|^2 - 7|\log_2 x| - 4 = 0$

ここで,  $t = |\log_2 x|$  とおくと ( $t \geq 0$ )

$$2t^2 - 7t - 4 = 0 \quad \text{ゆえに} \quad (t - 4)(2t + 1) = 0$$

$$t \geq 0 \text{ より} \quad t = 4 \quad \text{ゆえに} \quad \log_2 x = \pm 4 \quad \text{よって} \quad x = 2^{\pm 4} = 16, \frac{1}{16}$$

(4) 与えられた不等式から  $(\sin 3x - \sin x) + \sin 2x < 0$

$$2 \cos 2x \sin x + 2 \sin x \cos x < 0$$

$$\sin x (\cos 2x + \cos x) < 0$$

$$\sin x (2 \cos^2 x + \cos x - 1) < 0$$

$$\sin x (\cos x + 1)(2 \cos x - 1) < 0$$

$$\sin x > 0 \quad \text{すなわち} \quad 0 < x < \pi \text{ のとき} \quad \cos x < \frac{1}{2}$$

$$\sin x < 0 \quad \text{すなわち} \quad \pi < x < 2\pi \text{ のとき} \quad \cos x > \frac{1}{2}$$

$$\text{よって} \quad \frac{\pi}{3} < x < \pi, \quad \frac{5}{3}\pi < x < 2\pi$$

■

- 2 (1) A(5, 0, 1), B(4, 2, 0), C(0, 1, 5) より

$$\vec{AB} = (-1, 2, -1), \quad \vec{BC} = (-4, -1, 5), \quad \vec{CA} = (5, -1, -4)$$

$$\text{したがって } AB = |\vec{AB}| = \sqrt{(-1)^2 + 2^2 + (-1)^2} = \sqrt{6}$$

$$BC = |\vec{BC}| = \sqrt{(-4)^2 + (-1)^2 + 5^2} = \sqrt{42}$$

$$CA = |\vec{CA}| = \sqrt{5^2 + (-1)^2 + (-4)^2} = \sqrt{42}$$

- (2) (1)の結果から, 三角形ABCはBC = CAの二等辺三角形であるから, Cから辺ABに下した垂線の長さは

$$\sqrt{(\sqrt{42})^2 - \left(\frac{\sqrt{6}}{2}\right)^2} = \frac{9}{2}\sqrt{2}$$

$$\text{よって } S = \frac{1}{2} \times \sqrt{6} \times \frac{9}{2}\sqrt{2} = \frac{9}{2}\sqrt{3}$$

- (3)  $\vec{AB} = (-1, 2, -1)$ ,  $\vec{AC} = (-5, 1, 4)$ ,  $\vec{AH} = \ell\vec{AB} + m\vec{AC}$  より

$$\vec{OH} = \vec{OA} + \vec{AH}$$

$$= (5, 0, 1) + \ell(-1, 2, -1) + m(-5, 1, 4)$$

$$= (5 - \ell - 5m, 2\ell + m, 1 - \ell + 4m) \quad \cdots \textcircled{1}$$

$$\vec{AB} \cdot \vec{OH} = -1(5 - \ell - 5m) + 2(2\ell + m) - 1(1 - \ell + 4m)$$

$$= 6\ell + 3m - 6$$

$$\vec{AC} \cdot \vec{OH} = -5(5 - \ell - 5m) + (2\ell + m) + 4(1 - \ell + 4m)$$

$$= 3\ell + 42m - 21$$

$\vec{AB} \perp \vec{OH}$ ,  $\vec{AC} \perp \vec{OH}$  であるから,  $\vec{AB} \cdot \vec{OH} = 0$ ,  $\vec{AC} \cdot \vec{OH} = 0$  より

$$\begin{cases} 6\ell + 3m - 6 = 0 \\ 3\ell + 42m - 21 = 0 \end{cases} \quad \text{これを解いて } \ell = \frac{7}{9}, m = \frac{4}{9}$$

- (4) (3)の結果から  $\vec{AH} = \frac{7}{9}\vec{AB} + \frac{4}{9}\vec{AC} = \frac{11}{9} \cdot \frac{7\vec{AB} + 4\vec{AC}}{11}$

$$\text{ゆえに } k = \frac{11}{9}, \text{ AM : MH} = 9 : 2 \quad \text{よって } T = \frac{2}{9}S = \frac{2}{9} \cdot \frac{9}{2}\sqrt{3} = \sqrt{3}$$

- (5) (3)の結果を①に代入すると  $\vec{OH} = (2, 2, 2)$  ゆえに  $|\vec{OH}| = 2\sqrt{3}$

$$(4)の結果から, 四角形ABHCの面積は  $\frac{11}{9}S = \frac{11}{9} \cdot \frac{9}{2}\sqrt{3} = \frac{11}{2}\sqrt{3}$$$

$$\text{よって } V = \frac{1}{3} \times \frac{11}{2}\sqrt{3} \times 2\sqrt{3} = 11 \quad \blacksquare$$

$$\boxed{3} \quad (1) \quad S = 12 \times \frac{1}{2} \cdot 1^2 \sin 30^\circ = 3$$

$$S \text{ と } S_1 \text{ の相似比は } 1 : \cos 15^\circ = 1 : \frac{\sqrt{6} + \sqrt{2}}{4}$$

$$S \text{ と } S_1 \text{ の面積比は } 1 : \left( \frac{\sqrt{6} + \sqrt{2}}{4} \right)^2 = 1 : \frac{2 + \sqrt{3}}{4}$$

$$\text{したがって } S_1 = \frac{2 + \sqrt{3}}{4} S = \frac{3(2 + \sqrt{3})}{4}$$

$$(2) \quad S_n = \left( \frac{2 + \sqrt{3}}{4} \right)^n S = 3 \left( \frac{2 + \sqrt{3}}{4} \right)^n$$

$$(3) \quad (1), (2) \text{ の結果を } S_n \leq \frac{1}{2} \text{ に代入すると}$$

$$3 \left( \frac{2 + \sqrt{3}}{4} \right)^n \leq \frac{1}{2} \cdot 3 \quad \text{ゆえに} \quad \left( \frac{4}{2 + \sqrt{3}} \right)^n \geq 2$$

2を底とする対数をとると

$$n \log_2 \frac{4}{2 + \sqrt{3}} \geq 1 \quad \text{ゆえに} \quad n \geq \frac{1}{\log_2 \frac{4}{2 + \sqrt{3}}} \quad \dots (*)$$

$$1.89 < \log_2(2 + \sqrt{3}) < 1.9, \quad \log_2 \frac{4}{2 + \sqrt{3}} = 2 - \log_2(2 + \sqrt{3}) \text{ より}$$

$$\frac{1}{10} = 0.1 < \log_2 \frac{4}{2 + \sqrt{3}} < 0.11 = \frac{11}{100}$$

$$\text{したがって} \quad 9 + \frac{1}{11} < \frac{1}{\log_2 \frac{4}{2 + \sqrt{3}}} < 10$$

よって, (\*) を満たす最小の整数  $n$  は **10** ■

$$\begin{aligned} \text{[4]} \quad (1) \quad \triangle OPQ &= \frac{1}{2} |\vec{p}| |\vec{q}| \sin \theta = \frac{1}{2} |\vec{p}| |\vec{q}| \sqrt{1 - \cos^2 \theta} \\ &= \frac{1}{2} \sqrt{|\vec{p}|^2 |\vec{q}|^2 - (|\vec{p}| |\vec{q}| \cos \theta)^2} = \frac{1}{2} \sqrt{|\vec{p}|^2 |\vec{q}|^2 - (\vec{p} \cdot \vec{q})^2} \end{aligned}$$

$$(2) \quad \vec{ES} = \vec{a} + \frac{x}{2} \vec{b} + \vec{c}, \quad \vec{ET} = \frac{2-x}{2} \vec{a} + \vec{b} + \vec{c}$$

$|\vec{a}| = |\vec{b}| = |\vec{c}| = 2, \quad \vec{a} \cdot \vec{b} = \vec{b} \cdot \vec{c} = \vec{c} \cdot \vec{a} = 0$  であるから

$$\begin{aligned} |\vec{ES}|^2 &= |\vec{a}|^2 + \left(\frac{x}{2}\right)^2 |\vec{b}|^2 + |\vec{c}|^2 = 2^2 + \left(\frac{x}{2}\right)^2 2^2 + 2^2 \\ &= x^2 + 8 \end{aligned}$$

$$\begin{aligned} |\vec{ET}|^2 &= \left(\frac{2-x}{2}\right)^2 |\vec{a}|^2 + |\vec{b}|^2 + |\vec{c}|^2 = \left(\frac{2-x}{2}\right)^2 2^2 + 2^2 + 2^2 \\ &= (2-x)^2 + 8 \end{aligned}$$

$$\begin{aligned} \vec{ES} \cdot \vec{ET} &= \frac{2-x}{2} |\vec{a}|^2 + \frac{x}{2} |\vec{b}|^2 + |\vec{c}|^2 = \frac{2-x}{2} \cdot 2^2 + \frac{x}{2} \cdot 2^2 + 2^2 \\ &= 8 \end{aligned}$$

(3) (2) の結果を (1) に代入すると

$$f(x) = \frac{1}{2} \sqrt{(x^2 + 8)\{(2-x)^2 + 8\} - 8^2}$$

ここで,  $y = 2 - x$  とおくと,  $x + y = 2$  であるから

$$\begin{aligned} (x^2 + 8)\{(2-x)^2 + 8\} - 8^2 &= (x^2 + 8)(y^2 + 8) - 8^2 \\ &= x^2 y^2 + 8(x^2 + y^2) \\ &= x^2 y^2 + 8\{(x+y)^2 - 2xy\} \\ &= x^2 y^2 + 8(4 - 2xy) = x^2 y^2 - 16xy + 32 \\ &= (8 - xy)^2 - 32 = \{8 - x(2-x)\}^2 - 32 \\ &= \{(x-1)^2 + 7\}^2 - 32 \end{aligned}$$

よって  $f(x) = \frac{1}{2} \sqrt{\{(x-1)^2 + 7\}^2 - 32}$

(4)  $0 \leq x \leq 2$  であるから, (3) の結果から

$x = 0, 2$  のとき最大値  $2\sqrt{2}$  をとり,  $x = 1$  のとき最小値  $\frac{\sqrt{17}}{2}$  をとる. ■

$$\boxed{5} \quad (1) \quad y = \frac{e^x - e^{-x}}{e^x + e^{-x}} = 1 - \frac{2e^{-x}}{e^x + e^{-x}} = 1 - \frac{2}{e^{2x} + 1} \quad \text{よ} \text{り} \quad y' = \frac{4e^{2x}}{(e^{2x} + 1)^2} > 0$$

$$\lim_{x \rightarrow -\infty} y = \lim_{x \rightarrow -\infty} \left( 1 - \frac{2}{e^{2x} + 1} \right) = -1$$

$$\lim_{x \rightarrow \infty} y = \lim_{x \rightarrow \infty} \left( 1 - \frac{2}{e^{2x} + 1} \right) = 1$$

$y$  は単調増加 ゆえに  $-1 < y < 1$

$$y = 1 - \frac{2}{e^{2x} + 1} \quad \text{よ} \text{り} \quad e^{2x} = \frac{1+y}{1-y} \quad \text{ゆ} \text{え} \text{に} \quad x = \frac{1}{2} \log \frac{1+y}{1-y}$$

$$\text{よ} \text{つ} \text{て} \text{, 求} \text{め} \text{る} \text{逆} \text{関} \text{数} \text{は} \quad y = \frac{1}{2} \log \frac{1+x}{1-x} \quad (-1 < x < 1)$$

$$(2) \quad I_1 = \int_0^{\frac{\pi}{4}} \tan x \, dx = \left[ -\log \cos x \right]_0^{\frac{\pi}{4}} = \frac{1}{2} \log 2$$

$$I_2 = \int_0^{\frac{\pi}{4}} \tan^2 x \, dx = \int_0^{\frac{\pi}{4}} \left( \frac{1}{\cos^2 x} - 1 \right) dx = \left[ \tan x - x \right]_0^{\frac{\pi}{4}} = 1 - \frac{\pi}{4}$$

$$\begin{aligned} I_3 &= \int_0^{\frac{\pi}{4}} \tan^3 x \, dx = \int_0^{\frac{\pi}{4}} \tan^2 x \tan x \, dx = \int_0^{\frac{\pi}{4}} \left( \frac{1}{\cos^2 x} - 1 \right) \tan x \, dx \\ &= \int_0^{\frac{\pi}{4}} (\tan x)' \tan x \, dx - \int_0^{\frac{\pi}{4}} \tan x \, dx = \left[ \frac{1}{2} \tan^2 x \right]_0^{\frac{\pi}{4}} - I_1 = \frac{1}{2} - \frac{1}{2} \log 2 \end{aligned}$$

$$(3) \quad f(x) = \frac{1 + \log x}{x} = x^{-1} + x^{-1} \log x \quad \text{よ} \text{り}$$

$$f'(x) = -x^{-2} - x^{-2} \log x + x^{-1} x^{-1} = -x^{-2} \log x$$

$$f''(x) = 2x^{-3} \log x - x^{-2} x^{-1} = \frac{2 \log x - 1}{x^3}$$

$$f(x) = 0 \quad \text{と} \text{す} \text{る} \text{と} \quad 1 + \log x = 0 \quad \text{す} \text{な} \text{わ} \text{ち} \quad x = \frac{1}{e},$$

$$f''(x) = 0 \quad \text{と} \text{す} \text{る} \text{と} \quad 2 \log x - 1 = 0 \quad \text{す} \text{な} \text{わ} \text{ち} \quad x = \sqrt{e}$$

$x$	(0)	...	1	...	$\sqrt{e}$	...
$f'(x)$		+	0	-	-	-
$f''(x)$		-	-	-	0	+
$f(x)$		↗	極大	↘	変曲点	↘



求める面積を  $S$  とすると

$$\begin{aligned} S &= \int_{\frac{1}{e}}^{\sqrt{e}} \frac{1 + \log x}{x} dx \\ &= \int_{\frac{1}{e}}^{\sqrt{e}} (1 + \log x)(\log x)' dx \\ &= \left[ \log x + \frac{1}{2}(\log x)^2 \right]_{\frac{1}{e}}^{\sqrt{e}} = \frac{9}{8} \end{aligned}$$

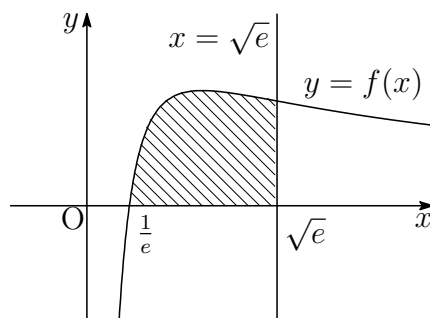

**6** (1)  $f(x) = x + \sqrt{1-x^2}$  を微分すると

$$f'(x) = 1 - \frac{x}{\sqrt{1-x^2}} = \frac{\sqrt{1-x^2} - x}{\sqrt{1-x^2}} = \frac{1-2x^2}{\sqrt{1-x^2}(\sqrt{1-x^2}+x)}$$

したがって、 $f(x)$  の増減表は次のようになる。

$x$	-1	...	$\frac{1}{\sqrt{2}}$	...	1
$f'(x)$		+	0	-	
$f(x)$	-1	↗	極大 $\sqrt{2}$	↘	1

よって、最大値  $f(\frac{1}{\sqrt{2}}) = \sqrt{2}$ 、最小値  $f(-1) = -1$

(2)  $f(-x) = -x + \sqrt{1-(-x)^2} = -(x - \sqrt{1-x^2}) = -g(x)$

よって、 $C_1: y = f(x)$  と  $C_2: y = g(x)$  は原点に関して対称である。

(3)  $f(x) - \{-g(x)\} = f(x) + g(x) = 2x$  であるから

$$-1 \leq x \leq 0 \text{ のとき } f(x) \leq -g(x),$$

$$0 \leq x \leq 1 \text{ のとき } f(x) \geq -g(x)$$

$g(x) \geq 0$  のとき

$$x - \sqrt{1-x^2} \geq 0 \quad \text{ゆえに} \quad x \geq \sqrt{1-x^2} \geq 0$$

両辺を平方して  $x^2 \geq 1-x^2$

$$0 \leq x \leq 1 \text{ に注意して解くと } \frac{1}{\sqrt{2}} \leq x \leq 1$$

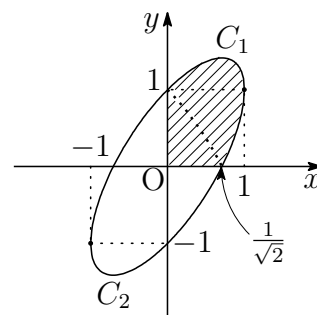

(4) (3) の結果から、求める体積は、上の図の斜線部分を  $x$  軸のまわりに回転

したものであるから

$$\begin{aligned} \frac{V}{\pi} &= \int_0^1 (x + \sqrt{1-x^2})^2 dx - \int_{\frac{1}{\sqrt{2}}}^1 (x - \sqrt{1-x^2})^2 dx \\ &= \int_0^1 (2x\sqrt{1-x^2} + 1) dx + \int_{\frac{1}{\sqrt{2}}}^1 (2x\sqrt{1-x^2} - 1) dx \\ &= \left[ -\frac{2}{3}(1-x^2)^{\frac{3}{2}} + x \right]_0^1 + \left[ -\frac{2}{3}(1-x^2)^{\frac{3}{2}} - x \right]_{\frac{1}{\sqrt{2}}}^1 = \frac{2}{3}(1 + \sqrt{2}) \end{aligned}$$

よって  $V = \frac{2}{3}(1 + \sqrt{2})\pi$

別解  $C(\theta) = (\cos \theta, \cos \theta + \sin \theta)$  とおくと,  $C_1, C_2$  は, それぞれ  $C(\theta)$  の  $0 \leq \theta \leq \pi$  および  $-\pi \leq \theta \leq 0$  の部分である.

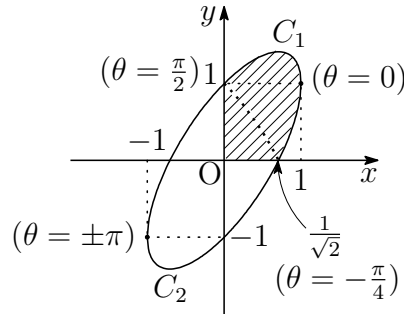

$x = \cos \theta, y = \cos \theta + \sin \theta$  であるから

$$\begin{aligned} y^2 dx &= y^2 \frac{dx}{d\theta} d\theta = (\cos \theta + \sin \theta)^2 (-\sin \theta) d\theta \\ &= (-\sin \theta - 2 \sin^2 \theta \cos \theta) d\theta \end{aligned}$$

求める回転体の体積  $V$  は

$$\begin{aligned} \frac{V}{\pi} &= \int_0^1 \{f(x)\}^2 dx - \int_{\frac{1}{\sqrt{2}}}^1 \{g(x)\}^2 dx \\ &= \int_{\frac{\pi}{2}}^0 (-\sin \theta - 2 \sin^2 \theta \cos \theta) d\theta - \int_{-\frac{\pi}{4}}^0 (-\sin \theta - 2 \sin^2 \theta \cos \theta) d\theta \\ &= \int_{\frac{\pi}{2}}^{-\frac{\pi}{4}} (-\sin \theta - 2 \sin^2 \theta \cos \theta) d\theta \\ &= \left[ \cos \theta - \frac{2}{3} \sin^3 \theta \right]_{\frac{\pi}{2}}^{-\frac{\pi}{4}} = \frac{2}{3}(1 + \sqrt{2}) \end{aligned}$$

よって  $V = \frac{2}{3}(1 + \sqrt{2})\pi$  ■

7 (1)  $f(x) = xe^x$  より

$$f'(x) = (x)'e^x + x(e^x)' = e^x + xe^x = (\mathbf{x + 1})e^x$$

$$f''(x) = (x+1)'e^x + (x+1)(e^x)' = e^x + (x+1)e^x = (\mathbf{x + 2})e^x$$

また  $\{(ax+b)e^x\}' = ae^x + (ax+b)e^x = (ax+a+b)e^x$

$\{(ax+b)e^x\}' = f(x)$  であるとき  $(ax+a+b)e^x = xe^x$

したがって  $a=1, a+b=0$  よって  $\mathbf{a=1, b=-1}$

(2)  $C$  上の点  $P(p, f(p))$  における接線  $\ell$  の方程式は

$$y - f(p) = f'(p)(x - p) \quad \text{ゆえに} \quad y = f'(p)(x - p) + f(p)$$

上式および (1) の結果から  $c = f'(p) = (\mathbf{p + 1})e^p, d = f(p) = \mathbf{pe^p}$

$g(x) = f(x) - \{c(x-p) + d\}$  より

$$g(x) = f(x) - \{(p+1)e^p(x-p) + pe^p\} = f(x) - (p+1)e^px + p^2e^p$$

$$g'(x) = f'(x) - (p+1)e^p = f'(x) - f'(p)$$

(1) の結果から,  $x \geq 0$  において,  $f''(x) > 0$  であるから,  $f'(x)$  は単調増加. したがって,  $g(x)$  の増減表は, 次のようになる.

$x$	0	...	$p$	...
$g'(x)$		-	0	+
$g(x)$		$\searrow$	極小 0	$\nearrow$

$x \geq 0$  において  $g(x) \geq 0$  であるから  $f(x) - \{c(x-p) + d\} \geq 0$

よって  $f(x) \geq c(x-p) + d \quad (x \geq 0)$

補足  $f''(x) > 0$  である曲線  $y = f(x)$  とその曲線上の点  $P(p, f(p))$  における接線を  $y = h(x)$  とすると

$$\begin{aligned} f(x) - h(x) &= f(x) - \{f'(p)(x-p) + f(p)\} = \int_p^x f'(t) dt - f'(p)(x-p) \\ &= - \int_p^x (x-t)' f'(t) dt - f'(p)(x-p) \\ &= - \left[ (x-t)f'(t) \right]_p^x + \int_p^x (x-t)f''(t) dt - f'(p)(x-p) \\ &= \int_p^x (x-t)f''(t) dt = \int_x^p (t-x)f''(t) dt \end{aligned}$$

$x \geq p$  のとき  $\int_p^x (x-t)f''(t) dt \geq 0, \quad x \leq p$  のとき  $\int_x^p (t-x)f''(t) dt \geq 0$

したがって  $f(x) - h(x) \geq 0$  よって  $f(x) \geq h(x)$

(3) 図形  $F$  は、下の図の斜線部分である。

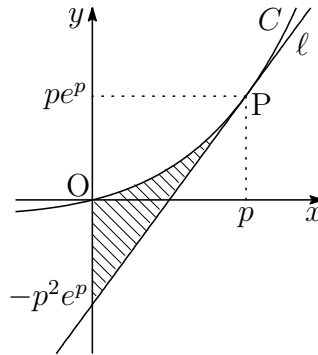

よって、 $F$  の面積  $S(p)$  は、(1)、(2) の結果から

$$\begin{aligned} S(p) &= \int_0^p g(x) dx = \int_0^p \{f(x) - (p+1)e^p x + p^2 e^p\} dx \\ &= \left[ (x-1)e^x - \frac{1}{2}(p+1)e^p x^2 + p^2 e^p x \right]_0^p \\ &= \frac{1}{2}e^p(p-1)(p^2+2) + 1 \end{aligned}$$

(4)  $R$  は、 $P$  および点  $(0, -p^2 e^p)$  を含む  $x$  軸および  $y$  軸に平行な長方形であるから、その面積の最小値  $T(p)$  は

$$T(p) = p\{pe^p - (-p^2 e^p)\} = p^2(p+1)e^p$$

よって

$$\begin{aligned} \lim_{p \rightarrow \infty} \frac{S(p)}{T(p)} &= \lim_{p \rightarrow \infty} \frac{\frac{1}{2}e^p(p-1)(p^2+2) + 1}{p^2(p+1)e^p} \\ &= \lim_{p \rightarrow \infty} \frac{\left(1 - \frac{1}{p}\right) \left(1 + \frac{2}{p^2}\right) + \frac{2}{p^3 e^p}}{2 \left(1 + \frac{1}{p}\right)} = \frac{1}{2} \end{aligned}$$



8 (1) A(0, a), P(cos θ, a sin θ) より

$$\begin{aligned} AP^2 &= \cos^2 \theta + (a \sin \theta - a)^2 \\ &= 1 - \sin^2 \theta + a^2(\sin \theta - 1)^2 \\ &= 1 - X^2 + a^2(X - 1)^2 \\ &= (a^2 - 1)X^2 - 2a^2X + a^2 + 1 \end{aligned}$$

よって  $f(X) = (a^2 - 1)X^2 - 2a^2X + a^2 + 1$

(2) (1)の結果から  $f(X) = (a^2 - 1)\left(X - \frac{a^2}{a^2 - 1}\right)^2 + \frac{1}{1 - a^2}$

$0 < a < 1$  より,  $a^2 - 1 < 0$ ,  $\frac{a^2}{a^2 - 1} < 0$  であることに注意すると

$\frac{a^2}{a^2 - 1} < -1$  すなわち  $\frac{1}{\sqrt{2}} < a < 1$  のとき 最大値  $f(-1) = 4a^2$

$\frac{a^2}{a^2 - 1} \geq -1$  すなわち  $0 < a \leq \frac{1}{\sqrt{2}}$  のとき 最大値  $f\left(\frac{a^2}{a^2 - 1}\right) = \frac{1}{1 - a^2}$

(3)  $a = 2$  のとき

$$f(X) = 3X^2 - 8X + 5 = 3\left(X - \frac{4}{3}\right)^2 - \frac{1}{3} \quad (-1 \leq X \leq 1)$$

したがって,  $f(X)$  は  $X = -1$ , すなわち,  $P_1(0, -2)$  で最大値 16 をとる.

A を中心とし,  $P_1$  を通る円を

$$C(\theta) = (4 \cos \theta, 4 \sin \theta + 2)$$

とおく. この円の  $0 \leq \theta \leq \frac{\pi}{2}$  および  $-\frac{\pi}{6} \leq \theta \leq 0$  の部分をそれぞれ  $C_1, C_2$  とすると, 求める回転体の体積  $V$  は

$$\begin{aligned} \frac{V}{2\pi} &= \int_{C_1} y^2 dx - \int_{C_2} y^2 dx \\ &= \int_0^4 y^2 dx - \int_{2\sqrt{3}}^4 y^2 dx \end{aligned}$$

このとき

$$\begin{aligned} y^2 dx &= y^2 \frac{dx}{d\theta} d\theta = (4 \sin \theta + 2)^2 (4 \cos \theta)' d\theta \\ &= -16(4 \sin^3 \theta + 4 \sin^2 \theta + \sin \theta) d\theta \\ &= 16(\sin 3\theta + 2 \cos 2\theta - 4 \sin \theta - 2) d\theta \end{aligned}$$

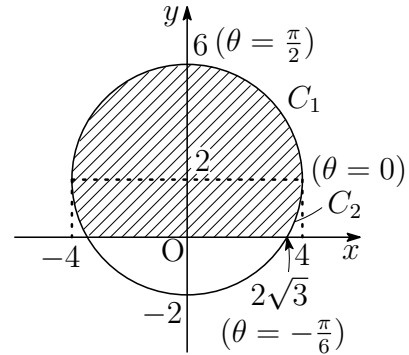

したがって

$$\begin{aligned}
 \frac{V}{2\pi} &= 16 \int_{\frac{\pi}{2}}^0 (\sin 3\theta + 2 \cos 2\theta - 4 \sin \theta - 2) d\theta \\
 &\quad - 16 \int_{-\frac{\pi}{6}}^0 (\sin 3\theta + 2 \cos 2\theta - 4 \sin \theta - 2) d\theta \\
 &= 16 \int_{\frac{\pi}{2}}^{-\frac{\pi}{6}} (\sin 3\theta + 2 \cos 2\theta - 4 \sin \theta - 2) d\theta \\
 &= 16 \int_{-\frac{\pi}{6}}^{\frac{\pi}{2}} (-\sin 3\theta - 2 \cos 2\theta + 4 \sin \theta + 2) d\theta \\
 &= 16 \left[ \frac{1}{3} \cos 3\theta - \sin 2\theta - 4 \cos \theta + 2\theta \right]_{-\frac{\pi}{6}}^{\frac{\pi}{2}} = \frac{64}{3}\pi + 24\sqrt{3}
 \end{aligned}$$

よって  $V = \frac{128}{3}\pi^2 + 48\sqrt{3}\pi$

参照 九大 2012 年一般前期理数数学 **1** の解答 <sup>1</sup> を参照. ■

<sup>1</sup>[http://kumamoto.s12.xrea.com/nyusi/Qdai\\_ri\\_2012.pdf](http://kumamoto.s12.xrea.com/nyusi/Qdai_ri_2012.pdf)

## 5.3 2017年

- 教育 A・経済・水産・環境科学部 [1], [2] 数 I・II・A・B (80 分)
- 教育 B・薬学部 [3], [4], [5], [7] 数 I・II・III・A・B (120 分)
- 工・歯学部 [3], [4], [5], [6] 数 I・II・III・A・B (120 分)
- 医学部 [3], [4], [7], [8] 数 I・II・III・A・B (120 分)

**1** 以下の問いに答えよ.

- (1)  $\triangle OAB$  において、辺  $OA$  を  $1:2$  に内分する点を  $M$  とし、辺  $OB$  を  $3:2$  に内分する点を  $N$  とする. また、線分  $AN$  と線分  $BM$  の交点を  $P$  とし、直線  $OP$  と辺  $AB$  の交点を  $Q$  とする.  $\overrightarrow{OA} = \vec{a}$ ,  $\overrightarrow{OB} = \vec{b}$  とおくとき、 $\overrightarrow{OP}$  および  $\overrightarrow{OQ}$  を  $\vec{a}$ ,  $\vec{b}$  を用いて表せ.

- (2) 連立不等式

$$x + y \leq 4, \quad y \leq 2x + 4, \quad y \geq 0$$

の表す領域と放物線  $y = x^2 - 6x + k$  が共有点をもつように、定数  $k$  の値の範囲を求めよ.

- (3)  $a_1 = 1$ ,  $a_2 = 1$ ,  $a_{n+2} - 2a_{n+1} + a_n = 1$  ( $n = 1, 2, 3, \dots$ ) で定められる数列  $\{a_n\}$  がある.  $b_n = a_{n+1} - a_n$  ( $n = 1, 2, 3, \dots$ ) とおくとき、数列  $\{b_n\}$  および数列  $\{a_n\}$  の一般項を求めよ.
- (4)  $0 \leq \theta \leq \pi$  のとき、 $\sin^4 \theta + \cos^4 \theta$  の最大値と最小値、およびそのときの  $\theta$  の値をそれぞれ求めよ.

**2** 2つの放物線  $C_1: y = 2x^2$  と  $C_2: y = -x^2 + 2mx + 1$  について考える. ただし,  $m$  を正の定数とする. 以下の問いに答えよ.

- (1) A, B を  $C_1$  上の2点とし, その  $x$  座標をそれぞれ  $\alpha, \beta$  とする. ただし,  $\alpha < \beta$  である. このとき, 直線 AB の傾きおよび  $y$  切片を,  $\alpha$  と  $\beta$  で表せ.
- (2)  $C_1$  と  $C_2$  は異なる2点で交わることを示せ. (1) の2点 A, B が  $C_1$  と  $C_2$  の交点であるとき, 2次方程式の解と係数の関係を利用して,  $\alpha + \beta, \alpha\beta$  を求めよ. さらに,  $\beta - \alpha$  および直線 AB の方程式を  $m$  を用いて表せ.
- (3) (2) の点 A, B から  $x$  軸に垂線を下ろし,  $x$  軸との交点をそれぞれ D, E とする. このとき, 四角形 ABED の面積  $S$  を  $m$  を用いて表せ.
- (4)  $C_1$  と  $C_2$  で囲まれた図形の面積  $T$  を  $m$  を用いて表せ.
- (5) (3) と (4) で求めた  $S, T$  について,

$$S : T = 3 : 2$$

となるような定数  $m$  の値を求めよ.

**3** 以下の問いに答えよ.

- (1)  $0 \leq \theta \leq \pi$  のとき,  $4\sin^3\theta + 3\cos^2\theta$  の最大値と最小値, およびそのときの  $\theta$  の値をそれぞれ求めよ.
- (2)  $e$  を自然対数の底とする.  $x > e$  の範囲において, 関数

$$y = x^{\frac{1}{x}}$$

を考える. この両辺の対数を  $x$  について微分することにより,  $y$  は減少関数であることを示せ. また,  $e < a < b$  のとき,  $a^b > b^a$  が成り立つことを証明せよ.

- (3) 数列  $\{a_n\}$  の一般項が

$$a_n = \left(\frac{3}{4}\right)^n n(n-1)$$

であるとき,  $a_{n+1} - a_n$  を  $n$  の式で表し,  $a_n$  が最大となる整数  $n$  をすべて求めよ.

- (4) 複素数平面上の点  $P(z)$  が, 原点を中心とする半径3の円の周上を動くとき,

$$w = \frac{z + 3i}{z}$$

で表される点  $Q(w)$  はどのような図形を描くか.



- 4 空間内の3点A, B, Cを頂点とする $\triangle ABC$ を考える. 2辺BC, ACの中点をそれぞれM, Nとし, 中線AMとBNの交点をGとする. 以下の問いに答えよ.
- (1)  $\overrightarrow{AG}$ を,  $\overrightarrow{AB}$ と $\overrightarrow{AC}$ を用いて表せ.
  - (2) 2点P, Qが $\overrightarrow{PA} + \overrightarrow{PB} + \overrightarrow{PC} = \overrightarrow{PQ}$ を満たすとき, 3点P, Q, Gは同一直線上にあることを示せ.
  - (3)  $\triangle ABC$ の頂点の座標が $A(0, 0, 1)$ ,  $B(7, 0, 6)$ ,  $C(2, 12, 5)$ であるとき,  $xy$ 平面上を動く点 $P(x, y, 0)$ を考える. このとき,  $|\overrightarrow{PA} + \overrightarrow{PB} + \overrightarrow{PC}|$ の最小値とそのときのPの座標を求めよ.
  - (4) (3)において, 特に点 $P(x, y, 0)$ が,  $xy$ 平面上の円 $x^2 + y^2 = 1$ の周上を動くものとする.  $|\overrightarrow{PA} + \overrightarrow{PB} + \overrightarrow{PC}|$ の最大値とそのときのPの座標, および最小値とそのときのPの座標を, それぞれ求めよ.
- 5 2つの関数 $f(x) = \log x$ ,  $g(x) = e^x$ がある. 原点Oから曲線 $C_1: y = f(x)$ に引いた接線を $l_1$ , 接点をAとし, 原点Oから曲線 $C_2: y = g(x)$ に引いた接線を $l_2$ , 接点をBとする. 以下の問いに答えよ.
- (1) 接線 $l_1$ の方程式と接点Aの座標を求めよ. また, 接線 $l_2$ についても, その方程式と接点Bの座標を求めよ.
  - (2)  $C_1$ と $l_1$ および $x$ 軸で囲まれた図形の面積 $S$ を求めよ.
  - (3)  $C_1$ ,  $C_2$ ,  $x$ 軸,  $y$ 軸および線分ABで囲まれた図形の面積 $T$ を求めよ.
  - (4) 直線ABに平行な直線 $m$ と曲線 $C_1$ ,  $C_2$ の交点を, それぞれP, Qとする. Qの座標を $(t, e^t)$ とおくとき, 線分PQの長さを $t$ の式で表し, PQの長さの最小値と, そのときのP, Qの座標を求めよ.

6  $xy$  平面上に放物線  $C: y = x^2$  と直線  $l: y = \frac{1}{2}x - \frac{1}{4}$  がある.  $t > 0$  とし,  $l$  上を動く点  $P\left(t, \frac{1}{2}t - \frac{1}{4}\right)$  から  $C$  に接線を引く. このとき, 以下の問いに答えよ.

- (1) 点  $P$  を通り, 傾き  $m$  の直線が  $C$  に接するとき,  $m$  が満たす 2 次方程式を求めよ. さらに, この 2 次方程式は, 常に異なる 2 つの実数解をもつことを示せ.
- (2) (1) で求めた 2 次方程式の解を  $m_1, m_2$  ( $m_1 < m_2$ ) とする. このとき,  $m_1 + m_2, m_1 m_2, m_2 - m_1$  を, それぞれ  $t$  の式で表せ.
- (3) 傾き  $m_1, m_2$  の 2 本の接線が  $x$  軸の正の向きとなす角を, それぞれ  $\theta_1, \theta_2$  ( $-\frac{\pi}{2} < \theta_1 < \theta_2 < \frac{\pi}{2}$ ) とする. このとき,  $m_1 = \tan \theta_1, m_2 = \tan \theta_2$  を利用して  $\tan(\theta_2 - \theta_1)$  を  $t$  の式で表せ. さらに, この式を  $f(t)$  とおくととき, 極限值  $\lim_{t \rightarrow \infty} f(t)$  を求めよ.
- (4)  $t > 0$  であることに注意して, (3) の関数  $f(t)$  の最小値と, そのときの  $t$  の値および  $\theta_2 - \theta_1$  の値を求めよ.

7 放物線  $C: y = x^2$  と定点  $A(0, 1), B(0, 2)$  および  $C$  上の第 1 象限の点  $P_1(2, 4)$  が与えられている. 自然数  $n = 1, 2, 3, \dots$  について, 以下の操作を繰り返す.

$C$  上の第 1 象限の点  $P_n(p_n, p_n^2)$  に対し,

手順 1 直線  $P_n A$  と  $C$  との交点のうち, 第 2 象限にあるものを  $Q_n(q_n, q_n^2)$  とし,

手順 2 直線  $Q_n B$  と  $C$  との交点のうち, 第 1 象限にあるものを  $P_{n+1}(p_{n+1}, p_{n+1}^2)$  とする.

このとき, 以下の問いに答えよ.

- (1)  $a$  を定数とする. 直線  $y = ax + 1$  と  $C$  との交点のうち, 第 1 象限にあるものを  $P(p, p^2)$ , 第 2 象限にあるものを  $Q(q, q^2)$  とする. このとき,  $pq = -1$  が成り立つことを示せ. また, 点  $Q_1$  の座標を求めよ.
- (2) 点  $P_2, Q_2$  および  $P_3$  の座標を求めよ.
- (3) 数列  $\{p_n\}$  および数列  $\{q_n\}$  の一般項をそれぞれ求めよ.
- (4)  $x \geq 0$  の範囲において,  $C$  と直線  $P_n Q_n$  および  $y$  軸で囲まれた図形の面積  $S_n$  を求めよ. さらに, 極限值  $\lim_{n \rightarrow \infty} \frac{S_{n+1}}{S_n}$  を求めよ.

8  $xy$  平面上に、原点  $O$  を中心とする半径 1 の円がある。この円の周上に 2 点  $A(\cos \alpha, \sin \alpha)$  と  $B(\cos \beta, \sin \beta)$  をとる。ただし、 $0 < \alpha < \beta < \frac{\pi}{2}$  とする。さらに、2 点  $A, B$  から  $x$  軸に垂線を下ろし、 $x$  軸との交点をそれぞれ  $C, D$  とする。扇形  $OAB$  の面積を  $S_1$ 、弧  $AB$  と線分  $BD, DC, CA$  で囲まれた図形  $F$  の面積を  $S_2$  とするとき、以下の問いに答えよ。  
 ただし、扇形  $OAB$  と図形  $F$  は、 $x \geq 0$  かつ  $y \geq 0$  の範囲にあるものとする。

- (1)  $S_1$  を  $\alpha$  と  $\beta$  で表せ。
- (2)  $S_2$  を  $\alpha$  と  $\beta$  で表せ。
- (3)  $S_1 = S_2$  のとき、 $\beta$  を  $\alpha$  の式で表せ。また、このとき  $t = \cos \alpha - \cos \beta$  のとりうる値の範囲を求めよ。
- (4) (3) のとき、扇形  $OAB$  および図形  $F$  を  $x$  軸のまわりに 1 回転してできる回転体の体積を、それぞれ  $V_1$  および  $V_2$  とする。さらに、 $V = V_1 - V_2$  とする。 $V$  を  $t$  の式で表せ。
- (5) (4) において、 $V$  の最大値、およびそのときの  $A, B$  の座標を求めよ。

## 解答例

1 (1) チェバの定理  $\frac{OM}{MA} \cdot \frac{AQ}{QB} \cdot \frac{BN}{NO} = 1$  により

$$\frac{1}{2} \cdot \frac{AQ}{QB} \cdot \frac{2}{3} = 1 \quad \text{ゆえに} \quad AQ : QB = 3 : 1$$

$$\text{よって} \quad \vec{OQ} = \frac{\vec{OA} + 3\vec{OB}}{3+1} = \frac{\vec{a} + 3\vec{b}}{4}$$

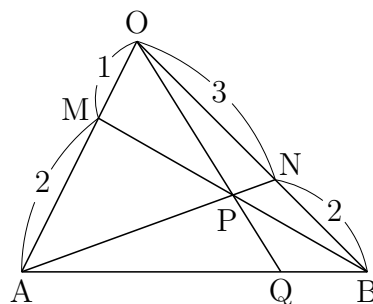

$\triangle OQB$  と直線  $AN$  について、メネラウスの定理を適用すると

$$\frac{OP}{PQ} \cdot \frac{QA}{AB} \cdot \frac{BN}{NO} = 1 \quad \text{ゆえに} \quad \frac{OP}{PQ} \cdot \frac{3}{4} \cdot \frac{2}{3} = 1$$

これから、 $OP : PQ = 2 : 1$  となるから

$$\vec{OP} = \frac{2}{3}\vec{OQ} = \frac{2}{3} \cdot \frac{\vec{a} + 3\vec{b}}{4} = \frac{\vec{a} + 3\vec{b}}{6}$$

別解  $\vec{OP} = x\vec{a} + y\vec{b}$  とおくと、 $\vec{a} = 3\vec{OM}$ 、 $\vec{b} = \frac{5}{3}\vec{ON}$  であるから

$$\vec{OP} = x\vec{OA} + \frac{5}{3}y\vec{ON} = 3x\vec{OM} + y\vec{OB}$$

$P$  は 2 直線  $AN$ 、 $BM$  上の点であるから  $x + \frac{5}{3}y = 3x + y = 1$

これを解いて  $x = \frac{1}{6}$ 、 $y = \frac{1}{2}$  よって  $\vec{OP} = \frac{1}{6}\vec{a} + \frac{1}{2}\vec{b}$

また、実数  $k$  を用いて  $\vec{OQ} = k\vec{OP}$  とおけるから

$$\vec{OQ} = k \left( \frac{1}{6}\vec{a} + \frac{1}{2}\vec{b} \right) = \frac{k}{6}\vec{a} + \frac{k}{2}\vec{b}$$

$Q$  は線分  $AB$  上の点であるから

$$\frac{k}{6} + \frac{k}{2} = 1 \quad \text{これを解いて} \quad k = \frac{3}{2}$$

よって  $\vec{OQ} = \frac{3}{2} \left( \frac{1}{6}\vec{a} + \frac{1}{2}\vec{b} \right) = \frac{1}{4}\vec{a} + \frac{3}{4}\vec{b}$

(2) 連立不等式

$$x + y \leq 4, \quad y \leq 2x + 4, \quad y \geq 0$$

の表す領域は、右の図の斜線部分で境界線を含む。放物線  $y = x^2 - 6x + k \cdots \textcircled{1}$  は

$$y = (x - 3)^2 + k - 9$$

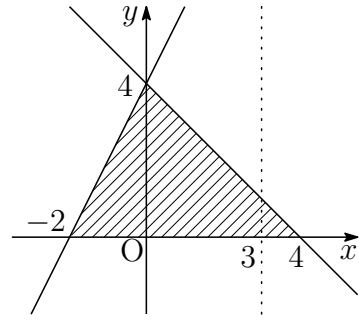

放物線の軸  $x = 3$  に注意すると、 $k$  が最大となるのは、直線  $x + y = 4$  上の点であるから ( $0 \leq x \leq 4$ )、 $\textcircled{1}$  に  $y = 4 - x$  を代入すると

$$4 - x = x^2 - 6x + k \quad \text{ゆえに} \quad k = -x^2 + 5x + 4 = -\left(x - \frac{5}{2}\right)^2 + \frac{41}{4}$$

したがって、 $x = \frac{5}{2}$ 、すなわち、 $\left(\frac{5}{2}, \frac{3}{2}\right)$  のとき、 $k$  は最大値  $\frac{41}{4}$  をとる。

また、 $k$  が最小となるのは、点  $(-2, 0)$  のときであるから、 $\textcircled{1}$  により

$$0 = (-2)^2 - 6 \cdot (-2) + k \quad \text{すなわち} \quad k = -16$$

よって、求める定数  $k$  の値の範囲は  $-16 \leq k \leq \frac{41}{4}$

(3)  $a_{n+2} - 2a_{n+1} + a_n = 1$  より  $a_{n+2} - a_{n+1} = a_{n+1} - a_n + 1$   
 $b_n = a_{n+1} - a_n$  であるから  $b_1 = a_2 - a_1 = 0$ ,  $b_{n+1} = b_n + 1$

したがって、 $\{b_n\}$  は初項 0、公差 1 の等差数列であるから

$$b_n = 0 + 1(n - 1) = n - 1$$

$$\begin{aligned} n \geq 2 \text{ のとき} \quad \sum_{k=1}^{n-1} (a_{k+1} - a_k) &= \sum_{k=1}^{n-1} (k - 1) \\ a_n - a_1 &= \frac{1}{2}(n-1)(0 + n - 2) \\ a_n &= \frac{1}{2}(n^2 - 3n + 4) \end{aligned}$$

上式は、 $n = 1$  のときも成立するので  $a_n = \frac{1}{2}(n^2 - 3n + 4)$

$$(4) \sin^4 \theta + \cos^4 \theta = (\sin^2 \theta + \cos^2 \theta)^2 - 2 \sin^2 \theta \cos^2 \theta = 1 - \frac{1}{2} \sin^2 2\theta$$

$0 \leq \theta \leq \pi$  より,  $0 \leq 2\theta \leq 2\pi$  であるから

$$\sin 2\theta = 0 \quad \text{すなわち} \quad 2\theta = 0, \pi, 2\pi \text{ のとき} \quad \text{最大値} 1$$

$$\sin 2\theta = \pm 1 \quad \text{すなわち} \quad 2\theta = \frac{\pi}{2}, \frac{3}{2}\pi \text{ のとき} \quad \text{最小値} \frac{1}{2}$$

よって  $\theta = 0, \frac{\pi}{2}, \pi$  のとき最大値 1,  $\theta = \frac{\pi}{4}, \frac{3}{4}\pi$  のとき最小値  $\frac{1}{2}$  ■

- 2 (1)  $C_1: y = 2x^2$  上の 2 点 A, B の  $x$  座標がそれぞれ  $\alpha, \beta$  であるから, 2 点  $A(\alpha, 2\alpha^2), B(\beta, 2\beta^2)$  を通る直線の方程式は

$$y - \alpha^2 = \frac{2\beta^2 - 2\alpha^2}{\beta - \alpha}(x - \alpha) \quad \text{すなわち} \quad y = 2(\alpha + \beta)x - 2\alpha\beta$$

よって 傾き  $2(\alpha + \beta)$ ,  $y$  切片  $-2\alpha\beta$

- (2)  $C_1, C_2$  の方程式から,  $y$  を消去すると

$$2x^2 = -x^2 + 2mx + 1 \quad \text{整理すると} \quad 3x^2 - 2mx - 1 = 0 \quad \cdots (*)$$

$$(*) \text{ の係数について } D/4 = (-m)^2 - 3 \cdot (-1) = m^2 + 3 > 0$$

したがって,  $C_1$  と  $C_2$  は異なる 2 点で交わる.

(\*) の解が  $\alpha, \beta$  であるから, 解と係数の関係により

$$\alpha + \beta = \frac{2m}{3}, \quad \alpha\beta = -\frac{1}{3} \quad \cdots (**)$$

上の 2 式から,  $\alpha < \beta$  により

$$\beta - \alpha = \sqrt{(\alpha + \beta)^2 - 4\alpha\beta} = \sqrt{\left(\frac{2m}{3}\right)^2 - 4\left(-\frac{1}{3}\right)} = \frac{2}{3}\sqrt{m^2 + 3}$$

直線 AB の方程式は, (1) の結果により  $y = \frac{4m}{3}x + \frac{2}{3}$

- (3)  $A(\alpha, 2\alpha^2), B(\beta, 2\beta^2), D(\alpha, 0), E(\beta, 0)$  を頂点とする四角形 ABED の面積  $S$  は

$$\begin{aligned} S &= \frac{1}{2}(2\alpha^2 + 2\beta^2)(\beta - \alpha) = \{(\alpha + \beta)^2 - 2\alpha\beta\}(\beta - \alpha) \\ &= \left\{ \left(\frac{2m}{3}\right)^2 - 2\left(-\frac{1}{3}\right) \right\} \times \frac{2}{3}\sqrt{m^2 + 3} \\ &= \frac{4}{27}(2m^2 + 3)\sqrt{m^2 + 3} \end{aligned}$$

(4)  $\alpha \leq x \leq \beta$  において,  $-x^2 + 2mx + 1 \geq 2x^2$  であるから, (\*\*\*) により

$$\begin{aligned} T &= \int_{\alpha}^{\beta} \{(-x^2 + 2mx + 1) - 2x^2\} dx \\ &= -3 \int_{\alpha}^{\beta} \left(x^2 - \frac{2m}{3}x - \frac{1}{3}\right) dx \\ &= -3 \int_{\alpha}^{\beta} \{x^2 - (\alpha + \beta)x + \alpha\beta\} dx \\ &= -3 \int_{\alpha}^{\beta} (x - \alpha)(x - \beta) dx = \frac{1}{2}(\beta - \alpha)^3 \\ &= \frac{1}{2} \left(\frac{2}{3}\sqrt{m^2 + 3}\right)^3 = \frac{4}{27}(m^2 + 3)\sqrt{m^2 + 3} \end{aligned}$$

(5) (3),(4) の結果から

$$\begin{aligned} S : T &= \frac{4}{47}(2m^2 + 3)\sqrt{m^2 + 3} : \frac{4}{27}(m^2 + 3)\sqrt{m^2 + 3} \\ &= (2m^2 + 3) : (m^2 + 3) \end{aligned}$$

$S : T = 3 : 2$  であるから

$$(2m^2 + 3) : (m^2 + 3) = 3 : 2 \quad \text{ゆえに} \quad m^2 = 3$$

$m > 0$  であるから  $m = \sqrt{3}$  ■

**3** (1)  $4\sin^3\theta + 3\cos^2\theta = 4\sin^3\theta + 3(1 - \sin^2\theta) = 4\sin^3\theta - 3\sin^2\theta + 3$

$t = \sin\theta$  とおくと,  $0 \leq \theta \leq \pi$  のとき  $0 \leq t \leq 1$

また,  $f(t) = 4t^3 - 3t^2 + 3$  ( $0 \leq t \leq 1$ ) とおくと

$$f'(t) = 12t^2 - 6t = 6t(2t - 1)$$

$f(t)$  の増減表は, 次のようになる.

$t$	0	...	$\frac{1}{2}$	...	1
$f'(t)$		-	0	+	
$f(t)$	3	$\searrow$	極小 $\frac{11}{4}$	$\nearrow$	4

よって  $t = 1$  すなわち  $\theta = \frac{\pi}{2}$  のとき 最大値 4

$t = \frac{1}{2}$  すなわち  $\theta = \frac{\pi}{6}, \frac{5}{6}\pi$  のとき 最小値  $\frac{11}{4}$

(2)  $y = x^{\frac{1}{x}}$  の両辺の自然対数をとると  $\log y = \frac{1}{x} \log x$

これを  $x$  について微分すると

$$\frac{y'}{y} = -\frac{1}{x^2} \log x + \frac{1}{x} \cdot \frac{1}{x} \quad \text{ゆえに} \quad y' = \frac{1}{x^2} (1 - \log x) x^{\frac{1}{x}}$$

$x > e$  において,  $y' < 0$  であるから,  $x > e$  において,  $y$  は減少関数.

したがって,  $e < a < b$  のとき  $a^{\frac{1}{a}} > b^{\frac{1}{b}}$

この両辺を  $ab$  乗すると  $(a^{\frac{1}{a}})^{ab} > (b^{\frac{1}{b}})^{ab}$  よって  $a^b > b^a$

(3)  $a_n = \left(\frac{3}{4}\right)^n n(n-1)$  より

$$\begin{aligned} a_{n+1} - a_n &= \left(\frac{3}{4}\right)^{n+1} (n+1)n - \left(\frac{3}{4}\right)^n n(n-1) \\ &= \left(\frac{3}{4}\right)^n n \left\{ \frac{3}{4}(n+1) - (n-1) \right\} \\ &= \frac{1}{4} \left(\frac{3}{4}\right)^n n(7-n) \end{aligned}$$

したがって  $a_1 < a_2 < \dots < a_6 < a_7 = a_8 > a_9 > \dots$

よって,  $a_n$  が最大となる正の整数  $n$  は  $n = 7, 8$

別解  $a_n = \left(\frac{3}{4}\right)^n n(n-1)$ ,  $a_{n+1} = \left(\frac{3}{4}\right)^{n+1} (n+1)n$  より

$$\frac{a_{n+1}}{a_n} = \frac{3}{4} \cdot \frac{n+1}{n-1} \quad \text{ゆえに} \quad \frac{a_{n+1}}{a_n} - 1 = \frac{3(n-1)}{4(n-1)} - 1 = \frac{7-n}{4(n-1)}$$

したがって  $a_1 = 0 < a_2 < \dots < a_6 < a_7 = a_8 > a_9 > \dots$

よって,  $a_n$  が最大となる正の整数  $n$  は  $n = 7, 8$

(4) 点  $P(z)$  は, 原点を中心とする半径 3 の円の周上にあるから  $|z| = 3$

$$w = \frac{z+3i}{z} \text{ より, } z(w-1) = 3i \text{ であるから}$$

$$|z(w-1)| = |3i| \quad \text{ゆえに} \quad |z||w-1| = 3 \quad \text{よって} \quad |w-1| = 1$$

したがって,  $Q(w)$  は, 点 1 を中心とする半径 1 の円を描く. ■



- 4 (1)  $\triangle ABC$  の2本の中線の交点  $G$  は、 $\triangle ABC$  の重心であるから

$$\vec{AG} = \frac{1}{3}(\vec{AB} + \vec{AC})$$

- (2) (1) の結果から、 $\vec{AB} + \vec{AC} = 3\vec{AG}$  であるから

$$\begin{aligned} \vec{PA} + \vec{PB} + \vec{PC} &= \vec{PA} + (\vec{PA} + \vec{AB}) + (\vec{PA} + \vec{AC}) \\ &= 3\vec{PA} + (\vec{AB} + \vec{AC}) \\ &= 3\vec{PA} + 3\vec{AG} = 3\vec{PG} \quad \dots \textcircled{1} \end{aligned}$$

$$\vec{PA} + \vec{PB} + \vec{PC} = \vec{PQ} \text{ を満たすとき } \vec{PQ} = 3\vec{PG}$$

よって、3点  $P, Q, G$  は同一直線上にある。

- (3) 3点  $A(0, 0, 1), B(7, 0, 6), C(2, 12, 5)$  を頂点とする  $\triangle ABC$  の重心  $G$  は

$$\left( \frac{0+7+2}{3}, \frac{0+0+12}{3}, \frac{1+6+5}{3} \right) \quad \text{すなわち } (3, 4, 4)$$

- ① より、 $|\vec{PA} + \vec{PB} + \vec{PC}| = 3|\vec{GP}| \dots \textcircled{2}$  であるから

$$|\vec{PA} + \vec{PB} + \vec{PC}| = 3|\vec{GP}| = 3\sqrt{(x-3)^2 + (y-4)^2 + 16}$$

よって、 $P(3, 4, 0)$  のとき、最小値 **12** をとる。

- (4)  $G$  から  $xy$  平面に垂線  $GH$  を引くと  $H(3, 4, 0)$

$$\begin{aligned} |\vec{GP}|^2 &= |\vec{GH}|^2 + |\vec{HP}|^2 \\ &= |\vec{HP}|^2 + 16 \quad \dots \textcircled{3} \end{aligned}$$

$xy$  平面上において、直線  $OH$  と円  $x^2 + y^2 = 1$  の2つの交点を

$$P_1 \left( -\frac{3}{5}, -\frac{4}{5} \right), \quad P_2 \left( \frac{3}{5}, \frac{4}{5} \right)$$

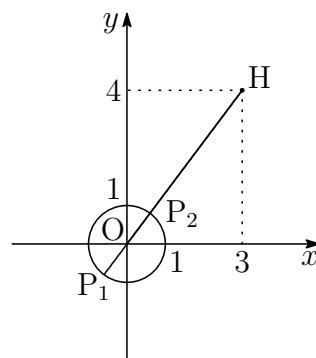

とおくと、 $P$  が  $P_1, P_2$  にあるとき、 $|\vec{HP}|$  は、それぞれ  $6, 4$  となる。  
 $4 \leq |\vec{HP}| \leq 6$  であるから、②, ③ より、 $|\vec{PA} + \vec{PB} + \vec{PC}|$  は

$$P \left( -\frac{3}{5}, -\frac{4}{5}, 0 \right) \text{ のとき, 最大値 } 3\sqrt{6^2 + 16} = 6\sqrt{13}$$

$$P \left( \frac{3}{5}, \frac{4}{5}, 0 \right) \text{ のとき, 最小値 } 3\sqrt{4^2 + 16} = 12\sqrt{2}$$

■

5 (1)  $f(x) = \log x$  を微分すると  $f'(x) = \frac{1}{x}$

$C_1: y = \log x$  と  $\ell_1$  の接点 A を  $(a, \log a)$  とすると,  $\ell_1$  の方程式は

$$y - \log a = \frac{1}{a}(x - a) \quad \text{すなわち} \quad y = \frac{x}{a} + \log a - 1$$

この直線は原点を通るから  $0 = \log a - 1$  ゆえに  $a = e$

よって  $A(e, 1)$ ,  $\ell_1: y = \frac{x}{e}$

$C_1$  と  $C_2$  は直線  $y = x$  に関して対称であるから, 点 B, 接線  $\ell_2$  は, それぞれ点 A, 接線  $\ell_1$  と直線  $y = x$  に関して対称である.

よって  $B(1, e)$ ,  $\ell_2: y = ex$

- (2)  $C_1$  と  $\ell_1$  および  $x$  軸で囲まれた図形の面積  $S$  は, (1) で述べた対称性により,  $C_2$  と  $\ell_2$  および  $y$  軸で囲まれた図形の面積に等しいので

$$\begin{aligned} S &= \int_0^1 (e^x - ex) dx \\ &= \left[ e^x - \frac{e}{2}x^2 \right]_0^1 = \frac{e}{2} - 1 \end{aligned}$$

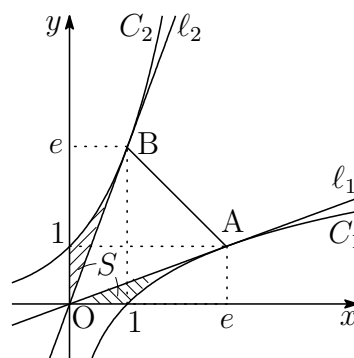

- (3) 3点  $O(0, 0)$ ,  $A(e, 1)$ ,  $B(1, e)$  を頂点とする三角形の面積は

$$\triangle OAB = \frac{1}{2}|e \cdot e - 1 \cdot 1| = \frac{1}{2}(e^2 - 1)$$

したがって, (2) の図から, 面積  $T$  は

$$T = 2S + \triangle OAB = 2\left(\frac{e}{2} - 1\right) + \frac{1}{2}(e^2 - 1) = \frac{1}{2}(e^2 + 2e - 5)$$

- (4) 直線 AB に平行な直線  $m$  上にある 2 点 P, Q は直線  $y = x$  に関して対称である. 点  $Q(t, e^t)$  のとき, 点 P の座標は  $(e^t, t)$  であるから

$$\begin{aligned} PQ &= \sqrt{(t - e^t)^2 + (e^t - t)^2} \\ &= \sqrt{2}|e^t - t| \end{aligned}$$

$$h(t) = e^t - t \text{ とおくと } h'(t) = e^t - 1$$

右の  $h(t)$  の増減表より

$$PQ = \sqrt{2}(e^t - t)$$

また,  $t = 0$ , すなわち,  $P(1, 0)$ ,  $Q(0, 1)$  のとき, PQ は最小値  $\sqrt{2}$  をとる.

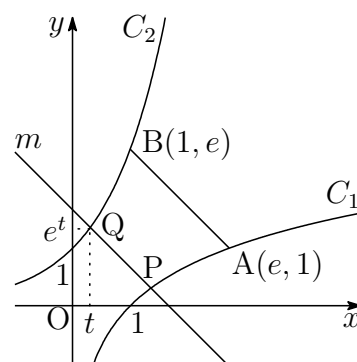

$t$	...	0	...
$h'(t)$	-	0	+
$h(t)$	↘	1	↗

- 6** (1)  $y = x^2$  を微分すると,  $y' = 2x$  であるから,  $C : y = x^2$  上の点における接線の傾きが  $m$  となるときの, 接点の  $x$  座標は

$$2x = m \quad \text{ゆえに} \quad x = \frac{m}{2}$$

したがって,  $C$  上の点  $\left(\frac{m}{2}, \frac{m^2}{4}\right)$  を通り, 傾き  $m$  の直線は

$$y - \frac{m^2}{4} = m\left(x - \frac{m}{2}\right) \quad \text{すなわち} \quad y = mx - \frac{m^2}{4}$$

この直線が点  $P\left(t, \frac{1}{2}t - \frac{1}{4}\right)$  を通るから,  $m$  が満たす 2 次方程式は

$$\frac{1}{2}t - \frac{1}{4} = mt - \frac{m^2}{4} \quad \text{すなわち} \quad m^2 - 4tm + 2t - 1 = 0 \quad \dots (*)$$

この  $m$  に関する 2 次方程式 (\*) の係数について

$$D/4 = (-2t)^2 - 1(2t - 1) = 4t^2 - 2t + 1 = 4\left(t - \frac{1}{4}\right)^2 + \frac{3}{4} > 0$$

よって, 方程式 (\*) は, 常に異なる 2 つの実数解をもつ.

(2) 2次方程式(\*)の解が $m_1, m_2$ であるから, 解と係数の関係により

$$m_1 + m_2 = 4t, \quad m_1 m_2 = 2t - 1$$

また,  $m_1 < m_2$ であるから, 上の2式から

$$\begin{aligned} m_2 - m_1 &= \sqrt{(m_1 + m_2)^2 - 4m_1 m_2} \\ &= \sqrt{(4t)^2 - 4(2t - 1)} = 2\sqrt{4t^2 - 2t + 1} \end{aligned}$$

(3)  $m_1 = \tan \theta_1, m_2 = \tan \theta_2$ であるから, (2)の結果により

$$\begin{aligned} \tan(\theta_2 - \theta_1) &= \frac{\tan \theta_2 - \tan \theta_1}{1 + \tan \theta_1 \tan \theta_2} \\ &= \frac{2\sqrt{4t^2 - 2t + 1}}{1 + (2t - 1)} = \frac{\sqrt{4t^2 - 2t + 1}}{t} \end{aligned}$$

$f(t) = \frac{\sqrt{4t^2 - 2t + 1}}{t}$ であるから

$$\lim_{t \rightarrow \infty} f(t) = \lim_{t \rightarrow \infty} \frac{\sqrt{4t^2 - 2t + 1}}{t} = \lim_{t \rightarrow \infty} \sqrt{4 - \frac{2}{t} + \frac{1}{t^2}} = 2$$

$$(4) t > 0 \text{ より } f(t) = \sqrt{4 - \frac{2}{t} + \frac{1}{t^2}} = \sqrt{\left(\frac{1}{t} - 1\right)^2 + 3}$$

したがって,  $f(t)$ は,  $t = 1$ のとき, 最小値 $\sqrt{3}$ をとる.

$-\frac{\pi}{2} < \theta_1 < \theta_2 < \frac{\pi}{2}$ より,  $0 < \theta_2 - \theta_1 < \pi$ であるから

$$\tan(\theta_2 - \theta_1) = \sqrt{3} \quad \text{すなわち} \quad \theta_2 - \theta_1 = \frac{\pi}{3}$$



- 7 (1) 2点  $P(p, p^2)$ ,  $Q(q, q^2)$  を通る直線の方程式は  $(q < 0 < p)$

$$y - p^2 = \frac{q^2 - p^2}{q - p}(x - p) \quad \text{すなわち} \quad y = (p + q)x - pq \quad \cdots (*)$$

直線  $(*)$  が  $y = ax + 1$  に一致するから  $pq = -1$

2点  $P_n(p_n, p_n^2)$ ,  $Q_n(q_n, q_n^2)$  を通る直線は,  $(*)$  より

$$y = (p_n + q_n)x - p_n q_n$$

これが, 点  $A(0, 1)$  を通るから  $p_n q_n = -1 \quad \cdots \textcircled{1}$

$p_1 = 2$  のとき,  $\textcircled{1}$  より  $q_1 = -\frac{1}{2}$

よって,  $C$  上の点  $Q_1$  の座標は  $\left(-\frac{1}{2}, \frac{1}{4}\right)$

- (2) 2点  $P_{n+1}(p_{n+1}, p_{n+1}^2)$ ,  $Q_n(q_n, q_n^2)$  を通る直線は,  $(*)$  より

$$y = (p_{n+1} + q_n)x - p_{n+1} q_n$$

これが, 点  $B(0, 2)$  を通るから

$$p_{n+1} q_n = -2 \quad \cdots \textcircled{2}$$

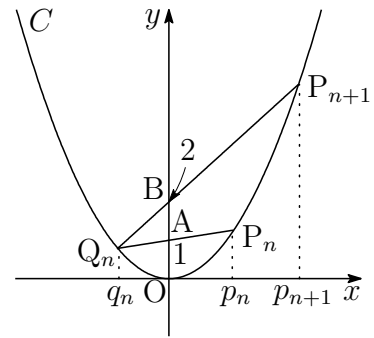

$\textcircled{1}$  に  $n = 2$ ,  $\textcircled{2}$  に  $n = 1$ , 2 を代入すると

$$p_2 q_2 = -1, \quad p_2 q_1 = -2, \quad p_3 q_2 = -2$$

これに (1) の結果の  $q_1 = -\frac{1}{2}$  を代入することにより

$$p_2 = 4, \quad q_2 = -\frac{1}{4}, \quad p_3 = 8$$

$P_2, Q_2, P_3$  は,  $C$  上の点であるから

$$P_2(4, 16), \quad Q_2\left(-\frac{1}{4}, \frac{1}{16}\right), \quad P_3(8, 64)$$

(3) ①, ② から,  $q_n$  を消去すると  $p_{n+1} = 2p_n$

$p_1 = 2$  より, 数列  $\{p_n\}$  は, 初項 2, 公比 2 の等比数列であるから

$$p_n = 2^n \quad \text{これを①に代入して} \quad q_n = -\frac{1}{2^n}$$

(4) (1) の結果から直線 PQ の方程式が  $y = (p_n + q_n)x + 1$  であるから

$$\begin{aligned} S_n &= \int_0^{p_n} \{(p_n + q_n)x + 1 - x^2\} dx \\ &= \left[ -\frac{1}{3}x^3 + \frac{1}{2}(p_n + q_n)x^2 + x \right]_0^{p_n} \\ &= \frac{1}{6}p_n^3 + \frac{1}{2}p_n^2q_n + p_n \quad (p_nq_n = -1) \\ &= \frac{1}{6}p_n^3 + \frac{1}{2}p_n = \frac{1}{6}(2^n)^3 + \frac{1}{2} \cdot 2^n = \frac{1}{6}(8^n + 3 \cdot 2^n) \end{aligned}$$

よって  $\lim_{n \rightarrow \infty} \frac{S_{n+1}}{S_n} = \lim_{n \rightarrow \infty} \frac{8^{n+1} + 3 \cdot 2^{n+1}}{8^n + 3 \cdot 2^n} = \lim_{n \rightarrow \infty} \frac{8 + 6 \cdot 2^{-2n}}{1 + 3 \cdot 2^{-2n}} = 8$  ■

**8** (1)  $\angle AOB = \beta - \alpha$  より  $S_1 = \frac{1}{2} \cdot 1^2 (\beta - \alpha) = \frac{1}{2} (\beta - \alpha)$

(2)  $\triangle OAC = \frac{1}{2} OC \cdot AC = \frac{1}{2} \cos \alpha \sin \alpha$   
 $= \frac{1}{4} \sin 2\alpha$

同様に  $\triangle OBD = \frac{1}{4} \sin 2\beta$

したがって

$$\begin{aligned} S_2 &= (\triangle OAC + S_1) - \triangle OBD \\ &= (\triangle OAC - \triangle OBD) + S_1 \\ &= \frac{1}{4} (\sin 2\alpha - \sin 2\beta) + S_1 \quad \cdots \textcircled{1} \\ &= \frac{1}{4} (\sin 2\alpha - \sin 2\beta) + \frac{1}{2} (\beta - \alpha) \end{aligned}$$

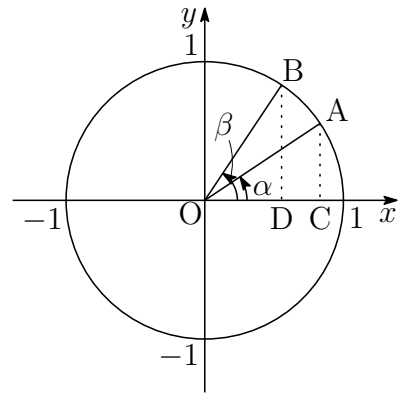

(3)  $S_1 = S_2$  のとき, ① より

$$\sin 2\alpha - \sin 2\beta = 0 \quad \text{すなわち} \quad \cos(\beta + \alpha) \sin(\beta - \alpha) = 0$$

$0 < \alpha < \beta < \frac{\pi}{2}$  より,  $0 < \beta + \alpha < \pi$ ,  $0 < \beta - \alpha < \frac{\pi}{2}$  であるから

$$\beta + \alpha = \frac{\pi}{2} \quad \text{よって} \quad \beta = \frac{\pi}{2} - \alpha$$

$$\begin{aligned} \text{したがって} \quad t &= \cos \alpha - \cos \beta = \cos \alpha - \cos \left( \frac{\pi}{2} - \alpha \right) \\ &= \cos \alpha - \sin \alpha \quad \cdots \textcircled{2} \\ &= \sqrt{2} \left( \cos \alpha \cos \frac{\pi}{4} - \sin \alpha \sin \frac{\pi}{4} \right) \\ &= \sqrt{2} \cos \left( \alpha + \frac{\pi}{4} \right) \end{aligned}$$

このとき,  $0 < \alpha < \frac{\pi}{2} - \alpha < \frac{\pi}{2}$  であるから

$$0 < \alpha < \frac{\pi}{4} \quad \text{ゆえに} \quad \frac{\pi}{4} < \alpha + \frac{\pi}{4} < \frac{\pi}{2}$$

よって  $0 < t < 1$

(4)  $\triangle OAC$  を  $x$  軸の周りに回転してできる回転体の体積を  $V_\alpha$  とすると

$$V_\alpha = \frac{\pi}{3} \sin^2 \alpha \cos \alpha$$

同様に,  $\triangle OBD$  を  $x$  軸の周りに回転してできる回転体の体積を  $V_\beta$  とすると,  $\beta = \frac{\pi}{2} - \alpha$  であるから

$$V_\beta = \frac{\pi}{3} \sin^2 \beta \cos \beta = \frac{\pi}{3} \cos^2 \alpha \sin \alpha$$

このとき,  $V_1 + V_\alpha = V_2 + V_\beta$  であるから

$$\begin{aligned} V &= V_1 - V_2 = V_\beta - V_\alpha \\ &= \frac{\pi}{3} \cos^2 \alpha \sin \alpha - \frac{\pi}{3} \sin^2 \alpha \cos \alpha \\ &= \frac{\pi}{3} \cos \alpha \sin \alpha (\cos \alpha - \sin \alpha) \end{aligned}$$

$$\textcircled{2} \text{ より} \quad t^2 = 1 - 2 \sin \alpha \cos \alpha \quad \text{ゆえに} \quad \cos \alpha \sin \alpha = \frac{1 - t^2}{2}$$

$$\text{よって} \quad V = \frac{\pi}{3} \times \frac{1 - t^2}{2} \times t = \frac{\pi}{6} (t - t^3)$$

(5)  $f(t) = \frac{\pi}{6}(t - t^3)$  ( $0 < t < 1$ ) とおくと

$$f'(t) = \frac{\pi}{6}(1 - 3t^2) = \frac{\pi}{6}(1 + \sqrt{3}t)(1 - \sqrt{3}t)$$

したがって、 $f(t)$  の増減表は

$t$	(0)	...	$\frac{1}{\sqrt{3}}$	...	(1)
$f'(t)$		+	0	-	
$f(t)$		↗	極大 $\frac{\sqrt{3}}{27}\pi$	↘	

したがって、 $t = \frac{1}{\sqrt{3}}$  のとき、最大値  $\frac{\sqrt{3}}{27}\pi$  をとる.

このとき、②より  $\cos \alpha - \sin \alpha = \frac{1}{\sqrt{3}}$  ... ③

③を等式  $(\cos \alpha - \sin \alpha)^2 + (\cos \alpha + \sin \alpha)^2 = 2$  に代入することにより

$$(\cos \alpha + \sin \alpha)^2 = \frac{5}{3}$$

このとき、 $\cos \alpha > 0$ ,  $\sin \alpha > 0$  より  $\cos \alpha + \sin \alpha = \frac{\sqrt{5}}{\sqrt{3}}$  ... ④

③, ④を解いて

$$\cos \alpha = \frac{\sqrt{5} + 1}{2\sqrt{3}} = \frac{\sqrt{15} + \sqrt{3}}{6}, \quad \sin \alpha = \frac{\sqrt{5} - 1}{2\sqrt{3}} = \frac{\sqrt{15} - \sqrt{3}}{6}$$

また、(3)の結果  $\beta = \frac{\pi}{2} - \alpha$  により  $\cos \beta = \sin \alpha$ ,  $\sin \beta = \cos \alpha$

よって、2点 A, B の座標は

$$A \left( \frac{\sqrt{15} + \sqrt{3}}{6}, \frac{\sqrt{15} - \sqrt{3}}{6} \right), \quad B \left( \frac{\sqrt{15} - \sqrt{3}}{6}, \frac{\sqrt{15} + \sqrt{3}}{6} \right)$$





## 5.4 2018年

- 教育 A・経済・水産・環境科学部 [1], [2] 数 I・II・A・B (80 分)
- 教育 B・薬学部 [3], [4], [5], [7] 数 I・II・III・A・B (120 分)
- 工・歯学部 [3], [4], [5], [6] 数 I・II・III・A・B (120 分)
- 医学部 [3], [4], [7], [8] 数 I・II・III・A・B (120 分)

**1** 以下はそれぞれ個別の問題である。各問いに答えよ。

- (1) 関数  $f(x) = \frac{1}{3}x^3 - \frac{1}{2}x^2 - 2x + \frac{5}{6}$  の極値を求めよ。さらに、3 次方程式  $f(x) = k$  が、異なる正の解を 2 個、負の解を 1 個もつように、定数  $k$  の値の範囲を定めよ。
- (2)  $0 < \theta < \pi$  で  $\tan \theta = -2\sqrt{2}$  のとき、 $\cos \theta$  と  $\cos \frac{\theta}{2}$  の値を求めよ。
- (3) 数列  $\{a_n\}$  の初項から第  $n$  項までの和を  $S_n$  とする。

$$S_n = 6n - 2a_n \quad (n = 1, 2, \dots)$$

が成り立つとき、初項  $a_1$  および一般項  $a_n$  を求めよ。

- (4) 座標平面上に原点  $O$ 、点  $A(5, 2)$ 、点  $B(11, 10)$  がある。条件  $\overrightarrow{AP} \cdot \overrightarrow{BP} = 0$  を満たす点  $P(x, y)$  の軌跡を求めよ。さらに、 $|\overrightarrow{OP}|$  の最大値と最小値、およびそのときの  $P$  の座標をそれぞれ求めよ。

**2** 関数  $f(x)$  を

$$f(x) = \begin{cases} x^2 & (x < 0) \\ 2x^2 & (x \geq 0) \end{cases}$$

と定義する。曲線  $C: y = f(x)$  の上に 2 点  $A(-a, a^2)$ 、 $B(a, 2a^2)$  がある。ただし、 $a$  は正の定数とする。以下の問いに答えよ。

- (1) 直線  $AB$  の方程式を求めよ。また、線分  $AB$  の長さを求めよ。
- (2) 曲線  $C$  と直線  $AB$  で囲まれる図形の面積  $S$  を求めよ。
- (3) 2 点  $A$ 、 $B$  における曲線  $C$  の接線を、それぞれ  $l$ 、 $m$  とする。  $l$ 、 $m$  の方程式を求めよ。さらに、 $l$  と  $m$  の交点  $D$  の座標を求めよ。
- (4) 直線  $AB$  と直線  $l$  が直交するように、 $a$  の値を定めよ。このとき、曲線  $C$  と 2 直線  $l$ 、 $m$  とで囲まれる図形の面積  $T$  を求めよ。

**3** 以下はそれぞれ個別の問題である。各問いに答えよ。

(1) 数列  $\{a_n\}$  の初項から第  $n$  項までの和を  $S_n$  とする。

$$S_n = 6n - 2a_n \quad (n = 1, 2, \dots)$$

が成り立つとき、初項  $a_1$  および一般項  $a_n$  を求めよ。

(2)  $\sin \frac{\alpha - \beta}{2} = A$  とするとき、

$$(\cos \alpha - \cos \beta)^2 + (\sin \alpha - \sin \beta)^2$$

の値を  $A$  を用いて表せ。

(3) 方程式

$$\log_2 x^2 = 2 + \log_2 |x - 2|$$

を解け。

(4) 関数  $f(x)$  を

$$f(x) = \begin{cases} x^2 + x & (x < 0) \\ x & (x \geq 0) \end{cases}$$

と定義する。「微分係数の定義」にしたがって、 $f(x)$  の  $x = 0$  における微分係数を求めよ。

- 4 半径  $a$  の円が  $x$  軸上を滑ることなく正の方向に回転していくとき、円周上の2つの定点  $P$  と  $Q$  の運動について考える。時刻  $t = 0$  のとき  $P$  は原点  $O$  にあり、 $Q$  は点  $(0, 2a)$  にある。円は毎秒1ラジアンで回転する。このとき、点  $P$  の時刻  $t$  における座標  $(x, y)$  は

$$x = a(t - \sin t), \quad y = a(1 - \cos t)$$

で表される。以下の問いに答えよ。

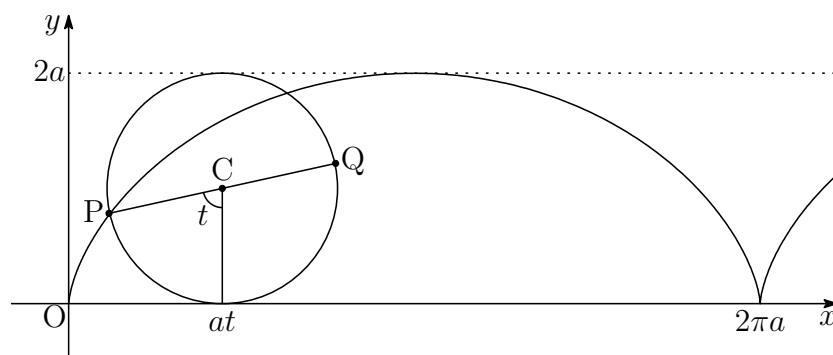

- (1) 時刻  $t$  における円の中心  $C$  と点  $Q$  の座標を、それぞれ求めよ。
  - (2) 時刻  $t$  における点  $P$  の速度ベクトル  $\vec{v}_P = \left( \frac{dx}{dt}, \frac{dy}{dt} \right)$  を求めよ。また、時刻  $t$  が  $0 \leq t \leq 2\pi$  の範囲において、速さ  $|\vec{v}_P|$  の最大値と最小値、およびその時の  $P$  の座標を求めよ。
  - (3) 時刻  $t$  における点  $Q$  の速度ベクトル  $\vec{v}_Q$  を求めよ。さらに、内積  $\vec{v}_P \cdot \vec{v}_Q$  を求めよ。
  - (4) 時刻  $t = \frac{\pi}{2}$  から  $t = \frac{3\pi}{2}$  までの間に点  $P$  が動く道のり  $L_P$  と、点  $Q$  が動く道のり  $L_Q$  を、それぞれ求めよ。
- 5 関数  $f(x) = \frac{1}{3}x^3 - x + 2$  がある。曲線  $C: y = f(x)$  の変曲点を  $P$  とする。以下の問いに答えよ。
- (1) 関数  $y = f(x)$  の増減および凹凸を調べ、極値および  $P$  の座標を求めよ。
  - (2) 曲線  $C$  上の点  $P$  における接線を  $l$  とする。また、 $P$  を通り  $l$  に垂直な直線を  $m$  とする。 $l, m$  の方程式を求めよ。
  - (3) 直線  $m$  と曲線  $C$  との交点で、 $P$  と異なる点を  $Q, R$  とする。ただし、 $Q$  の  $x$  座標は  $R$  の  $x$  座標より小さいものとする。このとき、 $C$  と線分  $PR$  とで囲まれる図形  $F$  の面積  $S$  を求めよ。
  - (4)  $P$  を通り、図形  $F$  の面積を2等分する直線の方程式を求めよ。

6 三角形 OAB において

$$OA = a, \quad OB = b, \quad \angle O = \theta$$

とおく. ただし,  $0 < b \leq a$ ,  $0 < \theta < \pi$  である. また, 点 C と D は, それぞれ, 直線 OA と OB 上にあり,  $CB \perp OA$ ,  $DA \perp OB$  を満たす.

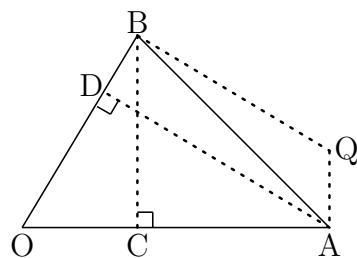

$\vec{OA} = \vec{a}$ ,  $\vec{OB} = \vec{b}$  とするとき, この三角形の外心 P について調べる. 以下の問いに答えよ.

(1)  $\vec{OC}$  を  $a, b, \theta, \vec{a}$  を用いて表せ. また,  $\vec{OD}$  を  $a, b, \theta, \vec{b}$  を用いて表せ.

(2) OA の A を通る垂線と, OB の B を通る垂線との交点を Q とする. このとき,  $\vec{AQ} = \ell \vec{CB}$ ,  $\vec{BQ} = m \vec{DA}$  となる実数  $\ell, m$  がある.  $\vec{OA} + \vec{AQ} = \vec{OB} + \vec{BQ}$  であることに注意して,  $\ell$  と  $m$  の値を  $a, b, \theta$  を用いて表せ.

(3) Q が (2) の点であるとき,

$$\vec{OQ} = p\vec{a} + q\vec{b}$$

となる実数  $p, q$  がある.  $p$  と  $q$  の値を  $a, b, \theta$  を用いて表せ. また,

$$\vec{OP} = r\vec{a} + s\vec{b}$$

を満たす  $r$  と  $s$  の値を  $a, b, \theta$  を用いて表せ.

7  $t$  を正の実数とし, 複素数平面上に 2 点  $A(t)$ ,  $B\left(-\frac{1}{t}\right)$  がある. 等式

$$t \left| z + \frac{1}{t} \right| = \frac{1}{t} |z - t| \quad (\text{a})$$

を満たす点  $P(z)$  の全体が表す図形を  $F$  とする. 下の小問 (1) から (4) を通して  $F$  がどのような図形を表すか調べたい. 以下の問いに答えよ.

(1) A と B はどちらも図形  $F$  の点ではないことを示せ.

(2)  $t = 1$  ならば,  $F$  はどのような図形を表すか.

(3)  $t \neq 1$  とする. 図形  $F$  の点  $P(z)$  が直線 AB 上に位置するような  $z$  の値は 2 つある. その値  $z_1$  と  $z_2$  を求めよ. ただし,  $|z_1| < |z_2|$  とする.

(4)  $t \neq 1$  とする. 2 点  $P_1(z_1)$ ,  $P_2(z_2)$  を結ぶ線分の中点を  $M(m)$  として,  $m$  の値を求めよ. また,  $P(z)$  が図形  $F$  の点であるとき,  $|z - m|$  の値を求めよ. さらに,  $F$  はどのような図形を表すか.

**8** 積分を用いて表される次の関数

$$F_n(x) = \int_0^x \frac{t^n}{n!} e^{-t} dt \quad (n = 0, 1, 2, \dots)$$

について、以下の問いに答えよ。ただし、 $0! = 1$  と定める。また、関数  $y = t^0$  は、関数  $y = 1$  を意味する。

- (1) 部分積分を利用して、 $F_2(x)$  を  $F_1(x)$  を用いて表せ。同様に、 $F_1(x)$  を  $F_0(x)$  を用いて表せ。
- (2)  $F_0(x)$  を計算し、積分を含まない式として表せ。その結果を利用して、 $F_1(x)$  を積分を含まない式として表せ。さらに、 $F_2(x)$  を積分を含まない式として表せ。
- (3)  $n \geq 1$  のとき、 $F_n(x)$  を  $F_{n-1}(x)$  を用いて表せ。さらに、 $n \geq 0$  のとき、 $F_n(x)$  を積分を含まない式として表せ。
- (4)  $p(x) = x^n$  とおくと、 $k$  次導関数

$$p^{(k)}(x) \quad (k = 1, 2, \dots, n)$$

を求めよ。そして、

$$\int_0^x t^n e^{-t} dt = n! - e^{-x} \sum_{k=0}^n p^{(k)}(x)$$

が成り立つことを示せ。ただし、 $p^{(0)}(x) = p(x)$  と定める。

## 解答例

$$\boxed{1} \quad (1) \quad f(x) = \frac{1}{3}x^3 - \frac{1}{2}x^2 - 2x + \frac{5}{6} \text{ より}$$

$$f'(x) = x^2 - x - 2 = (x+1)(x-2)$$

$x$	...	-1	...	2	...
$f'(x)$	+	0	-	0	+
$f(x)$	↗	極大	↘	極小	↗

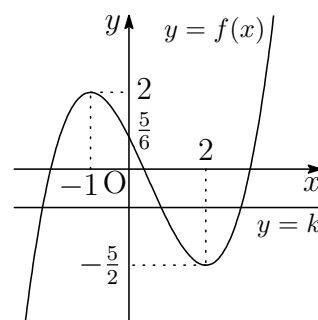

よって 極大値  $f(-1) = 2$ , 極小値  $f(2) = -\frac{5}{2}$

また, 3次方程式  $f(x) = k$  が, 異なる正の解を2個, 負の解を1個もつ  $k$  の値の範囲は,  $y = f(x)$  のグラフと直線  $y = k$  の共有点の  $x$  座標が  $x > 0$  の範囲に2個と  $x < 0$  の範囲に1個もつ範囲であるから

$$-\frac{5}{2} < k < \frac{5}{6}$$

$$(2) \quad 0 < \theta < \pi \text{ で } \tan \theta = -2\sqrt{2} < 0 \text{ であるから } \frac{\pi}{2} < \theta < \pi \quad \dots \textcircled{1}$$

$$1 + \tan^2 \theta = \frac{1}{\cos^2 \theta} \text{ より } 1 + (-2\sqrt{2})^2 = \frac{1}{\cos^2 \theta} \quad \text{ゆえに } \cos^2 \theta = \frac{1}{9}$$

$$\textcircled{1} \text{ より, } \cos \theta < 0 \text{ であるから } \cos \theta = -\frac{1}{3}$$

$$\text{これを } \cos^2 \frac{\theta}{2} = \frac{1 + \cos \theta}{2} \text{ に代入すると } \cos^2 \frac{\theta}{2} = \frac{1}{3}$$

$$\textcircled{1} \text{ より, } \frac{\pi}{4} < \frac{\theta}{2} < \frac{\pi}{2} \text{ であるから, } \cos \frac{\theta}{2} > 0 \text{ に注意して}$$

$$\cos \frac{\theta}{2} = \frac{1}{\sqrt{3}}$$

$$(3) S_n = 6n - 2a_n \quad (n = 1, 2, 3, \dots) \quad \dots (*)$$

$$(*) \text{ に } n = 1 \text{ を代入すると } S_1 = 6 - 2a_1$$

$$S_1 = a_1 \text{ であるから } a_1 = 6 - 2a_1 \text{ これを解いて } \mathbf{a_1 = 2}$$

$$n \geq 2 \text{ のとき, } a_n = S_n - S_{n-1} \text{ であるから, } (*) \text{ より}$$

$$a_n = 6n - 2a_n - \{6(n-1) - 2a_{n-1}\}$$

$$\text{整理すると } 3a_n = 2a_{n-1} + 6 \quad \text{ゆえに } a_n - 6 = \frac{2}{3}(a_{n-1} - 6)$$

これから, 数列  $\{a_n - 6\}$  は初項  $-4$ , 公比  $\frac{2}{3}$  の等比数列であるから

$$a_n - 6 = -4 \left(\frac{2}{3}\right)^{n-1} \quad \text{ゆえに } a_n = 6 - 4 \left(\frac{2}{3}\right)^{n-1}$$

上式は,  $n = 1$  のときも成立するから, 求める一般項は

$$\mathbf{a_n = 6 - 4 \left(\frac{2}{3}\right)^{n-1}}$$

$$(4) A(5, 2), B(11, 10), P(x, y) \text{ から}$$

$$\overrightarrow{AP} = (x - 5, y - 2), \quad \overrightarrow{BP} = (x - 11, y - 10)$$

$$\overrightarrow{AP} \cdot \overrightarrow{BP} = 0 \text{ であるから } (x - 5)(x - 11) + (y - 2)(y - 10) = 0$$

$$\text{したがって } (x - 8)^2 + (y - 6)^2 = 25 \quad \dots (*)$$

よって, 点  $P(x, y)$  の軌跡は 中心  $(8, 6)$ , 半径  $5$  の円

円  $(*)$  の中心を  $C$ ,  $\vec{r} = (4, 3)$  とおくと,  $\overrightarrow{OC} = 2\vec{r}$ ,  $|\vec{r}| = 5$  より,  $|\overrightarrow{OP}|$  は

$$\overrightarrow{OP} = \overrightarrow{OC} + \vec{r} = 3\vec{r}, \quad \text{すなわち, } P(12, 9) \text{ のとき } \text{最大値 } 3|\vec{r}| = 15$$

$$\overrightarrow{OP} = \overrightarrow{OC} + (-\vec{r}) = \vec{r}, \quad \text{すなわち, } P(4, 3) \text{ のとき } \text{最小値 } |\vec{r}| = 5$$



- 2 (1) 2点  $A(-a, a^2)$ ,  $B(a, 2a^2)$  を通る直線の方程式は

$$y - a^2 = \frac{2a^2 - a^2}{a - (-a)}(x + a) \quad \text{すなわち} \quad y = \frac{a}{2}x + \frac{3}{2}a^2$$

線分  $AB$  の長さは ( $a > 0$ )

$$AB = \sqrt{\{a - (-a)\}^2 + (2a^2 - a^2)^2} = \sqrt{4a^2 + a^4} = a\sqrt{4 + a^2}$$

- (2)  $C$  は下に凸であるから

$$\begin{aligned} S &= \int_{-a}^0 \left( \frac{a}{2}x + \frac{3}{2}a^2 - x^2 \right) dx + \int_0^a \left( \frac{a}{2}x + \frac{3}{2}a^2 - 2x^2 \right) dx \\ &= \int_{-a}^a \left( \frac{a}{2}x + \frac{3}{2}a^2 \right) dx - \int_{-a}^0 x^2 dx - \int_0^a 2x^2 dx \\ &= \left[ \frac{a}{4}x^2 + \frac{3}{2}a^2x \right]_{-a}^a - \left[ \frac{x^3}{3} \right]_{-a}^0 - \left[ \frac{2}{3}x^3 \right]_0^a = 2a^3 \end{aligned}$$

- (3)  $x < 0$  のとき,  $f(x) = x^2$  より,  $f'(x) = 2x$  であるから,  $\ell$  の方程式は

$$y - a^2 = -2a(x + a) \quad \text{すなわち} \quad y = -2ax - a^2$$

$x \geq 0$  のとき,  $f(x) = 2x^2$  より,  $f'(x) = 4x$  であるから,  $m$  の方程式は

$$y - 2a^2 = 4a(x - a) \quad \text{すなわち} \quad y = 4ax - 2a^2$$

$\ell$  と  $m$  の連立方程式を解いて  $D\left(\frac{a}{6}, -\frac{4}{3}a^2\right)$

- (4) 直線  $AB$  と直線  $\ell$  が直交するから ( $a > 0$ )

$$\frac{a}{2} \cdot (-2a) = -1 \quad \text{ゆえに} \quad a = 1$$

このとき  $A(-1, 1)$ ,  $B(1, 2)$

(3) の結果から  $D\left(\frac{1}{6}, -\frac{4}{3}\right)$

ゆえに  $AB = \sqrt{5}$ ,  $AD = \frac{7}{6}\sqrt{5}$

したがって  $\triangle ABD = \frac{1}{2}AB \cdot AD = \frac{35}{12}$

(2) の結果から  $S = 2$  よって  $T = \triangle ABD - S = \frac{35}{12} - 2 = \frac{11}{12}$  ■

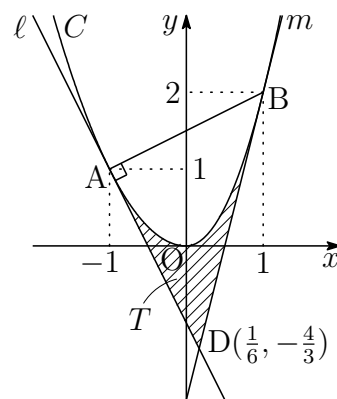



**3** (1) **1**(3)を参照.

(2)  $\theta = \frac{\alpha - \beta}{2}$  とおくと,  $A = \sin \theta$  であるから

$$\begin{aligned} & (\cos \alpha - \cos \beta)^2 + (\sin \alpha - \sin \beta)^2 \\ &= 2 - 2(\cos \alpha \cos \beta + \sin \alpha \sin \beta) \\ &= 2 - 2 \cos(\alpha - \beta) = 2 - 2 \cos 2\theta \\ &= 2 - 2(1 - 2 \sin^2 \theta) = 4 \sin^2 \theta = 4A^2 \end{aligned}$$

(3) 方程式から  $\log_2 x^2 = \log_2 4|x - 2|$

真数は正であるから  $x^2 = 4|x - 2| > 0$

(i)  $x > 2$  のとき  $x^2 = 4(x - 2)$  ゆえに  $(x - 2)^2 = -4$   
これを満たす実数  $x$  は存在しない.

(ii)  $x < 2$  のとき  $x^2 = 4(2 - x)$  ゆえに  $(x + 2)^2 = 12$   
 $x < 2$  に注意して  $x = -2 \pm 2\sqrt{3}$

(i),(ii) より  $x = -2 \pm 2\sqrt{3}$

(4)  $f(x) = \begin{cases} x^2 + x & (x < 0) \\ x & (x \geq 0) \end{cases}$  より  $f(0) = 0$

$$\lim_{x \rightarrow +0} \frac{f(x) - f(0)}{x} = \lim_{x \rightarrow +0} \frac{x}{x} = 1,$$

$$\lim_{x \rightarrow -0} \frac{f(x) - f(0)}{x} = \lim_{x \rightarrow -0} \frac{x^2 + x}{x} = \lim_{x \rightarrow -0} (x + 1) = 1$$

よって  $f'(0) = \lim_{x \rightarrow 0} \frac{f(x) - f(0)}{x} = 1$  ■

- 4 (1) 中心 C の座標  $(x, y)$  は  $\mathbf{x} = a\mathbf{t}, \mathbf{y} = a$

$$\overrightarrow{CQ} = a \begin{pmatrix} \cos(\frac{\pi}{2} - t) \\ \sin(\frac{\pi}{2} - t) \end{pmatrix} = a \begin{pmatrix} \sin t \\ \cos t \end{pmatrix} \text{ より}$$

$$\overrightarrow{OQ} = \overrightarrow{OC} + \overrightarrow{CQ} = \begin{pmatrix} at \\ a \end{pmatrix} + a \begin{pmatrix} \sin t \\ \cos t \end{pmatrix} = \begin{pmatrix} a(t + \sin t) \\ a(1 + \cos t) \end{pmatrix}$$

よって、点 Q の座標  $(x, y)$  は  $\mathbf{x} = a(t + \sin t), \mathbf{y} = a(1 + \cos t)$

- (2) P の座標  $(x, y)$  は、 $x = a(t - \sin t), y = a(1 - \cos t)$  であるから

$$\overrightarrow{v_P} = (a(1 - \cos t), a \sin t)$$

$$\begin{aligned} 0 \leq t \leq 2\pi \text{ において } |\overrightarrow{v_P}| &= a\sqrt{(1 - \cos t)^2 + \sin^2 t} \\ &= a\sqrt{2(1 - \cos t)} = 2a \left| \sin \frac{t}{2} \right| = 2a \sin \frac{t}{2} \end{aligned}$$

$|\overrightarrow{v_P}|$  は  $t = \pi$ , すなわち、 $\mathbf{P}(\pi a, 2a)$  のとき、最大値  $2a$   
 $t = 0, 2\pi$ , すなわち、 $\mathbf{P}(0, 0), \mathbf{P}(2\pi a, 0)$  のとき、最小値  $0$

- (3) (1) の結果から  $\overrightarrow{v_Q} = (a(1 + \cos t), -a \sin t)$

$$\text{ゆえに } \overrightarrow{v_P} \cdot \overrightarrow{v_Q} = a^2(1 - \cos t)(1 + \cos t) - a^2 \sin^2 t = 0$$

$$(4) L_P = \int_{\frac{\pi}{2}}^{\frac{3\pi}{2}} |\overrightarrow{v_P}| dt = \int_{\frac{\pi}{2}}^{\frac{3\pi}{2}} 2a \sin \frac{t}{2} dt = \left[ -4a \cos \frac{t}{2} \right]_{\frac{\pi}{2}}^{\frac{3\pi}{2}} = 4\sqrt{2}a$$

$$\begin{aligned} 0 \leq t \leq 2\pi \text{ において } |\overrightarrow{v_Q}| &= a\sqrt{(1 + \cos t)^2 + \sin^2 t} \\ &= a\sqrt{2(1 + \cos t)} = 2a \left| \cos \frac{t}{2} \right| \end{aligned}$$

$$\begin{aligned} L_Q &= \int_{\frac{\pi}{2}}^{\frac{3\pi}{2}} |\overrightarrow{v_Q}| dt = \int_{\frac{\pi}{2}}^{\pi} 2a \cos \frac{t}{2} dt - \int_{\pi}^{\frac{3\pi}{2}} 2a \cos \frac{t}{2} dt \\ &= \left[ 4a \sin \frac{t}{2} \right]_{\frac{\pi}{2}}^{\pi} - \left[ 4a \sin \frac{t}{2} \right]_{\pi}^{\frac{3\pi}{2}} = 4(2 - \sqrt{2})a \end{aligned}$$

■

- 5 (1)  $f(x) = \frac{1}{3}x^3 - x + 2$  より  $f'(x) = x^2 - 1 = (x+1)(x-1)$ ,  $f''(x) = 2x$

$x$	...	-1	...	0	...	1	...
$f'(x)$	+	0	-	-	-	0	+
$f''(x)$	-	-	-	0	+	+	+
$f(x)$	↗	極大	↘	変曲点	↘	極小	↗

よって 極大値  $f(-1) = \frac{8}{3}$ , 極小値  $f(1) = \frac{4}{3}$ , 変曲点  $P(0, 2)$

- (2) (1)の結果から  $f'(0) = -1$  ゆえに  $l$ の傾きは  $-1$ ,  $m$ の傾きは  $1$   
 $l, m$ は点  $P(0, 2)$ を通るから  $l: y = -x + 2$ ,  $m: y = x + 2$
- (3)  $C: y = \frac{1}{3}x^3 - x + 2$ ,  $m: y = x + 2$ の共有点の  $x$ 座標は

$$\frac{1}{3}x^3 - x + 2 = x + 2 \quad \text{ゆえに} \quad x(x^2 - 6) = 0$$

これを解いて  $x = 0, \pm\sqrt{6}$

$F$ は右の図の斜線部分であるから

$$\begin{aligned} S &= \int_0^{\sqrt{6}} \left\{ x + 2 - \left( \frac{1}{3}x^3 - x + 2 \right) \right\} dx \\ &= \int_0^{\sqrt{6}} \left( 2x - \frac{1}{3}x^3 \right) dx = \left[ x^2 - \frac{1}{12}x^4 \right]_0^{\sqrt{6}} = 3 \end{aligned}$$

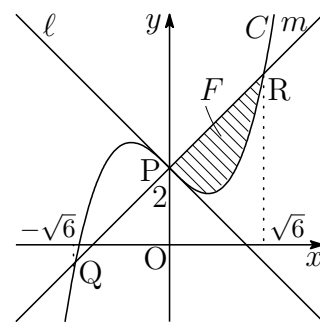

- (4) (3)の図から,  $F$ を二等分する直線の方程式を  $y = ax + 2$  ( $-1 < a < 1$ )とおくと, この直線と  $C$ の共有点の  $x$ 座標は

$$\frac{1}{3}x^3 - x + 2 = ax + 2 \quad \text{ゆえに} \quad x\{x^2 - 3(a+1)\} = 0$$

これを解いて  $x = 0, \pm\sqrt{3(a+1)}$

$$\begin{aligned} \frac{S}{2} &= \int_0^{\sqrt{3(a+1)}} \left\{ ax + 2 - \left( \frac{1}{3}x^3 - x + 2 \right) \right\} dx \\ \frac{3}{2} &= \int_0^{\sqrt{3(a+1)}} \left\{ (a+1)x - \frac{1}{3}x^3 \right\} dx \\ &= \left[ \frac{1}{2}(a+1)x^2 - \frac{1}{12}x^4 \right]_0^{\sqrt{3(a+1)}} = \frac{3}{4}(a+1)^2 \end{aligned}$$

したがって,  $\frac{3}{4}(a+1)^2 = \frac{3}{2}$ を  $-1 < a < 1$ に注意して解くと  $a = \sqrt{2} - 1$

よって, 求める直線の方程式は  $y = (\sqrt{2} - 1)x + 2$  ■

- 6 (1)  $\vec{a}, \vec{b}$  と同じ向きの単位ベクトルを, それぞれ  $\vec{e}, \vec{f}$  とおくと  $\vec{e} = \frac{\vec{a}}{a}, \vec{f} = \frac{\vec{b}}{b}$

$$\text{ゆえに} \quad \vec{OC} = (OB \cos \theta) \vec{e} = (b \cos \theta) \frac{\vec{a}}{a} = \frac{b \cos \theta}{a} \vec{a}$$

$$\vec{OD} = (OA \cos \theta) \vec{f} = (a \cos \theta) \frac{\vec{b}}{b} = \frac{a \cos \theta}{b} \vec{b}$$

$$(2) (1) \text{の結果から} \quad \vec{CB} = \vec{OB} - \vec{OC} = \vec{b} - \frac{b \cos \theta}{a} \vec{a}$$

$$\vec{DA} = \vec{OA} - \vec{OD} = \vec{a} - \frac{a \cos \theta}{b} \vec{b}$$

$$\vec{AQ} = \ell \vec{CB}, \vec{BQ} = m \vec{DA} \text{ および上の2式から}$$

$$\begin{aligned} \vec{OQ} &= \vec{OA} + \vec{AQ} = \vec{OA} + \ell \vec{CB} \\ &= \vec{a} + \ell \left( \vec{b} - \frac{b \cos \theta}{a} \vec{a} \right) = \left( 1 - \frac{b \cos \theta}{a} \ell \right) \vec{a} + \ell \vec{b} \quad \dots \textcircled{1} \end{aligned}$$

$$\begin{aligned} \vec{OQ} &= \vec{OB} + \vec{BQ} = \vec{OB} + m \vec{DA} \\ &= \vec{b} + m \left( \vec{a} - \frac{a \cos \theta}{b} \vec{b} \right) = m \vec{a} + \left( 1 - \frac{a \cos \theta}{b} m \right) \vec{b} \quad \dots \textcircled{2} \end{aligned}$$

$\vec{a}, \vec{b}$  は1次独立であるから

$$1 - \frac{b \cos \theta}{a} \ell = m, \quad \ell = 1 - \frac{a \cos \theta}{b} m$$

$$\text{上の2式から } m \text{ を消去すると } \ell = 1 - \frac{a \cos \theta}{b} \left( 1 - \frac{b \ell \cos \theta}{a} \right)$$

$$\text{したがって } \ell(1 - \cos^2 \theta) = 1 - \frac{a \cos \theta}{b} \quad \text{すなわち} \quad \ell = \frac{b - a \cos \theta}{b \sin^2 \theta}$$

$$\begin{aligned} \text{これから} \quad m &= 1 - \frac{b \cos \theta}{a} \cdot \frac{b - a \cos \theta}{b \sin^2 \theta} \\ &= 1 - \frac{\cos \theta (b - a \cos \theta)}{a \sin^2 \theta} = \frac{a - b \cos \theta}{a \sin^2 \theta} \end{aligned}$$

$$(3) \vec{OQ} = p \vec{a} + q \vec{b} \text{ は, } \textcircled{1}, \textcircled{2} \text{ より } p = m, q = \ell$$

$$\text{よって} \quad p = \frac{a - b \cos \theta}{a \sin^2 \theta}, \quad q = \frac{b - a \cos \theta}{b \sin^2 \theta}$$

$\angle OAQ = \angle OBQ = 90^\circ$  より, OQ は  $\triangle AOB$  の外接円の直径である.

$$\vec{OP} = \frac{1}{2} \vec{OQ} \text{ より} \quad r = \frac{1}{2} p = \frac{a - b \cos \theta}{2a \sin^2 \theta}, \quad s = \frac{1}{2} q = \frac{b - a \cos \theta}{2b \sin^2 \theta} \quad \blacksquare$$

$$\boxed{7} \quad (1) \quad F : t \left| z + \frac{1}{t} \right| = \frac{1}{t} |z - t| \quad \dots (a)$$

(a) に  $z = t$  を代入すると,  $t > 0$  より

$$(\text{左辺}) = t \left| t + \frac{1}{t} \right| = t \left( t + \frac{1}{t} \right) > 0, \quad (\text{右辺}) = 0$$

(a) に  $z = -\frac{1}{t}$  を代入すると,  $t > 0$  より

$$(\text{左辺}) = 0, \quad (\text{右辺}) = \frac{1}{t} \left| -\frac{1}{t} - t \right| = t \left( \frac{1}{t} + t \right) > 0$$

よって,  $A(t)$ ,  $B\left(-\frac{1}{t}\right)$  は, 図形  $F$  の点ではない.

$$(2) \quad t = 1 \text{ のとき } F : |z + 1| = |z - 1|$$

$F$  の点  $z$  は 2 点  $(1)$ ,  $(-1)$  から等距離にあるから,  $F$  は虚軸にある直線.

$$(3) \quad (a) \text{ より, } t^2 \left| z + \frac{1}{t} \right|^2 = \frac{1}{t^2} |z - t|^2 \text{ であるから } (t \neq 1)$$

$$\begin{aligned} t^2 \left( z + \frac{1}{t} \right) \left( \bar{z} + \frac{1}{t} \right) &= \frac{1}{t^2} (z - t)(\bar{z} - t) \\ \left( t^2 - \frac{1}{t^2} \right) z \bar{z} + \left( t + \frac{1}{t} \right) (z + \bar{z}) &= 0 \\ z \bar{z} + \frac{t}{t^2 - 1} (z + \bar{z}) &= 0 \\ \left| z + \frac{t}{t^2 - 1} \right|^2 &= \frac{t^2}{(t^2 - 1)^2} \\ \left| z - \frac{t}{1 - t^2} \right| &= \frac{t}{|1 - t^2|} \quad \dots (*) \end{aligned}$$

したがって,  $F$  は中心が  $\frac{t}{1 - t^2}$  で, 半径  $\frac{t}{|1 - t^2|}$  の円である.

$$\text{よって, 条件から } z_1 = 0, z_2 = \frac{2t}{1 - t^2}$$

$$(4) \quad (3) \text{ の結果から } m = \frac{z_1 + z_2}{2} = \frac{t}{1 - t^2} \quad (*) \text{ より } |z - m| = \frac{t}{|1 - t^2|}$$

よって,  $F$  は  $m$  を中心とする半径  $|m|$  の円である. ■

8 (1) 部分積分法により

$$\begin{aligned}
 F_2(x) &= \int_0^x \frac{t^2}{2!} e^{-t} dt = - \int_0^x \frac{t^2}{2!} (e^{-t})' dt \\
 &= - \left[ \frac{t^2}{2!} e^{-t} \right]_0^x + \int_0^x \frac{t}{1!} e^{-t} dt = - \frac{x^2}{2!} e^{-x} + F_1(x), \\
 F_1(x) &= \int_0^x t e^{-t} dt = - \int_0^x t (e^{-t})' dt \\
 &= - \left[ t e^{-t} \right]_0^x + \int_0^x e^{-t} dt = -x e^{-x} + F_0(x)
 \end{aligned}$$

$$(2) F_0(x) = \int_0^x e^{-t} dt = \left[ -e^{-t} \right]_0^x = 1 - e^{-x}$$

上式および(1)の結果により

$$\begin{aligned}
 F_1(x) &= -x e^{-x} + (1 - e^{-x}) = 1 - e^{-x}(x + 1) \\
 F_2(x) &= -\frac{x^2}{2} e^{-x} + \{1 - e^{-x}(x + 1)\} = 1 - e^{-x} \left( \frac{x^2}{2} + x + 1 \right)
 \end{aligned}$$

(3) (1)と同様に、部分積分法を用いると

$$\begin{aligned}
 F_n(x) &= \int_0^x \frac{t^n}{n!} e^{-t} dt = - \int_0^x \frac{t^n}{n!} (e^{-t})' dt \\
 &= - \left[ \frac{t^n}{n!} e^{-t} \right]_0^x + \int_0^x \frac{t^{n-1}}{(n-1)!} e^{-t} dt = - \frac{x^n}{n!} e^{-x} + F_{n-1}(x)
 \end{aligned}$$

$$F_k(x) - F_{k-1}(x) = -\frac{x^k}{k!} e^{-x} \text{ であるから } (k = 1, 2, \dots, n)$$

$$\begin{aligned}
 \sum_{k=1}^n \{F_k(x) - F_{k-1}(x)\} &= - \sum_{k=1}^n \frac{x^k}{k!} e^{-x} \\
 F_n(x) - F_0(x) &= -e^{-x} \sum_{k=1}^n \frac{x^k}{k!} \quad \dots (*)
 \end{aligned}$$

$F_0(x) = 1 - e^{-x}$  を (\*) の辺々に加えると

$$F_n(x) = 1 - e^{-x} \sum_{k=0}^n \frac{x^k}{k!}$$

$$(4) p(x) = x^n \text{ より } p^{(k)}(x) = \frac{n!}{(n-k)!} x^{n-k}$$

$$(3) \text{ の結果から } \int_0^x \frac{t^n}{n!} e^{-t} dt = 1 - e^{-x} \sum_{k=0}^n \frac{x^k}{k!}$$

$$\int_0^x t^n e^{-t} dt = n! - e^{-x} \sum_{k=0}^n \frac{n!}{k!} x^k$$

$$\text{ここで } \sum_{k=0}^n \frac{n!}{k!} x^k = \sum_{k=0}^n \frac{n!}{(n-k)!} x^{n-k} = \sum_{k=0}^n p^{(k)}(x)$$

$$\text{よって } \int_0^x t^n e^{-t} dt = n! - e^{-x} \sum_{k=0}^n p^{(k)}(x)$$

解説 部分積分法により、次式が得られる。

$$\int e^{px+q} f(x) dx = \frac{e^{px+q}}{p} \left\{ f(x) - \frac{f'(x)}{p} + \frac{f''(x)}{p^2} - \frac{f'''(x)}{p^3} + \dots \right\} + C$$

$$\int e^{-x+q} f(x) dx = -e^{-x+q} \{ f(x) + f'(x) + f''(x) + f'''(x) + \dots \} + C$$

本題は、上の第2式を用いると

$$\int_0^x e^{-t} p(t) dt = - \sum_{k=0}^n \left[ e^{-t} p^{(k)}(t) \right]_0^x = \sum_{k=0}^n p^{(k)}(0) - \sum_{k=0}^n e^{-x} p^{(k)}(x)$$

$$p(x) = x^n \text{ であるから } p^{(k)}(0) = \begin{cases} 0 & (k = 0, 1, 2, \dots, n-1) \\ n! & (k = n) \end{cases}$$

$$\text{よって } \int_0^x t^n e^{-t} dt = n! - e^{-x} \sum_{k=0}^n p^{(k)}(x)$$

注意  $e^x = 1 + \sum_{n=1}^{\infty} \frac{x^n}{n!} \dots (a)$  は、 $x \neq 0$  のとき、 $e^x = \sum_{n=0}^{\infty} \frac{x^n}{n!} \dots (b)$  と表記できるが、 $x = 0$  のとき、 $0^0$  の項が現れ不適切である(不定形)。そこで便宜的に  $0^0 = 1$  と定めておけば、(a) はすべての  $x$  について (b) と表記できる。大学数学では、このように「 $0^0 = 1$ 」と定めて計算する流儀がある。

(\*) より、正確には、 $F_n(x) = 1 - e^{-x} - e^{-x} \sum_{k=1}^n \frac{x^k}{k!}$  であるが、この便宜的

な流儀にならい、 $F_n(x) = 1 - e^{-x} \sum_{k=0}^n \frac{x^k}{k!}$  と表記してもよい。 ■





## 第 6 章 熊本大学

出題分野 (文系 理系 医学部)

文系 出題分野 (2009-2018) 120 分

◀	熊本大学 文系	09	10	11	12	13	14	15	16	17	18
I	数と式				1						
	2次関数										
	図形と計量			1					1		
	データの分析								2		
II	式と証明										
	複素数と方程式										
	図形と方程式										
	三角関数	3									2
	指数関数と対数関数										
	微分法と積分法	1	1・2	3	3・4	2	2・3・4	1・4	4	4	1
A	場合の数と確率	2	3*						2	2	3
	整数の性質			2		1			3		
	図形の性質										
B	平面上のベクトル		4								
	空間のベクトル	4		4		3	1	2		1	
	数列				2	4		3	3	3	4
	確率分布と統計										

数字は問題番号 (\* は旧課程の内容を含む)

## 6.1 2015年(文系)

**1**  $a$  を実数とする。曲線  $C_1: y = x^2$  上の点  $(a, a^2)$  における接線を  $l$  とする。曲線  $C_2$  を  $y = x^2 - 1$  とする。以下の問いに答えよ。

- (1)  $l$  と  $C_2$  とで囲まれた部分の面積を求めよ。
- (2)  $a = \frac{1}{\sqrt{2}}$  とする。曲線  $C_3: y = -x^2 + 1$  と  $C_2$  とで囲まれた部分は  $l$  によって2つの部分に分けられる。これらのうち、点  $(0, \frac{1}{2})$  を含む部分の面積を求めよ。

**2** 座標空間内の3点  $A(1, 1, 1)$ ,  $B(3, 0, 1)$ ,  $C(1, 2, 0)$  を含む平面を  $H$  とする。以下の問いに答えよ。

- (1) 点  $P(-3, 2, 2)$  は  $H$  上の点であることを示せ。
- (2) 点  $Q(1, -3, -4)$  を通る直線が  $H$  と直交するとき、その交点の座標を求めよ。

**3**  $\triangle ABC$  において、 $\angle B$  と  $\angle C$  は鋭角とする。点  $A$  を通り辺  $BC$  に直交する直線を引き、辺  $BC$  との交点を  $X_1$  とし、線分  $AX_1$  の長さを1とする。また、 $BX_1 = 1$ ,  $CX_1 = 8$  とする。各  $n = 1, 2, 3, \dots$  に対して以下の操作を行う。

辺  $BC$  上の点  $X_n$  を通り辺  $AC$  に平行な直線を引き、辺  $AB$  との交点を  $Y_n$  とする。また、点  $Y_n$  を通り辺  $BC$  に平行な直線を引き、辺  $AC$  との交点を  $Z_n$  とする。点  $Z_n$  を通り辺  $BC$  に直交する直線を引き、辺  $BC$  との交点を  $X_{n+1}$  とする。

線分  $Z_n X_{n+1}$  の長さを  $l_n$  とするとき、以下の問いに答えよ。

- (1)  $l_1$  を求めよ。
- (2)  $l_{n+1}$  を  $l_n$  を用いて表せ。
- (3) 数列  $\{l_n\}$  の一般項を求めよ。

**4**  $f(x)$  は  $x$  の3次多項式とし、 $x^3$  の係数は1, 定数項は0とする。2つの異なる実数  $\alpha, \beta$  に対して  $f'(\alpha) = f'(\beta) = 0$  が満たされているとする。以下の問いに答えよ。

- (1)  $f(\alpha), f(\beta)$  を  $\alpha, \beta$  を用いて表せ。
- (2) 不等式  $\alpha < \beta < 3\alpha$  が成り立つとき、3次方程式  $f(x) = -1$  の実数解の個数を求めよ。

## 解答例

1 (1)  $y = x^2$  を微分すると  $y' = 2x$

$C_1$  上の点  $(a, a^2)$  における接線  $l$  の方程式は

$$y - a^2 = 2a(x - a) \quad \text{すなわち} \quad y = 2ax - a^2$$

$l$  と  $C_2: y = x^2 - 1$  の共有点の  $x$  座標は

$$2ax - a^2 = x^2 - 1 \quad \text{これを解いて} \quad x = a \pm 1$$

求める面積は

$$\begin{aligned} \int_{a-1}^{a+1} \{(2ax - a^2) - (x^2 - 1)\} dx &= - \int_{a-1}^{a+1} (x - a + 1)(x - a - 1) dx \\ &= - \left(-\frac{1}{6}\right) \{(a+1) - (a-1)\}^3 = \frac{4}{3} \end{aligned}$$

(2)  $a = \frac{1}{\sqrt{2}}$  のとき,  $l$  の方程式は

$$l: y = \sqrt{2}x + \frac{1}{2}$$

$l$  と  $C_3$  の共有点の  $x$  座標は

$$\sqrt{2}x + \frac{1}{2} = -x^2 + 1$$

ゆえに  $x = \frac{1}{\sqrt{2}} (= a), -\frac{3}{\sqrt{2}}$

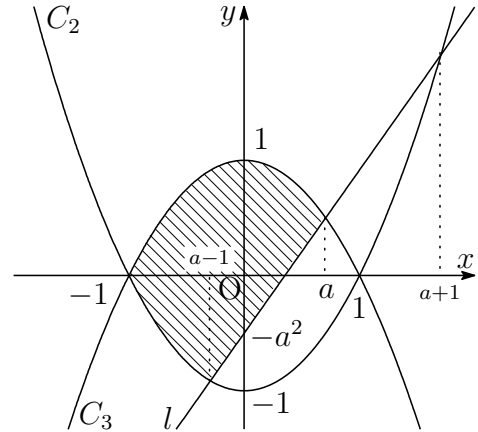

$f(x) = -x^2 + 1$  とし,  $f(x)$  の原始関数の一つを  $F(x) = -\frac{1}{3}x^3 + x$  とする.

求める面積を  $S$  とすると

$$\begin{aligned} S &= 2 \int_{-1}^{a-1} f(x) dx + \int_{a-1}^a \{f(x) - (2ax - a^2)\} dx \\ &= 2 \left[ F(x) \right]_{-1}^{a-1} + \left[ F(x) \right]_{a-1}^a + \left[ -ax^2 + a^2x \right]_{a-1}^a \\ &= F(a) + F(a-1) - 2F(-1) - a^2 + a \\ &= -\frac{1}{3}a^3 + a - \frac{1}{3}(a-1)^3 + a - 1 - 2 \times \left(-\frac{2}{3}\right) - a^2 + a \\ &= -\frac{2}{3}a^3 + 2a + \frac{2}{3} \end{aligned}$$

このとき,  $a = \frac{1}{\sqrt{2}}$  であるから  $S = \frac{5\sqrt{2} + 4}{6}$  ■

- 2 (1)  $A(1, 1, 1)$ ,  $B(3, 0, 1)$ ,  $C(1, 2, 0)$ ,  $P(-3, 2, 2)$  から

$$\overrightarrow{AB} = (2, -1, 0), \quad \overrightarrow{AC} = (0, 1, -1), \quad \overrightarrow{AP} = (-4, 1, 1)$$

$$\overrightarrow{AP} = \alpha \overrightarrow{AB} + \beta \overrightarrow{AC} \text{ とおくと } (\alpha, \beta \text{ は実数})$$

$$(-4, 1, 1) = \alpha(2, -1, 0) + \beta(0, 1, -1)$$

$$\text{したがって} \quad 2\alpha = -4, \quad -\alpha + \beta = 1, \quad -\beta = 1$$

$$\text{これを解いて} \quad \alpha = -2, \quad \beta = -1$$

ゆえに  $\overrightarrow{AP} = -2\overrightarrow{AB} - \overrightarrow{AC}$  よって、点  $P$  は平面  $H$  上の点である。

- (2) 平面  $H$  を媒介変数  $s, t$  を用いて表すと

$$\begin{aligned} (x, y, z) &= \overrightarrow{OA} + s\overrightarrow{AB} + t\overrightarrow{AC} \\ &= (1, 1, 1) + s(2, -1, 0) + t(0, 1, -1) \\ &= (1 + 2s, 1 - s + t, 1 - t) \quad \cdots \textcircled{1} \end{aligned}$$

$\overrightarrow{AB} = (2, -1, 0)$ ,  $\overrightarrow{AC} = (0, 1, -1)$  に垂直なベクトルの1つを

$$\vec{n} = (1, 2, 2)$$

とおく.  $Q$  を通り  $\vec{n}$  に平行な直線を媒介変数  $k$  を用いて表すと

$$\begin{aligned} (x, y, z) &= (1, -3, -4) + k(1, 2, 2) \\ &= (1 + k, -3 + 2k, -4 + 2k) \quad \cdots \textcircled{2} \end{aligned}$$

求める交点  $(x, y, z)$  は, ①, ② から

$$\begin{aligned} x &= 1 + 2s = 1 + k \\ y &= 1 - s + t = -3 + 2k \\ z &= 1 - t = -4 + 2k \end{aligned}$$

$$\text{これを解いて} \quad s = 1, \quad t = 1, \quad k = 2, \quad x = 3, \quad y = 1, \quad z = 0$$

よって、求める交点は  $(3, 1, 0)$  ■

- 3 (1) 座標平面上に点  $A(0, 1)$ ,  $B(-1, 0)$ ,  $C(8, 0)$ ,  $X_n(x_n, 0)$  ( $n = 1, 2, 3, \dots$ ) をとる. 直線  $AB$  の方程式は

$$y = x + 1 \quad \dots \textcircled{1}$$

直線  $AC$  の方程式は

$$y = -\frac{1}{8}x + 1 \quad \dots \textcircled{2}$$

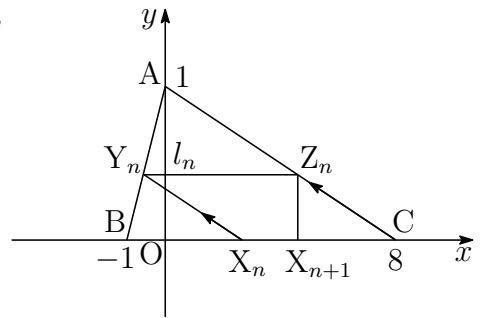

直線  $X_n Y_n$  は点  $(x_n, 0)$  を通り, 傾き  $-\frac{1}{8}$  の直線であるから

$$y = -\frac{1}{8}(x - x_n) \quad \dots \textcircled{3}$$

点  $Y_n$  の  $y$  座標  $l_n$  は, ①, ③ を解いて  $l_n = \frac{1 + x_n}{9} \quad \dots \textcircled{4}$

このとき,  $x_1 = 0$  であるから  $l_1 = \frac{1}{9}$

- (2) 点  $Z_n$  の  $y$  座標が  $l_n$  であるから, その  $x$  座標は, ② より

$$l_n = -\frac{x}{8} + 1 \quad \text{これを解いて} \quad x = 8(1 - l_n)$$

これが点  $X_{n+1}$  の  $x$  座標であるから  $x_{n+1} = 8(1 - l_n)$

したがって, 上式および ④ から

$$l_{n+1} = \frac{1 + x_{n+1}}{9} = \frac{1 + 8(1 - l_n)}{9} = -\frac{8}{9}l_n + 1$$

- (3) (1), (2) の結果から  $l_{n+1} = -\frac{8}{9}l_n + 1 \quad \dots \textcircled{1}$ ,  $l_1 = \frac{1}{9}$

ここで, 定数  $c$  を

$$c = -\frac{8}{9}c + 1 \quad \dots \textcircled{2}$$

とおくと, ①, ② から

$$l_{n+1} - c = -\frac{8}{9}(l_n - c) \quad \text{ゆえに} \quad l_n - c = (l_1 - c) \left(-\frac{8}{9}\right)^{n-1}$$

② を解いて  $c = \frac{9}{17}$  また  $l_1 - c = \frac{1}{9} - \frac{9}{17} = -\frac{64}{153}$

よって  $l_n = \frac{9}{17} - \frac{64}{153} \left(-\frac{8}{9}\right)^{n-1} = \frac{9}{17} + \frac{8}{17} \left(-\frac{8}{9}\right)^n$  ■

- 4 (1)  $x$  の3次式  $f(x)$  の  $x^3$  の係数が1,  $f'(\alpha) = f'(\beta) = 0$  であるから

$$f'(x) = 3(x - \alpha)(x - \beta) = 3x^2 - 3(\alpha + \beta)x + 3\alpha\beta$$

また,  $f(x)$  の定数項は0であるから

$$f(x) = x^3 - \frac{3}{2}(\alpha + \beta)x^2 + 3\alpha\beta x$$

したがって

$$f(\alpha) = \alpha^3 - \frac{3}{2}(\alpha + \beta)\alpha^2 + 3\alpha^2\beta = \frac{\alpha^2(3\beta - \alpha)}{2}$$

$$f(\beta) = \beta^3 - \frac{3}{2}(\alpha + \beta)\beta^2 + 3\alpha\beta^2 = \frac{\beta^2(3\alpha - \beta)}{2}$$

- (2)  $f(x)$  の増減表は

$x$	...	$\alpha$	...	$\beta$	...
$f'(x)$	+	0	-	0	+
$f(x)$	$\nearrow$	$f(\alpha)$	$\searrow$	$f(\beta)$	$\nearrow$

$\alpha < \beta < 3\alpha$  より,  $0 < \alpha < \beta$ ,  $3\alpha - \beta > 0$  であるから,  $f(\beta) > 0$  したがって,  $y = f(x)$  のグラフの概形は, 次のようになる.

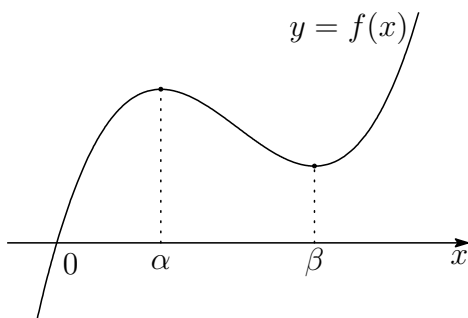

よって,  $y = f(x)$  および  $y = -1$  のグラフから, 3次方程式  $f(x) = -1$  の実数解の個数は1個. ■

## 6.2 2016年(文系)

1 下図のように、 $\triangle ABC$ の外部に3点D, E, Fを $\triangle ABD$ ,  $\triangle BCE$ ,  $\triangle CAF$ がそれぞれ正三角形になるようにとる。 $\triangle ABC$ の面積を $S$ , 3辺の長さを $BC = a$ ,  $CA = b$ ,  $AB = c$ とおくとき、以下の問いに答えよ。

- (1)  $\angle BAC = \theta$ とおくとき、 $\sin \theta$ を $b, c, S$ を用いて、 $\cos \theta$ を $a, b, c$ を用いて表せ。
- (2)  $DC^2$ を $a, b, c, S$ を用いて表し、 $DC^2 = EA^2 = FB^2$ が成り立つことを示せ。
- (3) 3つの正三角形の面積の平均を $T$ とおくとき、 $DC^2$ を $S$ と $T$ を用いて表せ。

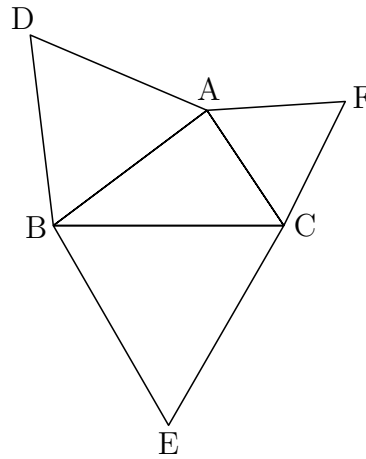

2 1つのさいころを3回投げる。1回目に出る目の数、2回目に出る目の数、3回目に出る目の数をそれぞれ $X_1, X_2, X_3$ とし、5つの数

$$2, 5, 2 - X_1, 5 + X_2, X_3$$

からなるデータを考える。以下の問いに答えよ。

- (1) データの範囲が7以下である確率を求めよ。
- (2)  $X_3$ がデータの中央値に等しい確率を求めよ。
- (3)  $X_3$ がデータの平均値に等しい確率を求めよ。
- (4) データの中央値と平均値が一致するとき、 $X_3$ が中央値に等しい条件付き確率を求めよ。

3 自然数  $a$  に対して

$$S(a) = \sum_{k=1}^a \frac{1}{\sqrt{k+1} + \sqrt{k}}$$

とおく。以下の問いに答えよ。

- (1) 和  $S(a)$  を求めよ。
- (2)  $S(a)$  が整数となる自然数  $a$  を小さい順に並べた数列を

$$a_1, a_2, a_3, \dots, a_n, \dots$$

とする。一般項  $a_n$  を求めよ。

- (3) (2) の数列  $\{a_n\}$  について、 $a_n$  ( $n = 1, 2, 3, \dots$ ) を 4 で割った余りは 0 か 3 であることを示せ。
- (4) (2) の数列  $\{a_n\}$  と自然数  $N$  に対して和  $\sum_{n=1}^N \frac{1}{a_n}$  を求めよ。

4 2次関数  $f(x)$  に対して

$$F(x) = \int_0^x f(t) dt$$

とおく。 $a$  を正の数とし、 $F(x)$  が  $x = a$  と  $x = -a$  で極値をとるとき、以下の問いに答えよ。

- (1) すべての  $x$  について  $F(-x) = -F(x)$  が成り立つことを示せ。
- (2)  $F(x) + F(a) = 0$  を満たす  $x$  をすべて求めよ。
- (3) 関数  $\frac{F(x)}{F'(0)}$  の極大値を求めよ。



解答例

$$\boxed{1} \quad (1) \text{ 面積の公式から } S = \frac{1}{2}bc \sin \theta \quad \text{ゆえに} \quad \sin \theta = \frac{2S}{bc}$$

$$\text{余弦定理により} \quad \cos \theta = \frac{b^2 + c^2 - a^2}{2bc}$$

(2)  $\triangle ACD$  に余弦定理を適用すると, (1) の結果により

$$\begin{aligned} DC^2 &= CA^2 + AD^2 - 2CA \cdot AD \cos(\theta + 60^\circ) \\ &= b^2 + c^2 - 2bc(\cos \theta \cos 60^\circ - \sin \theta \sin 60^\circ) \\ &= b^2 + c^2 - 2bc \left( \frac{b^2 + c^2 - a^2}{2bc} \cdot \frac{1}{2} - \frac{2S}{bc} \cdot \frac{\sqrt{3}}{2} \right) \\ &= \frac{1}{2}(a^2 + b^2 + c^2) + 2\sqrt{3}S \quad \cdots (*) \end{aligned}$$

(\*) は,  $a, b, c$  に関する対称式であるから  $DC^2 = EA^2 = FB^2$ (3)  $T = \frac{1}{3}(\triangle BCE + \triangle CAF + \triangle ABD)$  であるから

$$\begin{aligned} T &= \frac{1}{3} \left( \frac{1}{2}a^2 \sin 60^\circ + \frac{1}{2}b^2 \sin 60^\circ + \frac{1}{2}c^2 \sin 60^\circ \right) \\ &= \frac{\sqrt{3}}{12}(a^2 + b^2 + c^2) \end{aligned}$$

$$\text{ゆえに} \quad a^2 + b^2 + c^2 = 4\sqrt{3}T$$

これを (\*) に代入すると

$$DC^2 = \frac{1}{2} \cdot 4\sqrt{3}T + 2\sqrt{3}S = 2\sqrt{3}(S + T)$$

■

$\boxed{2}$  (1) 5つのデータの最大値と最小値はそれぞれ  $5 + X_2, 2 - X_1$  であるから, データの範囲は

$$(5 + X_2) - (2 - X_1) = X_1 + X_2 + 3$$

これが7以下であるから

$$X_1 + X_2 + 3 \leq 7 \quad \text{ゆえに} \quad X_1 + X_2 \leq 4$$

これを満たす  $(X_1, X_2)$  の組は, 次の6通り.

$$(X_1, X_2) = (1, 1), (1, 2), (1, 3), (2, 1), (2, 2), (3, 1)$$

このとき,  $X_3$  は, 1~6の6通りであるから, 求める確率は

$$\frac{6 \times 6}{6^3} = \frac{1}{6}$$

(2)  $2 - X_1 < 2 < 5 < 5 + X_2$  であるから,  $X_3$  がデータの中央値であるとき

$$2 \leq X_3 \leq 5 \quad \text{これを満たす } X_3 \text{ は 4 通り}$$

このとき,  $X_1, X_2$  は, ともに 1~6 の 6 通りであるから, 求める確率は

$$\frac{4 \times 6 \times 6}{6^3} = \frac{2}{3}$$

(3) 条件から 
$$X_3 = \frac{2 + 5 + (2 - X_1) + (5 + X_2) + X_3}{5}$$

整理すると 
$$4(X_3 - 3) = X_2 - X_1 + 2 \quad \cdots \textcircled{1}$$

このとき,  $1 \leq X_1 \leq 6, 1 \leq X_2 \leq 6$  であるから

$$-3 \leq X_2 - X_1 + 2 \leq 7 \quad \cdots \textcircled{2}$$

①, ② より,  $X_2 - X_1 + 2 = 0, 4$  であるから

$$X_2 = X_1 - 2 \quad (X_1 = 3, 4, 5, 6) \text{ のとき } X_3 = 3$$

$$X_2 = X_1 + 2 \quad (X_1 = 1, 2, 3, 4) \text{ のとき } X_3 = 4$$

よって, 求める確率は 
$$\frac{4 + 4}{6^3} = \frac{1}{27}$$

(4)  $2 - X_1 < 2 < 5 < 5 + X_2$  より, 中央値は 2, 5,  $X_3$  のいずれかである.

i) 中央値が 2 のとき

$$\frac{2 + 5 + (2 - X_1) + (5 + X_2) + X_3}{5} = 2 \quad \text{ゆえに } X_1 = X_2 + X_3 + 4$$

このとき  $(X_1, X_2, X_3) = (6, 1, 1)$  の 1 通り

ii) 中央値が 5 のとき

$$\frac{2 + 5 + (2 - X_1) + (5 + X_2) + X_3}{5} = 5 \quad \text{ゆえに } X_1 + 11 = X_2 + X_3$$

このとき  $(X_1, X_2, X_3) = (1, 6, 6)$  の 1 通り

iii) 中央値が  $X_3$  のとき, (3) の結果より 8 通り

i)~iii) から, 求める条件付き確率は 
$$\frac{\frac{8}{6^3}}{\frac{1+1+8}{6^3}} = \frac{4}{5} \quad \blacksquare$$

$$\boxed{3} \quad (1) \quad \sum_{k=1}^a \frac{1}{\sqrt{k+1} + \sqrt{k}} = \sum_{k=1}^a (\sqrt{k+1} - \sqrt{k}) = \sqrt{a+1} - 1$$

(2)  $S(a)$  が整数  $n \geq 1$  に等しいとき, (1) の結果から

$$\sqrt{a+1} - 1 = n \quad \text{ゆえに} \quad a = n(n+2)$$

よって, 求める数列の一般項は  $a_n = n(n+2)$

(3)  $n = 2m - 1$  のとき ( $m$  は整数)

$$\begin{aligned} a_n &= (2m-1)\{(2m-1)+2\} = (2m-1)(2m+1) \\ &= 4m^2 - 1 = 4(m^2 - 1) + 3 \end{aligned}$$

$n = 2m$  のとき ( $m$  は整数)

$$a_n = 2m(2m+2) = 4m(m+1)$$

よって,  $a_n$  を 4 で割った余りは 0 か 3 である.

(4) (2) の結果から

$$\begin{aligned} \sum_{n=1}^N \frac{1}{a_n} &= \sum_{n=1}^N \frac{1}{n(n+2)} \\ &= \frac{1}{2} \sum_{n=1}^N \left( \frac{1}{n} - \frac{1}{n+2} \right) \\ &= \frac{1}{2} \left( 1 + \frac{1}{2} - \frac{1}{N+1} - \frac{1}{N+2} \right) \\ &= \frac{N(3N+5)}{4(N+1)(N+2)} \end{aligned}$$

■

4 (1)  $F(x) = \int_0^x f(t) dt$  を  $x$  で微分すると  $F'(x) = f(x)$

条件より,  $F(x)$  は  $x = \pm a$  で極値をとるから

$$F'(\pm a) = 0 \quad \text{すなわち} \quad f(\pm a) = 0$$

2次関数  $f(x)$  は,  $x + a$ ,  $x - a$  を因数にもつから, 定数  $k \neq 0$  を用いて

$$f(x) = k(x + a)(x - a) = k(x^2 - a^2)$$

とおける. したがって

$$\begin{aligned} F(x) &= \int_0^x f(t) dt = \int_0^x k(t^2 - a^2) dt \\ &= k \left[ \frac{t^3}{3} - a^2 t \right]_0^x = k \left( \frac{x^3}{3} - a^2 x \right) \quad \cdots (*) \end{aligned}$$

このとき  $F(-x) = k \left\{ \frac{(-x)^3}{3} - a^2(-x) \right\} = -k \left( \frac{x^3}{3} - a^2 x \right) = -F(x)$

(2) (\*) より  $F(a) = -\frac{2}{3}ka^3 \quad \cdots \textcircled{1}$

$F(x) + F(a) = 0$  のとき  $k \left( \frac{x^3}{3} - a^2 x \right) - \frac{2}{3}ka^3 = 0$

$k \neq 0$  であるから, これを整理すると

$$x^3 - 3a^2x - 2a^3 = 0 \quad \text{ゆえに} \quad (x + a)^2(x - 2a) = 0$$

よって, 求める  $x$  は  $x = -a, 2a$

(3)  $F'(0) = f(0)$  より  $F'(0) = -ka^2$

$g(x) = \frac{F(x)}{F'(0)}$  とおくと  $g(x) = -\frac{F(x)}{ka^2}$ . これを微分すると

$$g'(x) = -\frac{F'(x)}{ka^2} = -\frac{f(x)}{ka^2} = -\frac{k(x + a)(x - a)}{ka^2} = -\frac{1}{a^2}(x + a)(x - a)$$

このとき,  $g(x)$  の増減表は

$x$	$\cdots$	$-a$	$\cdots$	$a$	$\cdots$
$g'(x)$	$-$	$0$	$+$	$0$	$-$
$g(x)$	$\searrow$	極小	$\nearrow$	極大	$\searrow$

よって, 求める極大値は, ①により

$$g(a) = -\frac{F(a)}{ka^2} = -\frac{-\frac{2}{3}ka^3}{ka^2} = \frac{2}{3}a$$



## 6.3 2017年(文系)

1 原点を  $O$  とする座標空間内に 3 点  $A(2, 0, 0)$ ,  $B(0, 4, 0)$ ,  $C(0, 0, c)$  がある。ただし,  $c > 0$  とする。 $\angle BAC = \theta$  とし,  $\triangle ABC$  の面積を  $S$  とするとき, 以下の問いに答えよ。

- (1)  $\cos \theta$ ,  $\sin \theta$  を  $c$  を用いて表せ。
- (2) 点  $O$  を中心とする半径 1 の球面上の点を  $H$  とする。ベクトル  $\overrightarrow{HA}$ ,  $\overrightarrow{HB}$ ,  $\overrightarrow{HC}$  がいずれもベクトル  $\overrightarrow{OH}$  に垂直であるとき,  $c$  の値を求めよ。
- (3) (2) の条件のもとで, 面積  $S$  を求めよ。

2  $n$  は 5 以上の自然数とする。赤玉 3 個と白玉 7 個が入っている袋から玉を 1 個取り出し, 色を確認してからもとに戻すという試行を  $n$  回行う。以下の問いに答えよ。

- (1)  $n$  回目に 3 度目の赤玉が出る確率を求めよ。
- (2) 2 度以上連続することなく 3 度赤玉が出る確率を求めよ。
- (3)  $n$  回目に 3 度目の赤玉が出たとき, 2 度以上連続することなく 3 度赤玉が出ている条件付き確率を求めよ。

3  $f(x) = x^2 + x$  とし, 数列  $\{a_n\}$  を次のように定める。

$a_1 = 8$  とする。 $a_n$  ( $n \geq 1$ ) に対して, 座標平面上の曲線  $y = f(x)$  上の点  $(a_n^2, f(a_n^2))$  における接線と直線  $y = x$  との交点の  $x$  座標を  $a_{n+1}$  とする。ただし,  $a_n^2$  は  $a_n$  の 2 乗を表す。

以下の問いに答えよ。

- (1) すべての自然数  $n$  に対し,  $a_n > 0$  が成り立つことを示せ。
- (2)  $b_n = \log_2 a_n$  とおくとき,  $b_{n+1}$  を  $b_n$  を用いて表せ。
- (3) 数列  $\{a_n\}$  の一般項を求めよ。

4  $t$  は 0 でない実数とする。座標平面上の曲線  $C_1 : y = (x - t)^2 + 2t^3 - t^2$  と曲線  $C_2 : y = 2x^3 - x^2$  について, 以下の問いに答えよ。

- (1) 曲線  $C_1$  と曲線  $C_2$  の共有点が 2 個になるような  $t$  を求めよ。
- (2)  $t$  を (1) で求めた値とし, 曲線  $C_1$  と曲線  $C_2$  の共有点を  $A, B$  とする。ただし, 点  $A$  の  $x$  座標は, 点  $B$  の  $x$  座標より小さいとする。このとき, 点  $A, B$  における曲線  $C_2$  の接線  $l_A, l_B$  と曲線  $C_1$  で囲まれた部分の面積を求めよ。

解答例

- 1 (1)  $A(2, 0, 0)$ ,  $B(0, 4, 0)$ ,  $C(0, 0, c)$  より

$$\vec{AB} = (-2, 4, 0), \quad \vec{AC} = (-2, 0, c)$$

2つのベクトル  $\vec{AB}$ ,  $\vec{AC}$  のなす角が  $\theta$  であるから

$$\cos \theta = \frac{\vec{AB} \cdot \vec{AC}}{|\vec{AB}| |\vec{AC}|} = \frac{4}{2\sqrt{5}\sqrt{c^2+4}} = \frac{2}{\sqrt{5(c^2+4)}}$$

また,  $\sin \theta > 0$  であるから

$$\sin \theta = \sqrt{1 - \cos^2 \theta} = \sqrt{1 - \frac{4}{5(c^2+4)}} = \sqrt{\frac{5c^2+16}{5(c^2+4)}}$$

- (2)  $H(x, y, z)$  とおくと,  $H$  は原点  $O$  を中心とする半径 1 の球面上の点であるから

$$x^2 + y^2 + z^2 = 1 \quad \dots \textcircled{1}$$

$\vec{HA} = (2-x, -y, -z)$ ,  $\vec{HB} = (-x, 4-y, -z)$ ,  $\vec{HC} = (-x, -y, c-z)$  がいずれも  $\vec{OH} = (x, y, z)$  に垂直であるから

$$(2-x)x - y^2 - z^2 = 0$$

$$-x^2 + (4-y)y - z^2 = 0$$

$$-x^2 - y^2 + (c-z)z = 0$$

① に注意してこれらを整理すると

$$2x = 1, \quad 4y = 1, \quad cz = 1$$

上の 3 式から,  $x = \frac{1}{2}$ ,  $y = \frac{1}{4}$ ,  $z = \frac{1}{c}$  を ① に代入して

$$\left(\frac{1}{2}\right)^2 + \left(\frac{1}{4}\right)^2 + \frac{1}{c^2} = 1$$

$c > 0$  に注意してこれを解くと  $c = \frac{4}{\sqrt{11}}$

- (3) (1) の結果から

$$S = \frac{1}{2} |\vec{AB}| |\vec{AC}| \sin \theta = \frac{1}{2} \cdot 2\sqrt{5} \cdot \sqrt{c^2+4} \times \sqrt{\frac{5c^2+16}{5(c^2+4)}} = \sqrt{5c^2+16}$$

これに (2) の結果を代入すると

$$S = \sqrt{5 \times \frac{16}{11} + 16} = \frac{16}{\sqrt{11}}$$



- 2 (1)  $n-1$ 回目までに赤玉が2度出て、 $n$ 回目に赤玉が出る確率であるから

$$\begin{aligned} {}_{n-1}C_2 \left(\frac{3}{10}\right)^2 \left(\frac{7}{10}\right)^{n-3} \times \frac{3}{10} &= \frac{(n-1)(n-2)}{2} \cdot \frac{3^2}{10^2} \cdot \frac{7^{n-3}}{10^{n-3}} \times \frac{3}{10} \\ &= \frac{27(n-1)(n-2) \cdot 7^{n-3}}{2 \cdot 10^n} \end{aligned}$$

- (2)  $n$ 回の試行で2度以上連続することなく赤玉が3度出る順の総数は、 $n-3$ 個の白玉を一行に並べ、赤玉をその間と両側を含めた $n-2$ 箇所から赤玉を配置する3箇所を選ぶ組合せの総数であるから、求める確率は

$$\begin{aligned} {}_{n-2}C_3 \left(\frac{3}{10}\right)^3 \left(\frac{7}{10}\right)^{n-3} &= \frac{(n-2)(n-3)(n-4)}{6} \cdot \frac{27}{10^3} \cdot \frac{7^{n-3}}{10^{n-3}} \\ &= \frac{9(n-2)(n-3)(n-4) \cdot 7^{n-3}}{2 \cdot 10^n} \end{aligned}$$

- (3)  $n$ 回目に3度目の赤玉が出る事象を  $A$ 、2度以上連続することなく3度赤玉が出る事象を  $B$  とすると、求める条件付き確率は

$$P_A(B) = \frac{P(A \cap B)}{P(A)}$$

事象  $A \cap B$  は、 $n-1$ 回目まで赤玉が連続することなく2度出て、 $n$ 回目に赤玉が出ることである。その総数は、(2)と同様に $n-3$ 個の白玉とその最後に赤玉1個を一行に並べ、白玉の間とその前を含めた $n-3$ 箇所から赤玉を配置する2箇所を選ぶ組合せの総数であるから、その確率は

$$\begin{aligned} P(A \cap B) &= {}_{n-3}C_2 \left(\frac{3}{10}\right)^2 \left(\frac{7}{10}\right)^{n-3} \times \frac{3}{10} \\ &= \frac{(n-3)(n-4)}{2} \cdot \frac{9}{10^2} \cdot \frac{7^{n-3}}{10^{n-3}} \times \frac{3}{10} \\ &= \frac{27(n-3)(n-4) \cdot 7^{n-3}}{2 \cdot 10^n} \end{aligned}$$

また、 $P(A)$  は、(1)で求めた確率であるから、求める条件付き確率は

$$\begin{aligned} P_A(B) &= \frac{27(n-3)(n-4) \cdot 7^{n-3}}{2 \cdot 10^n} \times \frac{2 \cdot 10^n}{27(n-1)(n-2) \cdot 7^{n-3}} \\ &= \frac{(n-3)(n-4)}{(n-1)(n-2)} \end{aligned}$$



**3** (1)  $f(x) = x^2 + x$  を微分すると  $f'(x) = 2x + 1$

曲線  $y = f(x)$  上の点  $(t, f(t))$  における接線の方程式は

$$y - (t^2 + t) = (2t + 1)(x - t)$$

すなわち  $y = (2t + 1)x - t^2$

これと直線  $y = x$  の方程式から  $y$  を消去すると

$$(2t + 1)x - t^2 = x \quad \text{ゆえに} \quad 2t \left( x - \frac{1}{2}t \right) = 0$$

$t = a_n^2$  とすると,  $a_n > 0$  のとき,  $t \neq 0$  であるから

$$x = \frac{1}{2}t \quad \text{すなわち} \quad a_{n+1} = \frac{1}{2}a_n^2 > 0$$

$a_1 = 8 > 0$  により, すべての自然数  $n$  に対して  $a_n > 0$

(2)  $a_n > 0$  より ( $n \geq 1$ ),  $a_{n+1} = \frac{1}{2}a_n^2$  の両辺を 2 を底とする対数をとると

$$\log_2 a_{n+1} = \log_2 \frac{1}{2}a_n^2 \quad \text{ゆえに} \quad \log_2 a_{n+1} = 2\log_2 a_n - 1$$

$b_n = \log_2 a_n$  であるから  $b_{n+1} = 2b_n - 1$

(3) (2) の結果から  $b_{n+1} - 1 = 2(b_n - 1)$

また  $b_1 = \log_2 a_1 = \log_2 8 = 3$

数列  $\{b_n - 1\}$  は, 初項が  $b_1 - 1 = 2$ , 公比 2 の等比数列であるから

$$b_n - 1 = 2 \cdot 2^{n-1} \quad \text{すなわち} \quad b_n = 2^n + 1$$

$b_n = \log_2 a_n$  より,  $a_n = 2^{b_n}$  であるから  $a_n = 2^{2^n + 1}$  ■



4 (1)  $C_1, C_2$  の方程式から,  $y$  を消去すると

$$\begin{aligned} 2x^3 - x^2 &= (x-t)^2 + 2t^3 - t^2 \\ 2(x^3 - t^3) - 2x^2 + 2tx &= 0 \\ (x-t)(x^2 + tx + t^2) - x(x-t) &= 0 \\ (x-t)\{x^2 + (t-1)x + t^2\} &= 0 \quad \dots (*) \end{aligned}$$

2 曲線  $C_1, C_2$  の共有点が 2 個となるのは, (\*) から, 次の場合がある.

(i)  $x = t$  が方程式  $x^2 + (t-1)x + t^2 = 0$  の解であるとき

$$t^2 + (t-1)t + t^2 = 0 \quad \text{すなわち} \quad t(3t-1) = 0$$

ここで,  $t \neq 0$  に注意して,  $t = \frac{1}{3}$  を (\*) に代入すると

$$\left(x - \frac{1}{3}\right) \left(x^2 - \frac{2}{3}x + \frac{1}{9}\right) = 0 \quad \text{すなわち} \quad \left(x - \frac{1}{3}\right)^3 = 0$$

このとき, 方程式 (\*) が 3 重解をもち, 不適.

(ii) 方程式  $x^2 + (t-1)x + t^2 = 0$  が重解をもつとき, 係数について

$$(t-1)^2 - 4t^2 = 0 \quad \text{すなわち} \quad (3t-1)(t+1) = 0$$

$t = \frac{1}{3}$  は (i) から, 不適であるから,  $t = -1$  を方程式 (\*) に代入すると

$$(x+1)(x^2 - 2x + 1) = 0 \quad \text{すなわち} \quad (x+1)(x-1)^2 = 0$$

このとき, 2 曲線  $C_1, C_2$  の共有点の  $x$  座標は  $x = -1, 1$

(i), (ii) より, 求める  $t$  の値は  $t = -1$

- (2) (1)の結果から  $C_1: y = (x+1)^2 - 3$ ,  $C_2: y = 2x^3 - x^2$   
 条件により  $A(-1, -3)$ ,  $B(1, 1)$

$y = 2x^3 - x^2$  を微分すると

$$y' = 6x^2 - 2x$$

$x = -1$  のとき,  $y' = 8$

$x = 1$  のとき,  $y' = 4$

2直線  $l_A$ ,  $l_B$  の方程式は

$$l_A: y - (-3) = 8(x + 1)$$

$$y = 8x + 5$$

$$l_B: y - 1 = 4(x - 1)$$

$$y = 4x - 3$$

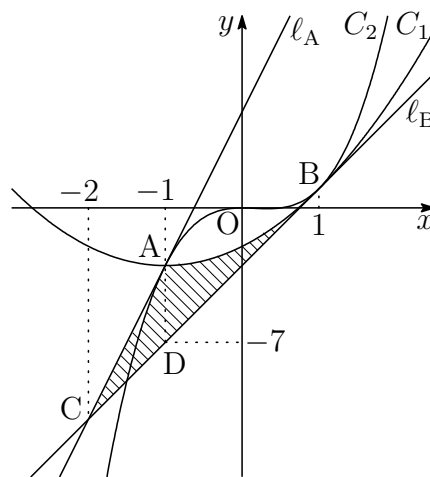

2直線  $l_A$ ,  $l_B$  の交点を  $C$  とすると, その  $x$  座標は

$$8x + 5 = 4x - 3 \quad \text{これを解いて} \quad x = -2$$

$l_B$  上の  $x = 1$  における点を  $D$  とすると  $D(1, -7)$

求める面積は上の図の斜線部分で, その面積を  $S$  とすると

$$S = \triangle ACD + \int_{-1}^1 \{(x^2 + 2x - 2) - (4x - 3)\} dx$$

$$= \frac{1}{2} \cdot 1 \cdot \{-3 - (-7)\} + \int_{-1}^1 (x - 1)^2 dx$$

$$= 2 + \left[ \frac{1}{3}(x - 1)^3 \right]_{-1}^1 = \frac{14}{3}$$



## 6.4 2018年(文系)

1  $p, q$  を整数とする。関数  $f(x) = x^3 - px^2 + (p^2 - 2p)x + q$  について、以下の問いに答えよ。

- (1)  $f(x)$  が極値をもつときの整数  $p$  の値をすべて求めよ。
- (2) 方程式  $f(x) = 0$  が負の解1つと相異なる正の解2つをもつとき、整数  $p, q$  の値を求めよ。

2 正三角形  $ABC$  が半径1の円に内接しているとする。Pは点A, Bと異なる点で、A, Bを両端とし点Cを含まない弧の上を動くものとする。以下の問いに答えよ。

- (1)  $\angle PBA = \theta$  とおくとき、PA, PB, PCをそれぞれ $\theta$ を用いて表せ。また、 $PA + PB + PC$ の最大値を求めよ。
- (2)  $PA^2 + PB^2 + PC^2$ を求めよ。

3  $m, n$  を整数とする。 $xy$  平面上の4点  $(m, n), (m-1, n), (m-1, n-1), (m, n-1)$  を頂点にもつ正方形を  $R_{(m,n)}$  と表す。初めに1辺の長さが1のさいころが  $R_{(1,1)}$  に1の目を上に置かれている。1枚の硬貨を投げて表が出たらさいころを  $x$  軸方向に +1 だけ転がして移し、裏が出たら  $y$  軸方向に +1 だけ転がして移す。以下の問いに答えよ。ただし、さいころの向かい合う面の目の数の和は7であるとする。

- (1) 硬貨を5回投げたあとにさいころが  $R_{(3,4)}$  の位置にある確率を求めよ。
- (2) 硬貨を2回投げたあとにさいころの6の目が上にあるという条件の下で、硬貨を5回投げたあとにさいころが  $R_{(3,4)}$  の位置にある条件付き確率を求めよ。
- (3) 硬貨を5回投げたあとにさいころの1の目が上にある確率を求めよ。

4 初項が1である数列  $\{a_n\}$  に対して  $S_n = \sum_{k=1}^n a_k$  とおく。 $\{S_n\}$  が

$$S_{n+1} = 2S_n + n^2 + 2n \quad (n \geq 1)$$

をみたすとき、以下の問いに答えよ。

- (1)  $a_2, a_3$  を求めよ。
- (2)  $n \geq 2$  のとき、 $a_{n+1}$  を  $a_n$  と  $n$  を用いて表せ。
- (3)  $n \geq 2$  のとき、 $a_n$  を  $n$  の式で表せ。

## 解答例

$$\boxed{1} \quad (1) \quad f(x) = x^3 - px^2 + (p^2 - 2p)x + q \text{ より } f'(x) = 3x^2 - 2px + p^2 - 2p$$

$f'(x) = 0$  の判別式を  $D$  とすると,  $D/4 > 0$  であるから

$$(-p)^2 - 3(p^2 - 2p) > 0 \quad \text{ゆえに} \quad p(p - 3) < 0$$

$p$  は整数であるから  $p = 1, 2$

(2) (1) の結果は, 方程式  $f(x) = 0$  が異なる 3 つの実数解をもつための必要条件である.

(i)  $p = 1$  のとき,  $f(x) = x^3 - x^2 - x + q$  より

$$f'(x) = 3x^2 - 2x - 1 = (x - 1)(3x + 1)$$

与えられた条件を満たすとき,  $f(0) > 0$ ,  $f(1) < 0$  であるから

$$q > 0, \quad q - 1 < 0 \quad \text{すなわち} \quad 0 < q < 1$$

$q$  は整数であるから, これを満たす  $q$  は存在しない.

(ii)  $p = 2$  のとき,  $f(x) = x^3 - 2x^2 + q$  より

$$f'(x) = 3x^2 - 4x = x(3x - 4)$$

与えられた条件を満たすとき,  $f(0) > 0$ ,  $f\left(\frac{4}{3}\right) < 0$  であるから

$$q > 0, \quad q - \frac{32}{27} < 0 \quad \text{すなわち} \quad 0 < q < \frac{32}{27}$$

$q$  は整数であるから  $q = 1$

(i),(ii) より  $p = 2, q = 1$  ■

2 (1)  $\angle PBA = \theta$  より, 右の図から

$$\angle PBC = 60^\circ + \theta, \quad \angle PCB = 60^\circ - \theta$$

$\triangle PBA$ ,  $\triangle PBC$  は半径 1 の円に内接しているから, 正弦定理により

$$\frac{PA}{\sin \theta} = 2 \cdot 1, \\ \frac{PB}{\sin(60^\circ - \theta)} = \frac{PC}{\sin(60^\circ + \theta)} = 2 \cdot 1$$

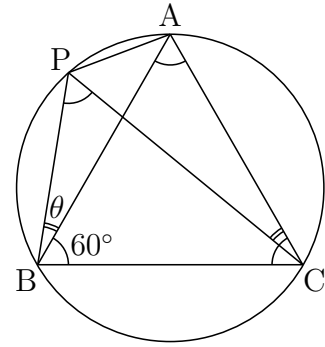

ゆえに  $PA = 2 \sin \theta$

$$PB = 2 \sin(60^\circ - \theta), \quad PC = 2 \sin(60^\circ + \theta)$$

加法定理により  $\sin(60^\circ - \theta) + \sin(60^\circ + \theta) = 2 \sin 60^\circ \cos \theta = \sqrt{3} \cos \theta$

$$\begin{aligned} \text{したがって } PA + PB + PC &= 2\{\sin \theta + \sin(60^\circ - \theta) + \sin(60^\circ + \theta)\} \\ &= 2(\sin \theta + \sqrt{3} \cos \theta) \\ &= 4 \sin(\theta + 60^\circ) \end{aligned}$$

よって,  $PA + PB + PC$  は,  $\theta = 30^\circ$  のとき, 最大値 4 をとる.

(2)  $2 \sin^2 x = 1 - \cos 2x$  であるから

$$\begin{aligned} PA^2 + PB^2 + PC^2 &= 2\{2 \sin^2 \theta + 2 \sin^2(60^\circ - \theta) + 2 \sin^2(60^\circ + \theta)\} \\ &= 2\{3 - \cos 2\theta - \cos(120^\circ - 2\theta) - \cos(120^\circ + 2\theta)\} \\ &= 6 - 2\{\cos 2\theta + \cos(120^\circ - 2\theta) + \cos(120^\circ + 2\theta)\} \end{aligned}$$

ここで, 加法定理により

$$\cos(120^\circ - 2\theta) + \cos(120^\circ + 2\theta) = 2 \cos 120^\circ \cos 2\theta = -\cos 2\theta$$

上式より,  $\cos 2\theta + \cos(120^\circ - 2\theta) + \cos(120^\circ + 2\theta) = 0$  であるから

$$PA^2 + PB^2 + PC^2 = 6$$



- 3** (1) さいころが  $R_{(m,n)}$  から  $R_{(m+i,n+j)}$  の位置に移る確率を  $P_{(i,j)}$  とすると

$$P_{(i,j)} = {}_{i+j}C_i \left(\frac{1}{2}\right)^{i+j} = \frac{{}_{i+j}C_i}{2^{i+j}} \quad \dots (*)$$

である ( $i, j$  は 0 以上の整数).

$R_{(1,1)}$  から  $R_{(3,4)}$  に移る確率であるから, (\*) に  $i = 2, j = 3$  を代入して

$$P_{(2,3)} = \frac{{}_5C_2}{2^5} = \frac{10}{32} = \frac{5}{16}$$

- (2) 事象  $A, B$  を, 次のように定める

$A$ : 硬貨を 2 回投げたあとにさいころの 6 の目が上にある.

$B$ : 硬貨を 5 回投げたあとにさいころが  $R_{(3,4)}$  の位置にある.

$P(A)$  は,  $R_{(1,1)}$  から  $R_{(3,1)}$  または  $R_{(1,3)}$  の位置に移る確率であるから, (\*) により

$$P(A) = P_{(2,0)} + P_{(0,2)} = \frac{{}_2C_2}{2^2} + \frac{{}_2C_0}{2^2} = \frac{1}{4} + \frac{1}{4} = \frac{1}{2}$$

$P(A \cap B)$  は,  $R_{(1,1)}$  から  $R_{(3,1)}$  または  $R_{(1,3)}$  の位置を通過して,  $R_{(3,4)}$  の位置に移る確率であるから

$$\begin{aligned} P(A \cap B) &= P_{(2,0)}P_{(0,3)} + P_{(0,2)}P_{(2,1)} \\ &= \frac{{}_2C_2}{2^2} \cdot \frac{{}_3C_0}{2^3} + \frac{{}_2C_0}{2^2} \cdot \frac{{}_3C_2}{2^3} \\ &= \frac{1}{4} \cdot \frac{1}{8} + \frac{1}{4} \cdot \frac{3}{8} = \frac{1}{8} \end{aligned}$$

よって, 求める条件付き確率は

$$P_A(B) = \frac{P(A \cap B)}{P(A)} = \frac{\frac{1}{8}}{\frac{1}{2}} = \frac{1}{4}$$

- (3) 硬貨を5回投げたあとにさいころの1の目が上にあるとき、途中反転する(1の目が上から下, 下から上). 5回投げる中で反転は2度起き, さいころの1の目が下にくるのは硬貨を2回目または3回目に投げたあとである. さいころが2回で反転する事象を  $X$  とすると,  $X$  が起きるのは, 硬貨が「表表」または「裏裏」の順に出るときであるから, その確率は

$$P(X) = \left(\frac{1}{2}\right)^2 + \left(\frac{1}{2}\right)^2 = \frac{1}{2}$$

さいころが3回で反転する事象を  $Y$  とすると,  $Y$  が起きるのは, 硬貨が「表裏表」または「裏表裏」の順に出るときであるから, その確率は

$$P(Y) = \left(\frac{1}{2}\right)^3 + \left(\frac{1}{2}\right)^3 = \frac{1}{4}$$

求める確率は,  $X, Y$  または  $Y, X$  の順に起こる確率であるから

$$P(X)P(Y) + P(Y)P(X) = \frac{1}{2} \cdot \frac{1}{4} + \frac{1}{4} \cdot \frac{1}{2} = \frac{1}{4}$$



4 (1)  $S_1 = a_1 = 1, S_{n+1} = 2S_n + n^2 + 2n \cdots (*)$

(\*) に  $n = 1, 2$  を代入すると

$$S_2 = 2S_1 + 1^2 + 2 \cdot 1 = 5$$

$$S_3 = 2S_2 + 2^2 + 2 \cdot 2 = 18$$

よって  $a_2 = S_2 - S_1 = 5 - 1 = 4, a_3 = S_3 - S_2 = 18 - 5 = 13$

(2) (\*) より  $S_{n+1} = 2S_n + n^2 + 2n$   
 $S_n = 2S_{n-1} + (n-1)^2 + 2(n-1)$

上の2式の辺々を引くと  $a_{n+1} = 2a_n + 2n + 1$

(3) 1次関数  $f(n) = pn + q$  が、すべての  $n$  について、次式を満たすとき

$$f(n+1) = 2f(n) + 2n + 1 \cdots \textcircled{1}$$

したがって  $p(n+1) + q = 2(pn + q) + 2n + 1$

整理すると  $pn + p + q = (2p + 2)n + 2q + 1$

上式は、 $n$  に関する恒等式であるから

$$p = 2p + 2, p + q = 2q + 1 \quad \text{これを解いて } p = -2, q = -3$$

ゆえに  $f(n) = -2n - 3 \cdots \textcircled{2}$

(2) の結果と  $\textcircled{1}$  の辺々を引くと

$$a_{n+1} - f(n+1) = 2\{a_n - f(n)\}$$

$f(2) = -2 \cdot 2 - 3 = -7$  であるから、 $a_2 - f(2) = 4 - (-7) = 11$  より

$$a_n - f(n) = 11 \cdot 2^{n-2} \quad \text{ゆえに } a_n = 11 \cdot 2^{n-2} + f(n)$$

これに  $\textcircled{2}$  を代入して  $a_n = 11 \cdot 2^{n-2} - 2n - 3 \quad (n \geq 2)$  ■



## 理系 出題分野(2009-2018) 120分

◀	熊本大学 理系	09	10	11	12	13	14	15	16	17	18
I	数と式				1						
	2次関数										
	図形と計量										
	データの分析										
II	式と証明										
	複素数と方程式										
	図形と方程式										
	三角関数		1								
	指数関数と対数関数										
	微分法と積分法							1			
III	式と曲線			4							
	複素数平面								3	2	
	関数										
	極限	2					3	4			
	微分法とその応用				3	3	2		4	3	
	積分法	1・4	3・4	3	4	3		4			3・4
	積分法の応用					4	4		4	3	
A	場合の数と確率	3		1							
	整数の性質								2		
	図形の性質										
B	平面上のベクトル		2	2							
	空間のベクトル					2	1	2	1	1	1
	数列					1		3・4	2	4	2
	確率分布と統計										
C	行列(旧課程)				2			数字は問題番号			

## 6.5 2015年(理系)

**1**  $f(x)$  は  $x$  の3次多項式とし、 $x^3$  の係数は1、定数項は0とする。2つの異なる実数  $\alpha, \beta$  に対して  $f'(\alpha) = f'(\beta) = 0$  が満たされているとする。以下の問いに答えよ。

- (1)  $f(\alpha), f(\beta)$  を  $\alpha, \beta$  を用いて表せ。
- (2) 不等式  $\alpha < \beta < 3\alpha$  が成り立つとき、3次方程式  $f(x) = -1$  の実数解の個数を求めよ。

**2**  $p, q, r$  を実数とする。空間内の3点  $A(1, p, 0), B(q, 1, 1), C(-1, -1, r)$  が一直線上にあるとき、以下の問いに答えよ。ただし、 $O$  を原点とする。

- (1)  $p$  は1でも  $-1$  でもないことを示せ。
- (2)  $q, r$  を  $p$  を用いて表せ。
- (3)  $p', q', r'$  を実数とし、空間内の3点を  $A'(1, p', 0), B'(q', 1, 1), C'(-1, -1, r')$  とする。ベクトル  $\overrightarrow{OA'}, \overrightarrow{OB'}, \overrightarrow{OC'}$  がいずれもベクトル  $\overrightarrow{AB}$  に垂直であるとき、 $p', q', r'$  を  $p$  を用いて表せ。
- (4) (3) における3点  $A', B', C'$  は一直線上にないことを示せ。

**3**  $\triangle ABC$  において、 $\angle B$  と  $\angle C$  は鋭角とする。点  $A$  を通り辺  $BC$  に直交する直線を引き、辺  $BC$  との交点を  $X_1$  とし、線分  $AX_1$  の長さを1とする。また、 $BX_1 = 1, CX_1 = 8$  とする。各  $n = 1, 2, 3, \dots$  に対して以下の操作を行う。

辺  $BC$  上の点  $X_n$  を通り辺  $AC$  に平行な直線を引き、辺  $AB$  との交点を  $Y_n$  とする。また、点  $Y_n$  を通り辺  $BC$  に平行な直線を引き、辺  $AC$  との交点を  $Z_n$  とする。点  $Z_n$  を通り辺  $BC$  に直交する直線を引き、辺  $BC$  との交点を  $X_{n+1}$  とする。

線分  $Z_n X_{n+1}$  の長さを  $l_n$  とするとき、以下の問いに答えよ。

- (1)  $l_1$  を求めよ。
- (2)  $l_{n+1}$  を  $l_n$  を用いて表せ。
- (3)  $l_n > \frac{1}{2}$  となる最小の奇数  $n$  を求めよ。必要ならば、 $3.169 < \log_2 9 < 3.17$  を用いてもよい。

4 数列  $\{a_n\}$  を

$$a_n = \int_0^{n\pi} e^{-x} |\sin x| dx \quad (n = 1, 2, 3, \dots)$$

と定めるとき、以下の問いに答えよ。

- (1)  $a_{n+1} - a_n$  を求めよ。
- (2)  $\{a_n\}$  の一般項を求めよ。
- (3)  $\lim_{n \rightarrow \infty} a_n$  を求めよ。

## 解答例

- 1 (1)  $x$  の3次式  $f(x)$  の  $x^3$  の係数が1,  $f'(\alpha) = f'(\beta) = 0$  であるから

$$f'(x) = 3(x - \alpha)(x - \beta) = 3x^2 - 3(\alpha + \beta)x + 3\alpha\beta$$

また,  $f(x)$  の定数項は0であるから

$$f(x) = x^3 - \frac{3}{2}(\alpha + \beta)x^2 + 3\alpha\beta x$$

したがって

$$f(\alpha) = \alpha^3 - \frac{3}{2}(\alpha + \beta)\alpha^2 + 3\alpha^2\beta = \frac{\alpha^2(3\beta - \alpha)}{2}$$

$$f(\beta) = \beta^3 - \frac{3}{2}(\alpha + \beta)\beta^2 + 3\alpha\beta^2 = \frac{\beta^2(3\alpha - \beta)}{2}$$

- (2)  $f(x)$  の増減表は

$x$	...	$\alpha$	...	$\beta$	...
$f'(x)$	+	0	-	0	+
$f(x)$	$\nearrow$	$f(\alpha)$	$\searrow$	$f(\beta)$	$\nearrow$

$\alpha < \beta < 3\alpha$  より,  $0 < \alpha < \beta$ ,  $3\alpha - \beta > 0$  であるから,  $f(\beta) > 0$  したがって,  $y = f(x)$  のグラフの概形は, 次のようになる.

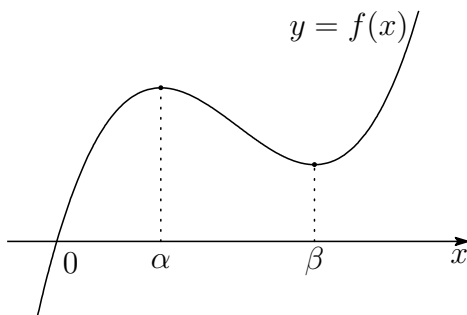

よって,  $y = f(x)$  および  $y = -1$  のグラフから, 3次方程式  $f(x) = -1$  の実数解の個数は1個.

## 解説

3次式  $f(x)$  の  $x^3$  の係数を  $a$  とし,  $f'(\alpha) = f'(\beta) = 0$  を満たすとすると ( $\alpha < \beta$ )

$$f'(x) = 3a(x - \alpha)(x - \beta) = 3a\{x^2 - (\alpha + \beta)x + \alpha\beta\}$$

$$f''(x) = 3a\{2x - (\alpha + \beta)\}$$

$$f'''(x) = 6a$$

$f(x)$  を  $x = \alpha$  を極として, テイラー展開<sup>1</sup> を行くと

$$f(x) = f(\alpha) + f'(\alpha)(x - \alpha) + \frac{1}{2!}f''(\alpha)(x - \alpha)^2 + \frac{1}{3!}f'''(\alpha)(x - \alpha)^3$$

$$\begin{aligned} \text{したがって} \quad f(x) - f(\alpha) &= \frac{3a}{2}(\alpha - \beta)(x - \alpha)^2 + a(x - \alpha)^3 \\ &= a(x - \alpha)^2 \left( x - \frac{3\beta - \alpha}{2} \right) \end{aligned}$$

$$\text{同様に} \quad f(x) - f(\beta) = a(x - \beta)^2 \left( x - \frac{3\alpha - \beta}{2} \right)$$

$a > 0$  のとき,  $y = f(x)$  のグラフは次のようになる.

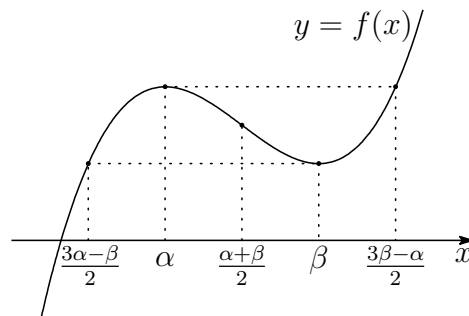

とくに, 数列  $\frac{3\alpha - \beta}{2}, \alpha, \frac{\alpha + \beta}{2}, \beta, \frac{3\beta - \alpha}{2}$  は, 等差数列をなす.

本題において,  $f(0) = 0$ ,  $\alpha < \beta < 3\alpha$  より,  $0 < \frac{3\alpha - \beta}{2}$  であるから

$$f\left(\frac{3\alpha - \beta}{2}\right) > 0$$

よって,  $y = f(x)$  および  $y = -1$  のグラフから, 3次方程式  $f(x) = -1$  の実数解の個数は1個. ■

<sup>1</sup> <http://kumamoto.s12.xrea.com/chie/taylor.pdf> を参照.

- 2 (1)  $A(1, p, 0)$ ,  $B(q, 1, 1)$ ,  $C(-1, -1, r)$  より

$$\begin{aligned}\overrightarrow{BA} &= (1 - q, p - 1, -1), & \overrightarrow{CA} &= (2, p + 1, -r), \\ \overrightarrow{BC} &= (-q - 1, -2, r - 1), & \overrightarrow{CB} &= (q + 1, 2, 1 - r)\end{aligned}$$

3点  $A$ ,  $B$ ,  $C$  が同一直線上にあるから,  $p = 1$  のとき,  $\overrightarrow{BA}$ ,  $\overrightarrow{BC}$  の  $y$  成分に注意すると,  $\overrightarrow{BA} = \vec{0}$  となり, 2点  $A$ ,  $B$  が一致する. これら2点の  $z$  座標は異なるので, 不適.

また,  $p = -1$  のとき,  $\overrightarrow{CA}$ ,  $\overrightarrow{CB}$  の  $y$  成分に注意すると,  $\overrightarrow{CA} = \vec{0}$  となり, 2点  $C$ ,  $A$  が一致する. これら2点の  $x$  座標は異なるので, 不適.

よって,  $p \neq \pm 1$

- (2)  $\overrightarrow{CA} // \overrightarrow{CB}$  であるから, これらの  $x$  成分,  $y$  成分により

$$2 \cdot 2 - (p + 1)(q + 1) = 0 \quad \text{ゆえに} \quad q = \frac{3 - p}{p + 1}$$

$\overrightarrow{BA} // \overrightarrow{BC}$  であるから, これらの  $y$  成分,  $z$  成分により

$$(p - 1)(r - 1) - (-1)(-2) = 0 \quad \text{ゆえに} \quad r = \frac{p + 1}{p - 1}$$

- (3) (2) の結果より,  $A(1, p, 0)$ ,  $B\left(\frac{3 - p}{p + 1}, 1, 1\right)$  であるから

$$(p + 1)\overrightarrow{AB} = (2 - 2p, 1 - p^2, 1 + p)$$

$\overrightarrow{OA'}$   $= (1, p', 0)$  は  $\overrightarrow{AB}$  と垂直なので

$$2 - 2p + p'(1 - p^2) = 0 \quad \text{ゆえに} \quad p' = -\frac{2}{p + 1}$$

$\overrightarrow{OB'}$   $= (q', 1, 1)$  は  $\overrightarrow{AB}$  と垂直なので

$$q'(2 - 2p) + 1 - p^2 + 1 + p = 0 \quad \text{ゆえに} \quad q' = -\frac{(p + 1)(p - 2)}{2(p - 1)}$$

$\overrightarrow{OC'}$   $= (-1, -1', r')$  は  $\overrightarrow{AB}$  と垂直なので

$$-(2 - 2p) - (1 - p^2) + r'(1 + p) = 0 \quad \text{ゆえに} \quad r' = -\frac{(p + 3)(p - 1)}{p + 1}$$

$$(4) (3) \text{の結果から} \quad A' \left( 1, -\frac{2}{p+1}, 0 \right),$$

$$B' \left( -\frac{(p+1)(p-2)}{2(p-1)}, 1, 1 \right),$$

$$C' \left( -1, -1, -\frac{(p+3)(p-1)}{p+1} \right)$$

$$\text{したがって} \quad \overrightarrow{A'B'} = \left( \frac{-p^2 - p + 4}{2(p-1)}, \frac{p+3}{p+1}, 1 \right)$$

$$\overrightarrow{A'C'} = \left( -2, \frac{-p+1}{p+1}, -\frac{(p+3)(p-1)}{p+1} \right)$$

$\overrightarrow{A'B'} // \overrightarrow{A'C'}$  であるとき, これらの  $x$  成分,  $y$  成分から

$$\frac{-p^2 - p + 4}{2(p-1)} \cdot \frac{-p+1}{p+1} - \frac{p+3}{p+1} \cdot (-2) = 0$$

$$\text{整理すると} \quad p^2 + 5p + 8 = 0 \quad \cdots (*)$$

この方程式の判別式を  $D$  とすると

$$D = 5^2 - 4 \cdot 1 \cdot 8 = -7 < 0$$

したがって, 方程式 (\*) は実数解をもたない.

よって, 3点  $A'$ ,  $B'$ ,  $C'$  は一直線上にない. ■

- 3 (1) 座標平面上に点  $A(0, 1)$ ,  $B(-1, 0)$ ,  $C(8, 0)$ ,  $X_n(x_n, 0)$  ( $n = 1, 2, 3, \dots$ ) をとる. 直線  $AB$  の方程式は

$$y = x + 1 \quad \dots \textcircled{1}$$

直線  $AC$  の方程式は

$$y = -\frac{1}{8}x + 1 \quad \dots \textcircled{2}$$

直線  $X_nY_n$  は点  $(x_n, 0)$  を通り, 傾き  $-\frac{1}{8}$  の直線であるから

$$y = -\frac{1}{8}(x - x_n) \quad \dots \textcircled{3}$$

点  $Y_n$  の  $y$  座標  $l_n$  は, ①, ③ を解いて  $l_n = \frac{1 + x_n}{9} \quad \dots \textcircled{4}$

このとき,  $x_1 = 0$  であるから  $l_1 = \frac{1}{9}$

- (2) 点  $Z_n$  の  $y$  座標が  $l_n$  であるから, その  $x$  座標は, ② より

$$l_n = -\frac{x}{8} + 1 \quad \text{これを解いて} \quad x = 8(1 - l_n)$$

これが点  $X_{n+1}$  の  $x$  座標であるから  $x_{n+1} = 8(1 - l_n)$

したがって, 上式および④から

$$l_{n+1} = \frac{1 + x_{n+1}}{9} = \frac{1 + 8(1 - l_n)}{9} = -\frac{8}{9}l_n + 1$$

- (3) (1), (2) の結果から  $l_{n+1} = -\frac{8}{9}l_n + 1$ ,  $l_1 = \frac{1}{9}$

この漸化式から  $l_n = \frac{9}{17} + \frac{8}{17} \left(-\frac{8}{9}\right)^n$

$$l_n > \frac{1}{2} \text{ のとき } \frac{9}{17} + \frac{8}{17} \left(-\frac{8}{9}\right)^n > \frac{1}{2} \quad \text{ゆえに} \quad \left(-\frac{8}{9}\right)^n > -\frac{1}{16}$$

$$n \text{ は奇数であるから } (-1)^n \left(\frac{8}{9}\right)^n > -\frac{1}{16} \quad \text{ゆえに} \quad \left(\frac{8}{9}\right)^n < \frac{1}{16}$$

したがって  $n > \frac{4}{\log_2 9 - 3}$

このとき,  $3.169 < \log_2 9 < 3.17$  より

$$23.5 \dots = \frac{4}{3.17 - 3} < \frac{4}{\log_2 9 - 3} < \frac{4}{3.169 - 3} = 23.6 \dots$$

よって, 求める最小の奇数  $n$  は  $n = 25$  ■

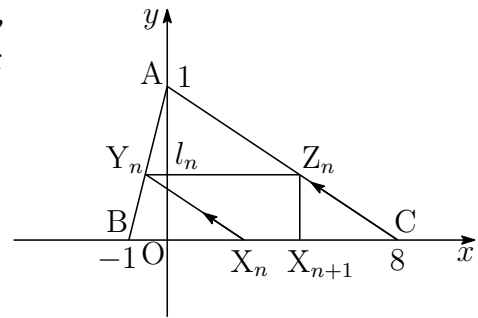



$$\begin{aligned} \boxed{4} \quad (1) \quad a_{n+1} - a_n &= \int_0^{(n+1)\pi} e^{-x} |\sin x| dx - \int_0^{n\pi} e^{-x} |\sin x| dx \\ &= \int_{n\pi}^{(n+1)\pi} e^{-x} |\sin x| dx \end{aligned}$$

$$t = x - n\pi \text{ とおくと } \frac{dx}{dt} = 1, \quad \begin{array}{c|c} x & n\pi \longrightarrow (n+1)\pi \\ \hline t & 0 \longrightarrow \pi \end{array}$$

$$\begin{aligned} a_{n+1} - a_n &= \int_0^\pi e^{-(n\pi+t)} |\sin(t+n\pi)| dt \\ &= e^{-n\pi} \int_0^\pi e^{-t} \sin t dt = e^{-n\pi} a_1 \\ &= e^{-n\pi} \left[ -\frac{e^{-t}}{2} (\sin t + \cos t) \right]_0^\pi = \frac{e^{-\pi} + 1}{2} e^{-n\pi} \end{aligned}$$

$$(2) \quad a_{n+1} - a_n = e^{-n\pi} a_1, \quad a_1 = \frac{e^{-\pi} + 1}{2} \text{ であるから, } n \geq 2 \text{ のとき}$$

$$\begin{aligned} \sum_{k=1}^{n-1} (a_{k+1} - a_k) &= a_1 \sum_{k=1}^{n-1} e^{-k\pi} \\ a_n &= a_1 \sum_{k=0}^{n-1} e^{-k\pi} = a_1 \times \frac{1 - e^{-n\pi}}{1 - e^{-\pi}} \\ &= \frac{e^{-\pi} + 1}{2} \times \frac{1 - e^{-n\pi}}{1 - e^{-\pi}} = \frac{(1 + e^{-\pi})(1 - e^{-n\pi})}{2(1 - e^{-\pi})} \end{aligned}$$

上式は、 $n = 1$  のときも成立するから

$$a_n = \frac{(1 + e^{-\pi})(1 - e^{-n\pi})}{2(1 - e^{-\pi})}$$

$$(3) \quad \lim_{n \rightarrow \infty} e^{-n\pi} = 0 \text{ であるから}$$

$$\lim_{n \rightarrow \infty} a_n = \frac{1 + e^{-\pi}}{2(1 - e^{-\pi})}$$

■

## 6.6 2016年(理系)

- 1 1辺の長さ1の正四面体OABCを考える。 $0 < s < \frac{1}{2}$ に対しOAを $s:(1-s)$ に内分する点をPとし、 $0 < t < 1$ に対しOCを $t:(1-t)$ に内分する点をQとする。 $\vec{OA} = \vec{a}$ ,  $\vec{OB} = \vec{b}$ ,  $\vec{OC} = \vec{c}$ とおくとき、以下の問いに答えよ。

- (1)  $\vec{PB}$ ,  $\vec{PQ}$ をそれぞれ $\vec{a}$ ,  $\vec{b}$ ,  $\vec{c}$ ,  $s$ ,  $t$ を用いて表せ。
- (2)  $\angle BPQ = 90^\circ$ であるとき、 $t$ を $s$ を用いて表せ。
- (3) (2)の条件の下で、 $t$ の最大値とそのときの $s$ の値を求めよ。
- (4) (3)で求めた $s$ ,  $t$ に対して、 $PQ^2$ を求めよ。

- 2 自然数 $a$ に対して

$$S(a) = \sum_{k=1}^a \frac{1}{\sqrt{k+1} + \sqrt{k}}$$

とおく。以下の問いに答えよ。

- (1) 和 $S(a)$ を求めよ。
- (2)  $S(a)$ が整数となる自然数 $a$ を小さい順に並べた数列を

$$a_1, a_2, a_3, \dots, a_n, \dots$$

とする。一般項 $a_n$ を求めよ。

- (3) (2)の数列 $\{a_n\}$ について、 $a_n$  ( $n = 1, 2, 3, \dots$ )を4で割った余りは0か3であることを示せ。

- (4) (2)の数列 $\{a_n\}$ と自然数 $N$ に対して和 $\sum_{n=1}^N \frac{1}{a_n}$ を求めよ。

- 3**  $0 < \theta < \frac{\pi}{2}$  を満たす  $\theta$  に対して,  $\alpha = 2(\cos \theta + i \sin \theta)$  とする。ただし,  $i$  は虚数単位である。 $n = 1, 2, 3, \dots$  に対して

$$z_n = \alpha^n - 2\alpha^{n-1}$$

とおく。以下の問いに答えよ。

- (1)  $\theta = \frac{\pi}{3}$  とするとき,  $z_n$  を極形式で表せ。
  - (2)  $\theta = \frac{\pi}{3}$  とするとき,  $\sum_{k=1}^n |z_k| > 500$  となる最小の  $n$  を求めよ。
  - (3)  $z_{1000}$  が実数となるような  $\theta$  の値の個数を求めよ。
- 4**  $x \geq 1$  で定義された関数

$$f(x) = \frac{\log x}{x^2}$$

について, 以下の問いに答えよ。

- (1)  $x \geq 1$  における  $f(x)$  の最大値とそのときの  $x$  の値を求めよ。
- (2) (1) で求めた  $x$  の値を  $a$  とする。曲線  $y = f(x)$  と 2 直線  $y = 0$ ,  $x = a$  で囲まれた図形を  $D$  とする。 $D$  の面積を求めよ。
- (3) (2) の図形  $D$  を  $y$  軸の周りに 1 回転させてできる立体の体積を求めよ。

解答例

1 (1)  $\vec{OP} = s\vec{a}$ ,  $\vec{OQ} = t\vec{c}$  であるから

$$\begin{aligned}\vec{PB} &= \vec{OB} - \vec{OP} \\ &= \vec{b} - s\vec{a}\end{aligned}$$

$$\begin{aligned}\vec{PQ} &= \vec{OQ} - \vec{OP} \\ &= t\vec{c} - s\vec{a}\end{aligned}$$

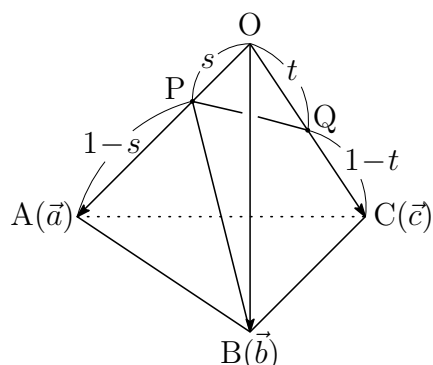

(2)  $\angle BPQ = 90^\circ$  のとき,  $\vec{PB} \cdot \vec{PQ} = 0$  であるから, (1) の結果から

$$(\vec{b} - s\vec{a}) \cdot (t\vec{c} - s\vec{a}) = 0 \quad \text{整理すると} \quad t\vec{b} \cdot \vec{c} - s\vec{a} \cdot \vec{b} - st\vec{c} \cdot \vec{a} + s^2|\vec{a}|^2 = 0$$

$$\vec{a} \cdot \vec{b} = \vec{b} \cdot \vec{c} = \vec{c} \cdot \vec{a} = 1 \cdot 1 \cos 60^\circ = \frac{1}{2}, \quad |\vec{a}| = 1 \quad \text{であるから}$$

$$\frac{1}{2}t - \frac{1}{2}s - \frac{1}{2}st + s^2 \cdot 1^2 = 0 \quad \text{ゆえに} \quad (1-s)t = s(1-2s)$$

$$\text{このとき, } 0 < s < \frac{1}{2} \text{ に注意して} \quad t = \frac{s(1-2s)}{1-s}$$

(3) (2) の結果から

$$t = \frac{s(1-2s)}{1-s} = 2s + 1 - \frac{1}{1-s} = 3 - \left\{ 2(1-s) + \frac{1}{1-s} \right\} \quad \dots \textcircled{1}$$

$0 < s < \frac{1}{2}$  より  $1-s > 0$  であるから, 相加平均・相乗平均の関係により

$$2(1-s) + \frac{1}{1-s} \geq 2\sqrt{2(1-s) \cdot \frac{1}{1-s}} = 2\sqrt{2} \quad \dots \textcircled{2}$$

上式で等号が成立するとき,  $0 < s < \frac{1}{2}$  に注意して

$$2(1-s) = \frac{1}{1-s} \quad \text{すなわち} \quad s = 1 - \frac{1}{\sqrt{2}} = \frac{2 - \sqrt{2}}{2}$$

このとき, ①, ② より  $t$  の最大値は  $3 - 2\sqrt{2}$

(4) (1), (3) の結果から

$$\begin{aligned} PQ^2 &= |\overrightarrow{PQ}|^2 = |t\vec{c} - s\vec{a}|^2 = t^2|\vec{c}|^2 - 2st\vec{c}\cdot\vec{a} + s^2|\vec{a}|^2 \\ &= s^2 - st + t^2 \\ &= \left(\frac{2-\sqrt{2}}{2}\right)^2 - \frac{2-\sqrt{2}}{2}(3-2\sqrt{2}) + (3-2\sqrt{2})^2 \\ &= \frac{27-19\sqrt{2}}{2} \end{aligned}$$

**2** (1)  $\sum_{k=1}^a \frac{1}{\sqrt{k+1} + \sqrt{k}} = \sum_{k=1}^a (\sqrt{k+1} - \sqrt{k}) = \sqrt{a+1} - 1$

(2)  $S(a)$  が整数  $n \geq 1$  に等しいとき, (1) の結果から

$$\sqrt{a+1} - 1 = n \quad \text{ゆえに} \quad a = n(n+2)$$

よって, 求める数列の一般項は  $a_n = n(n+2)$

(3)  $n = 2m - 1$  のとき ( $m$  は整数)

$$\begin{aligned} a_n &= (2m-1)\{(2m-1)+2\} = (2m-1)(2m+1) \\ &= 4m^2 - 1 = 4(m^2 - 1) + 3 \end{aligned}$$

$n = 2m$  のとき ( $m$  は整数)

$$a_n = 2m(2m+2) = 4m(m+1)$$

よって,  $a_n$  を 4 で割った余りは 0 か 3 である.

(4) (2) の結果から

$$\begin{aligned} \sum_{n=1}^N \frac{1}{a_n} &= \sum_{n=1}^N \frac{1}{n(n+2)} \\ &= \frac{1}{2} \sum_{n=1}^N \left( \frac{1}{n} - \frac{1}{n+2} \right) \\ &= \frac{1}{2} \left( 1 + \frac{1}{2} - \frac{1}{N+1} - \frac{1}{N+2} \right) \\ &= \frac{N(3N+5)}{4(N+1)(N+2)} \end{aligned}$$

**3** (1)  $\alpha = 2(\cos \theta + i \sin \theta)$  より

$$\begin{aligned} z_n &= \alpha^n - 2\alpha^{n-1} = \{2(\cos \theta + i \sin \theta)\}^n - 2\{2(\cos \theta + i \sin \theta)\}^{n-1} \\ &= 2^n(\cos n\theta + i \sin n\theta) - 2^n\{\cos(n-1)\theta + i \sin(n-1)\theta\} \\ &= 2^n\{\cos n\theta - \cos(n-1)\theta\} + 2^n i\{\sin n\theta - \sin(n-1)\theta\} \\ &= -2^{n+1} \sin \frac{2n-1}{2}\theta \sin \frac{\theta}{2} + 2^{n+1} i \cos \frac{2n-1}{2}\theta \sin \frac{\theta}{2} \quad \dots (*) \end{aligned}$$

$\theta = \frac{\pi}{3}$  であるから

$$\begin{aligned} z_n &= -2^{n+1} \sin \frac{2n-1}{6}\pi \sin \frac{\pi}{6} + 2^{n+1} i \cos \frac{2n-1}{6}\pi \sin \frac{\pi}{6} \\ &= -2^n \sin \left( \frac{n+1}{3}\pi - \frac{\pi}{2} \right) + 2^n i \cos \left( \frac{n+1}{3}\pi - \frac{\pi}{2} \right) \\ &= 2^n \left( \cos \frac{n+1}{3}\pi + i \sin \frac{n+1}{3}\pi \right) \end{aligned}$$

補足  $z_n = -2^n \sin \frac{2n-1}{6}\pi + 2^n i \cos \frac{2n-1}{6}\pi = 2^n i \left( \cos \frac{2n-1}{6}\pi + i \sin \frac{2n-1}{6}\pi \right)$

$$\begin{aligned} &= 2^n \left( \cos \frac{\pi}{2} + i \sin \frac{\pi}{2} \right) \left( \cos \frac{2n-1}{6}\pi + i \sin \frac{2n-1}{6}\pi \right) \\ &= 2^n \left( \cos \frac{n+1}{3}\pi + i \sin \frac{n+1}{3}\pi \right) \end{aligned}$$

別解  $z_n = \alpha^n - 2\alpha^{n-1} = \alpha^{n-1}(\alpha - 2) \quad \dots \textcircled{1}$

$$\begin{aligned} \alpha - 2 &= 2(\cos \theta + i \sin \theta) - 2 = 2(\cos \theta - 1 + i \sin \theta) \\ &= 4 \left( -\sin^2 \frac{\theta}{2} + i \sin \frac{\theta}{2} \cos \frac{\theta}{2} \right) = 4i \sin \frac{\theta}{2} \left( i \sin \frac{\theta}{2} + \cos \frac{\theta}{2} \right) \\ &= 4 \sin \frac{\theta}{2} \left( \cos \frac{\pi}{2} + i \sin \frac{\pi}{2} \right) \left( \cos \frac{\theta}{2} + i \sin \frac{\theta}{2} \right) \\ &= 4 \sin \frac{\theta}{2} \left( \cos \frac{\theta + \pi}{2} + i \sin \frac{\theta + \pi}{2} \right) \end{aligned}$$

上式および  $\textcircled{1}$  から

$$\begin{aligned} z_n &= 2^{n-1} \{\cos(n-1)\theta + i \sin(n-1)\theta\} \cdot 4 \sin \frac{\theta}{2} \left( \cos \frac{\theta + \pi}{2} + i \sin \frac{\theta + \pi}{2} \right) \\ &= 2^{n+1} \sin \frac{\theta}{2} \left( \cos \frac{(2n-1)\theta + \pi}{2} + i \sin \frac{(2n-1)\theta + \pi}{2} \right) \end{aligned}$$

これに  $\theta = \frac{\pi}{3}$  を代入すると  $z_n = 2^n \left( \cos \frac{n+1}{3}\pi + i \sin \frac{n+1}{3}\pi \right)$

(2) (1)の結果より,  $|z_k| = 2^k$  であるから

$$\sum_{k=1}^n |z_k| = \sum_{k=1}^n 2^k = \frac{2(2^n - 1)}{2 - 1} = 2(2^n - 1)$$

$$\sum_{k=1}^n |z_k| > 500 \text{ のとき } 2(2^n - 1) > 500 \text{ ゆえに } 2^n > 251$$

これを満たす最小の整数  $n$  は **8**

(3) (\*) より  $z_{1000} = -2^{1001} \sin \frac{1999}{2} \theta \sin \frac{\theta}{2} + 2^{1001} i \cos \frac{1999}{2} \theta \sin \frac{\theta}{2}$   
 $z_{1000}$  が実数であるとき, 自然数  $j$  を用いて

$$\frac{1999}{2} \theta = \frac{2j-1}{2} \pi \text{ ゆえに } \theta = \frac{2j-1}{1999} \pi$$

このとき,  $0 < \theta < \frac{\pi}{2}$  であるから  $1 \leq j \leq 500$

よって, 求める  $\theta$  の個数は **500** (個) ■

4 (1)  $f(x) = \frac{\log x}{x^2}$  を微分すると

$$f'(x) = (\log x)' \frac{1}{x^2} + \log x \left( \frac{1}{x^2} \right)' = \frac{1}{x} \cdot \frac{1}{x^2} + \log x \left( -\frac{2}{x^3} \right) = \frac{1 - 2 \log x}{x^3}$$

$$f'(x) = 0 \text{ とすると } x = \sqrt{e}$$

$f(x) = \frac{\log x}{x^2}$  ( $x \geq 1$ ) の増減表は、次のようになる。

$x$	1	...	$\sqrt{e}$	...
$f'(x)$		+	0	-
$f(x)$	0	↗	極大	↘

よって、求める最大値は  $f(\sqrt{e}) = \frac{1}{2e}$

(2) 求める面積を  $S$  とすると、(1) の結果から

$$\begin{aligned} S &= \int_1^{\sqrt{e}} \frac{\log x}{x^2} dx = - \int_1^{\sqrt{e}} \left( \frac{1}{x} \right)' \log x dx \\ &= - \left[ \frac{1}{x} \log x \right]_1^{\sqrt{e}} + \int_1^{\sqrt{e}} \frac{1}{x} \cdot \frac{1}{x} dx \\ &= - \left[ \frac{1}{x} (\log x + 1) \right]_1^{\sqrt{e}} = 1 - \frac{3}{2\sqrt{e}} \end{aligned}$$

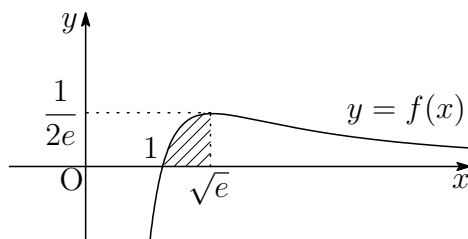

(3) 求める立体の体積を  $V$  とすると

$$V = 2\pi \int_1^{\sqrt{e}} x \cdot \frac{\log x}{x^2} dx = 2\pi \int_1^{\sqrt{e}} (\log x)(\log x)' dx = \pi \left[ (\log x)^2 \right]_1^{\sqrt{e}} = \frac{\pi}{4}$$

#### バウムクーヘン型求積法

$a \leq x \leq b$  の範囲で  $f(x) \geq 0$  のとき、 $y = f(x)$  のグラフと  $x$  軸および 2 直線  $x = a$ ,  $x = b$  で囲まれた部分を  $y$  軸のまわりに 1 回転してできる立体の体積  $V$  は

$$V = 2\pi \int_a^b x f(x) dx$$





## 6.7 2017年(理系)

- 1 原点を  $O$  とする座標空間内に 3 点  $A(a, 0, 0)$ ,  $B(0, b, 0)$ ,  $C(0, 0, c)$  がある。ただし,  $a > 0$ ,  $b > 0$ ,  $c > 0$  とする。  $\angle BAC = \theta$  とし,  $\triangle ABC$  の面積を  $S$  とするとき, 以下の問いに答えよ。

- (1)  $\cos \theta$ ,  $\sin \theta$  を  $a$ ,  $b$ ,  $c$  を用いて表せ。
- (2) 点  $O$  を中心とする半径 1 の球面上の点を  $H$  とする。ベクトル  $\overrightarrow{HA}$ ,  $\overrightarrow{HB}$ ,  $\overrightarrow{HC}$  がいずれもベクトル  $\overrightarrow{OH}$  に垂直であるとき,

$$\frac{1}{a^2} + \frac{1}{b^2} + \frac{1}{c^2} = 1$$

が成り立つことを示せ。

- (3) (2) の条件のもとで  $a = 3$  としたとき, 面積  $S$  の最小値とそのときの  $b$ ,  $c$  の値を求めよ。
- 2  $s > 0$ ,  $t > 0$  とする。原点を  $O$  とする複素数平面において,  $\alpha = 2 - i$ ,  $\beta = s + ti$  を表す点をそれぞれ  $A$ ,  $B$  とする。さらに, 点  $C$  を直線  $OB$  に関して点  $A$  と反対側にとり,  $\triangle OBC$  が正三角形になるようにする。点  $C$  を表す複素数を  $z$  とするとき, 以下の問いに答えよ。

- (1)  $z$  を  $s$ ,  $t$  を用いて表せ。
- (2)  $\alpha$ ,  $\beta$  が等式  $4\alpha^2 + \beta^2 - 2\alpha\beta = 0$  を満たすとき,  $\beta$  と  $z$  をそれぞれ求めよ。
- (3) (2) で求めた  $\beta$  と  $z$  に対して, 直線  $AC$  と直線  $OB$  の交点を  $D$  とし,  $\angle CDB = \theta$  とする。このとき,  $\cos \theta$  の値を求めよ。

- 3 関数  $f(x) = \log_2 x - x + 1$  ( $x > 0$ ) について, 以下の問いに答えよ。

- (1)  $f(x)$  の極値を求めよ。
- (2) 方程式  $f(x) = 0$  の解をすべて求めよ。なお,  $\lim_{x \rightarrow \infty} f(x) = -\infty$  を用いてもよい。
- (3) 座標平面上の曲線  $y = f(x)$  と  $x$  軸で囲まれた部分の面積を求めよ。

4  $f(x) = x^2 + x$  とし,  $j$  は自然数とする。数列  $\{a_n\}$  を次のように定める。

$a_1 = 2$  とする。 $a_n$  ( $n \geq 1$ ) に対して, 座標平面上の曲線  $y = f(x)$  上の点  $(a_n^j, f(a_n^j))$  における接線と直線  $y = x$  との交点の  $x$  座標を  $a_{n+1}$  とする。ただし,  $a_n^j$  は  $a_n$  の  $j$  乗を表す。

以下の問いに答えよ。

- (1) すべての自然数  $n$  に対し,  $a_n > 0$  が成り立つことを示せ。
- (2)  $b_n = \log_2 a_n$  とおくとき,  $b_{n+1}$  を  $b_n$  を用いて表せ。
- (3) 数列  $\{a_n\}$  の一般項を求めよ。

解答例

- 1 (1)  $A(a, 0, 0)$ ,  $B(0, b, 0)$ ,  $C(0, 0, c)$  より

$$\overrightarrow{AB} = (-a, b, 0), \quad \overrightarrow{AC} = (-a, 0, c)$$

2つのベクトル  $\overrightarrow{AB}$ ,  $\overrightarrow{AC}$  のなす角が  $\theta$  であるから

$$\cos \theta = \frac{\overrightarrow{AB} \cdot \overrightarrow{AC}}{|\overrightarrow{AB}| |\overrightarrow{AC}|} = \frac{a^2}{\sqrt{a^2 + b^2} \sqrt{a^2 + c^2}} = \frac{a^2}{\sqrt{(a^2 + b^2)(a^2 + c^2)}}$$

また,  $\sin \theta > 0$  であるから

$$\sin \theta = \sqrt{1 - \cos^2 \theta} = \sqrt{1 - \frac{a^4}{(a^2 + b^2)(a^2 + c^2)}} = \sqrt{\frac{a^2 b^2 + b^2 c^2 + c^2 a^2}{(a^2 + b^2)(a^2 + c^2)}}$$

- (2)  $H(x, y, z)$  とおくと,  $H$  は原点  $O$  を中心とする半径 1 の球面上の点であるから

$$x^2 + y^2 + z^2 = 1 \quad \dots (*)$$

$\overrightarrow{HA} = (a - x, -y, -z)$ ,  $\overrightarrow{HB} = (-x, b - y, -z)$ ,  $\overrightarrow{HC} = (-x, -y, c - z)$  がいずれも  $\overrightarrow{OH} = (x, y, z)$  に垂直であるから

$$(a - x)x - y^2 - z^2 = 0$$

$$-x^2 + (b - y)y - z^2 = 0$$

$$-x^2 - y^2 + (c - z)z = 0$$

(\*) に注意してこれらを整理すると  $ax = 1$ ,  $by = 1$ ,  $cz = 1$

上の 3 式から,  $x = \frac{1}{a}$ ,  $y = \frac{1}{b}$ ,  $z = \frac{1}{c}$  を ① に代入して  $\frac{1}{a^2} + \frac{1}{b^2} + \frac{1}{c^2} = 1$

- (3) (1) の結果から  $S = \frac{1}{2} |\overrightarrow{AB}| |\overrightarrow{AC}| \sin \theta$

$$\begin{aligned} &= \frac{1}{2} \cdot \sqrt{a^2 + b^2} \cdot \sqrt{a^2 + c^2} \times \sqrt{\frac{a^2 b^2 + b^2 c^2 + c^2 a^2}{(a^2 + b^2)(a^2 + c^2)}} \\ &= \frac{1}{2} \sqrt{a^2 b^2 + b^2 c^2 + c^2 a^2} \end{aligned}$$

上式および (2) の結果により

$$S = \frac{1}{2} \sqrt{a^2 b^2 c^2 \left( \frac{1}{a^2} + \frac{1}{b^2} + \frac{1}{c^2} \right)} = \frac{1}{2} abc \quad \dots (**)$$

(2)の結果および(\*\*)に  $a = 3$  を代入することにより

$$\frac{1}{b^2} + \frac{1}{c^2} = \frac{8}{9} \quad \cdots \textcircled{1}$$

$$S = \frac{3}{2}bc$$

2数  $\frac{1}{b^2}, \frac{1}{c^2} > 0$  について相加平均・相乗平均の大小関係により

$$\frac{8}{9} = \frac{1}{b^2} + \frac{1}{c^2} \geq 2\sqrt{\frac{1}{b^2} \cdot \frac{1}{c^2}} = \frac{2}{bc} \quad \text{すなわち} \quad bc \geq \frac{9}{4}$$

$$\text{したがって} \quad S = \frac{3}{2}bc \geq \frac{3}{2} \cdot \frac{9}{4} = \frac{27}{8}$$

上式において、等号が成立するのは、 $\frac{1}{b^2} = \frac{1}{c^2}$  のときであるから、 $\textcircled{1}$  より

$$b = c = \frac{3}{2} \text{ のとき, } S \text{ は最小値 } \frac{27}{8} \text{ をとる.}$$

補足  $b^2$  と  $c^2$  の相乗平均・調和平均の関係により

$$\sqrt{b^2 \cdot c^2} \geq \frac{2}{\frac{1}{b^2} + \frac{1}{c^2}} \quad (\text{等号が成立するのは } b = c \text{ のとき})$$

$$\text{これに } \frac{1}{b^2} + \frac{1}{c^2} = \frac{8}{9} \text{ を代入すると } bc \geq \frac{9}{4}$$

解説  $n$  個の正数  $x_1, x_2, \dots, x_n$  の相加平均  $A$ , 相乗平均  $G$ , 調和平均  $H$  は

$$A = \frac{x_1 + x_2 + \cdots + x_n}{n}$$

$$G = \sqrt[n]{x_1 x_2 \cdots x_n}$$

$$\frac{1}{H} = \frac{1}{n} \left( \frac{1}{x_1} + \frac{1}{x_2} + \cdots + \frac{1}{x_n} \right)$$

$A \geq G$  が成り立つから<sup>2</sup>,  $n$  個の整数  $\frac{1}{x_1}, \frac{1}{x_2}, \dots, \frac{1}{x_n}$  の相加平均・相乗平均の大小関係により

$$\frac{1}{n} \left( \frac{1}{x_1} + \frac{1}{x_2} + \cdots + \frac{1}{x_n} \right) \geq \sqrt{\frac{1}{x_1} \cdot \frac{1}{x_2} \cdots \frac{1}{x_n}} \quad \text{ゆえに} \quad \frac{1}{H} \geq \frac{1}{G}$$

$$\text{したがって} \quad A \geq G \geq H$$

なお、等号が成立するのは、 $x_1 = x_2 = \cdots = x_n$  のときに限る。 ■

<sup>2</sup>[http://kumamoto.s12.xrea.com/nyusi/Qdai\\_ri.2002.pdf](http://kumamoto.s12.xrea.com/nyusi/Qdai_ri.2002.pdf) [3] を参照

- 2 (1) 点Cは直線OBに関して点Aと反対側にあり、 $\triangle OBC$ が正三角形であるから

$$\begin{aligned} z &= \left( \cos \frac{\pi}{3} + i \sin \frac{\pi}{3} \right) \beta = \left( \frac{1}{2} + \frac{\sqrt{3}}{2}i \right) (s + ti) \\ &= \frac{s - \sqrt{3}t}{2} + \frac{\sqrt{3}s + t}{2}i \end{aligned}$$

(2)  $4\alpha^2 + \beta^2 - 2\alpha\beta = 0$  より  $\left(\frac{\beta}{\alpha}\right)^2 - 2\left(\frac{\beta}{\alpha}\right) + 4 = 0$

2点A, Bの位置関係に注意してこれを解くと

$$\frac{\beta}{\alpha} = 1 + \sqrt{3}i = 2 \left( \cos \frac{\pi}{3} + i \sin \frac{\pi}{3} \right)$$

$w = \cos \frac{\pi}{3} + i \sin \frac{\pi}{3}$  とおくと,  $\frac{\beta}{\alpha} = 2w$ ,  $\frac{z}{\beta} = w$  より

$$\beta = 2w\alpha = (1 + \sqrt{3}i)(2 - i) = 2 + \sqrt{3} + (-1 + 2\sqrt{3})i$$

$$z = 2w^2\alpha = (-1 + \sqrt{3}i)(2 - i) = -2 + \sqrt{3} + (1 + 2\sqrt{3})i$$

- (3) (2)の結果から

$$\begin{aligned} \frac{z - \alpha}{\beta} &= \frac{2w^2\alpha - \alpha}{2w\alpha} \\ &= \frac{2w^2 - 1}{2w} = \frac{1}{2} \left( 2w - \frac{1}{w} \right) \\ &= \frac{1}{2} \left\{ 2 \left( \frac{1}{2} + \frac{\sqrt{3}}{2}i \right) - \left( \frac{1}{2} - \frac{\sqrt{3}}{2}i \right) \right\} \\ &= \frac{1}{4}(1 + 3\sqrt{3}i) \end{aligned}$$

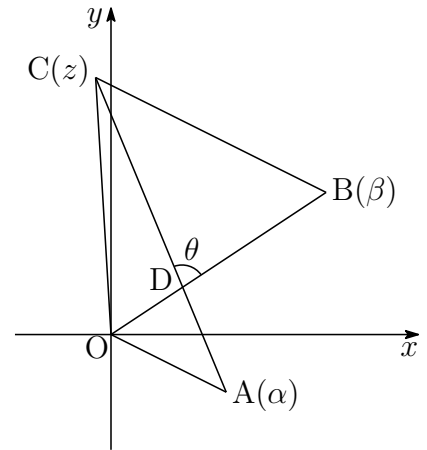

上の図から,  $\theta = \arg \frac{z - \alpha}{\beta}$  であるから

$$\cos \theta = \frac{1}{\sqrt{1^2 + (3\sqrt{3})^2}} = \frac{1}{2\sqrt{7}} = \frac{\sqrt{7}}{14}$$

■

- 3** (1)  $f(x) = \log_2 x - x + 1$  を微分すると

$$f'(x) = \frac{1}{x \log 2} - 1 = \frac{1}{\log 2} \left( \frac{1}{x} - \frac{1}{\log_2 e} \right)$$

したがって、 $f(x)$  の増減表は

$x$	(0)	...	$\log_2 e$	...
$f'(x)$		+	0	-
$f(x)$		↗	極大	↘

$$\text{極大値 } f(\log_2 e) = \log_2(\log_2 e) - \log_2 e + 1 = \log_2 \left( \frac{2 \log_2 e}{e} \right)$$

- (2) (1) で示した増減表により、 $f(x) = 0$  の解の個数は高々2個.

$$f(1) = 0, \quad f(2) = 0$$

よって、求める解は  $x = 1, 2$

補足  $\log_2 x - x + 1 = 0$  の解は、 $y = \log_2 x$  と  $y = x - 1$  の交点の  $x$  座標.  
凸関数のグラフと直線の共有点は高々2個.

- (3) (1),(2) の結果から、求める面積は、右の図の斜線部分で、その面積を  $S$  とすると

$$\begin{aligned} S &= \int_1^2 \left( \frac{\log x}{\log 2} - x + 1 \right) dx \\ &= \left[ \frac{x(\log x - 1)}{\log 2} - \frac{1}{2}(x - 1)^2 \right]_1^2 \\ &= \frac{3}{2} - \frac{1}{\log 2} \end{aligned}$$

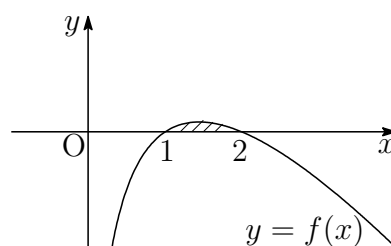

■

- 4 (1)  $f(x) = x^2 + x$  を微分すると  $f'(x) = 2x + 1$

曲線  $y = f(x)$  上の点  $(t, f(t))$  における接線の方程式は

$$y - (t^2 + t) = (2t + 1)(x - t)$$

すなわち  $y = (2t + 1)x - t^2$

これと直線  $y = x$  の方程式から  $y$  を消去すると

$$(2t + 1)x - t^2 = x \quad \text{ゆえに} \quad 2t \left( x - \frac{1}{2}t \right) = 0$$

$t = a_n^j$  とすると,  $a_n > 0$  のとき,  $t \neq 0$  であるから

$$x = \frac{1}{2}t \quad \text{すなわち} \quad a_{n+1} = \frac{1}{2}a_n^j > 0$$

$a_1 = 2 > 0$  により, すべての自然数  $n$  に対して  $a_n > 0$

- (2)  $a_n > 0$  より ( $n \geq 1$ ),  $a_{n+1} = \frac{1}{2}a_n^j$  の両辺を 2 を底とする対数をとると

$$\log_2 a_{n+1} = \log_2 \frac{1}{2} a_n^j \quad \text{ゆえに} \quad \log_2 a_{n+1} = j \log_2 a_n - 1$$

$b_n = \log_2 a_n \cdots$  ① であるから  $b_{n+1} = j b_n - 1$

- (3)  $b_1 = \log_2 a_1 = \log_2 2 = 1$ , ① から  $a_n = 2^{b_n} \cdots$  ②

(i)  $j = 1$  のとき, (2) の結果から  $b_{n+1} = b_n - 1$

数列  $\{b_n\}$  は, 初項 1, 公差  $-1$  の等差数列であるから

$$b_n = 1 + (-1)(n - 1) \quad \text{すなわち} \quad b_n = 2 - n$$

② から  $a_n = 2^{2-n}$

(ii)  $j \geq 2$  のとき, (2) の結果から  $b_{n+1} - \frac{1}{j-1} = j \left( b_n - \frac{1}{j-1} \right)$

数列  $\left\{ b_n - \frac{1}{j-1} \right\}$  は, 初項  $b_1 - \frac{1}{j-1}$ , 公比  $j$  の等比数列であるから

$$b_n - \frac{1}{j-1} = \left( b_1 - \frac{1}{j-1} \right) j^{n-1} \quad \text{すなわち} \quad b_n = \frac{(j-2)j^{n-1} + 1}{j-1}$$

② から  $a_n = 2^{\frac{(j-2)j^{n-1} + 1}{j-1}}$  ■

## 6.8 2018年(理系)

1  $t$  を実数とする。空間の4点  $A(1, 5, 0)$ ,  $B(4, 2, 0)$ ,  $C(t, 2t, t-1)$ ,  $D(1, 6, 1)$  について,  $\angle BAC$  が直角であるとき, 以下の問いに答えよ。

- (1)  $t$  の値を求めよ。
- (2)  $D$  から  $A, B, C$  を通る平面に垂線を下ろし,  $A, B, C$  を通る平面との交点を  $H$  とする。 $\overrightarrow{HD}$  を求めよ。
- (3) 四面体  $ABCD$  の体積を求めよ。

2 初項が1である数列  $\{a_n\}$  に対して  $S_n = \sum_{k=1}^n a_k$  とおく。 $\{S_n\}$  が

$$S_{n+1} = 2S_n + n^2 + 2n \quad (n \geq 1)$$

をみたすとき, 以下の問いに答えよ。

- (1)  $a_2, a_3$  を求めよ。
- (2)  $n \geq 2$  のとき,  $a_{n+1}$  を  $a_n$  と  $n$  を用いて表せ。
- (3)  $n \geq 2$  のとき,  $a_n$  を  $n$  の式で表せ。

3  $n$  を2以上の自然数とする。区間  $[0, 1]$  を  $n$  等分して, その両端と分点を順に  $0 = x_0, x_1, x_2, \dots, x_{n-1}, x_n = 1$  とする。関数  $f(x) = ax^2 + bx + c$  ( $a > 0, b \geq 0, c > 0$ ) に対して, 区間  $[x_{k-1}, x_k]$  を底辺とし, 高さが  $f(x_k)$  である長方形の面積を  $L_k$  とする。ただし,  $k = 1, 2, \dots, n$  である。すべての  $n$  に対して  $L_1 + L_n = \frac{10}{n} + \frac{8}{n^3}$  であるとき, 以下の問いに答えよ。

- (1)  $a, b, c$  を求めよ。
- (2)  $\lim_{n \rightarrow \infty} \frac{1}{n} \sum_{k=1}^n kL_k$  を求めよ。
- (3)  $\lim_{n \rightarrow \infty} \frac{1}{n^2} \sum_{k=1}^n k^2 L_k$  を求めよ。

4  $-3 \leq x \leq 0$  に対して,  $F(x) = \int_x^{x+3} \sqrt{3t^2 + t^3} dt$  とおく。以下の問いに答えよ。

- (1)  $-3 < x < 0$  に対して,  $F'(x) = 0$  の解を求めよ。
- (2)  $F(x)$  の最小値を求めよ。



## 解答例

- 1 (1)  $A(1, 5, 0)$ ,  $B(4, 2, 0)$ ,  $C(t, 2t, t-1)$  より

$$\vec{AB} = (3, -3, 0), \quad \vec{AC} = (t-1, 2t-5, t-1)$$

$\angle BAC = 90^\circ$  のとき,  $\vec{AB} \cdot \vec{AC} = 0$  であるから

$$3(t-1) - 3(2t-5) + 0(t-1) = 0 \quad \text{これを解いて } t = 4$$

- (2) (1) の結果から  $\vec{AB} = (3, -3, 0)$ ,  $\vec{AC} = (3, 3, 3)$

$$\vec{AD} = (1, 6, 1) - (1, 5, 0) = (0, 1, 1)$$

$\vec{AB}$  と  $\vec{AC}$  に垂直なベクトルの1つを

$$\vec{n} = (1, 1, -2)$$

とおくと,  $\vec{DH} = k\vec{n}$  であるから ( $k$  は実数),  $\vec{AD} = \vec{AH} + \vec{HD}$  より

$$\vec{AD} = \vec{AH} + k\vec{n}$$

$$\vec{n} \perp \vec{AH} \text{ であるから } \vec{n} \cdot \vec{AD} = k|\vec{n}|^2$$

$$\text{したがって } -1 = 6k \quad \text{ゆえに } k = -\frac{1}{6}$$

$$\text{よって } \vec{HD} = -\frac{1}{6}\vec{n} = \left(-\frac{1}{6}, -\frac{1}{6}, \frac{1}{3}\right)$$

別解 (1) の結果から  $\vec{AB} = (3, -3, 0)$ ,  $\vec{AC} = (3, 3, 3)$

$\vec{e}_1 = \frac{\vec{AB}}{|\vec{AB}|}$ ,  $\vec{e}_2 = \frac{\vec{AC}}{|\vec{AC}|}$  とおくと,  $\vec{e}_1 \perp \vec{e}_2$  であるから

$$\begin{aligned} \vec{HD} &= \vec{AD} - (\vec{AD} \cdot \vec{e}_1)\vec{e}_1 - (\vec{AD} \cdot \vec{e}_2)\vec{e}_2 \\ &= \vec{AD} - \frac{(\vec{AD} \cdot \vec{AB})}{|\vec{AB}|^2}\vec{AB} - \frac{(\vec{AD} \cdot \vec{AC})}{|\vec{AC}|^2}\vec{AC} \end{aligned}$$

$$\vec{AD} = (1, 6, 1) - (1, 5, 0) = (0, 1, 1) \text{ より } \vec{AD} \cdot \vec{AB} = -3, \quad \vec{AD} \cdot \vec{AC} = 6$$

また,  $|\vec{AB}|^2 = 18$ ,  $|\vec{AC}|^2 = 27$  であるから

$$\vec{HD} = (0, 1, 1) + \frac{1}{6}(3, -3, 0) - \frac{2}{9}(3, 3, 3) = \left(-\frac{1}{6}, -\frac{1}{6}, \frac{1}{3}\right)$$

(3) よって、求める四面体 ABCD の体積は

$$\begin{aligned}\frac{1}{3}\triangle ABC \cdot |\overrightarrow{HD}| &= \frac{1}{3} \cdot \frac{1}{2} |\overrightarrow{AB}| |\overrightarrow{AC}| |\overrightarrow{HD}| \\ &= \frac{1}{6} \cdot 3\sqrt{2} \cdot 3\sqrt{3} \cdot \frac{1}{\sqrt{6}} = \frac{3}{2}\end{aligned}$$

別解 D から平面 ABC に下ろした垂線の長さを  $h$ ,  $\vec{e} = \frac{\vec{n}}{|\vec{n}|}$  とおくと

$$h = |\overrightarrow{AD} \cdot \vec{e}| = \frac{1}{\sqrt{6}}$$

よって、求める四面体 ABCD の体積は

$$\frac{1}{3}\triangle ABC \cdot h = \frac{1}{3} \cdot \frac{1}{2} |\overrightarrow{AB}| |\overrightarrow{AC}| h = \frac{3}{2}$$

補足 2つのベクトル  $\vec{a} = (a_1, a_2, a_3)$ ,  $\vec{b} = (b_1, b_2, b_3)$  が平行でないとき、ベクトル

$$(a_2b_3 - a_3b_2, a_3b_1 - a_1b_3, a_1b_2 - a_2b_1)$$

は、 $\vec{a}$  および  $\vec{b}$  に直交する。このベクトルを、 $\vec{a}$  と  $\vec{b}$  のベクトル積と言い、 $\vec{a} \times \vec{b}$  で表す<sup>3</sup>。本題において、 $\overrightarrow{AB} = (3, -3, 0)$ ,  $\overrightarrow{AC} = (3, 3, 3)$  より

$$\overrightarrow{AB} \times \overrightarrow{AC} = (-9, -9, 18)$$

四面体 ABCD の体積を  $V$  とすると

$$V = \frac{1}{6} |(\overrightarrow{AB} \times \overrightarrow{AC}) \cdot \overrightarrow{AD}|$$

であるから、 $\overrightarrow{AD} = (0, 1, 1)$  より

$$V = \frac{1}{6} |9| = \frac{3}{2}$$

ベクトル積 (外積) は高校数学の範囲外であるが、検算として利用できる。 ■

<sup>3</sup>[http://kumamoto.s12.xrea.com/nyusi/Qdai\\_ri\\_2004.pdf](http://kumamoto.s12.xrea.com/nyusi/Qdai_ri_2004.pdf) (p.10 を参照)

**2** (1)  $S_1 = a_1 = 1, S_{n+1} = 2S_n + n^2 + 2n \cdots (*)$

(\*) に  $n = 1, 2$  を代入すると

$$S_2 = 2S_1 + 1^2 + 2 \cdot 1 = 5$$

$$S_3 = 2S_2 + 2^2 + 2 \cdot 2 = 18$$

よって  $a_2 = S_2 - S_1 = 5 - 1 = 4, a_3 = S_3 - S_2 = 18 - 5 = 13$

(2) (\*) より  $S_{n+1} = 2S_n + n^2 + 2n$   
 $S_n = 2S_{n-1} + (n-1)^2 + 2(n-1)$

上の2式の辺々を引くと  $a_{n+1} = 2a_n + 2n + 1$

(3) 1次関数  $f(n) = pn + q$  が、すべての  $n$  について、次式を満たすとき

$$f(n+1) = 2f(n) + 2n + 1 \cdots \textcircled{1}$$

したがって  $p(n+1) + q = 2(pn + q) + 2n + 1$

整理すると  $pn + p + q = (2p + 2)n + 2q + 1$

上式は、 $n$  に関する恒等式であるから

$$p = 2p + 2, p + q = 2q + 1 \quad \text{これを解いて } p = -2, q = -3$$

ゆえに  $f(n) = -2n - 3 \cdots \textcircled{2}$

(2)の結果と  $\textcircled{1}$ の辺々を引くと

$$a_{n+1} - f(n+1) = 2\{a_n - f(n)\}$$

$f(2) = -2 \cdot 2 - 3 = -7$ であるから、 $a_2 - f(2) = 4 - (-7) = 11$ より

$$a_n - f(n) = 11 \cdot 2^{n-2} \quad \text{ゆえに } a_n = 11 \cdot 2^{n-2} + f(n)$$

これに  $\textcircled{2}$ を代入して  $a_n = 11 \cdot 2^{n-2} - 2n - 3 \quad (n \geq 2)$  ■

3 (1)  $f(x) = ax^2 + bx + c$ ,  $x_k = \frac{k}{n}$ ,  $L_k = \frac{1}{n}f(x_k)$  より

$$\begin{aligned} L_1 &= \frac{1}{n}f\left(\frac{1}{n}\right) = \frac{1}{n}\left\{a\left(\frac{1}{n}\right)^2 + b\left(\frac{1}{n}\right) + c\right\} \\ &= \frac{1}{n}\left(\frac{a}{n^2} + \frac{b}{n} + c\right), \\ L_n &= \frac{1}{n}f(1) = \frac{1}{n}(a + b + c) \end{aligned}$$

したがって  $L_1 + L_n = \frac{1}{n}\left(\frac{a}{n^2} + \frac{b}{n} + a + b + 2c\right)$

条件式から  $L_1 + L_n = \frac{1}{n}\left(\frac{8}{n^2} + 10\right)$

上の2式から  $a = 8$ ,  $b = 0$ ,  $a + b + 2c = 10$  ゆえに  $c = 1$

(2)  $kL_k = k \cdot \frac{1}{n}f\left(\frac{k}{n}\right) = \frac{k}{n}f\left(\frac{k}{n}\right) \cdots (*)$

(1)の結果より,  $f(x) = 8x^2 + 1$  であるから

$$\begin{aligned} \lim_{n \rightarrow \infty} \frac{1}{n} \sum_{k=1}^n kL_k &= \lim_{n \rightarrow \infty} \frac{1}{n} \sum_{k=1}^n \frac{k}{n} f\left(\frac{k}{n}\right) = \int_0^1 xf(x) dx \\ &= \int_0^1 x(8x^2 + 1) dx = \left[ 2x^4 + \frac{x^2}{2} \right]_0^1 = \frac{5}{2} \end{aligned}$$

(3) (\*) に  $\frac{k}{n}$  を掛けると  $\frac{k^2}{n}L_k = \left(\frac{k}{n}\right)^2 f\left(\frac{k}{n}\right)$

$$\begin{aligned} \lim_{n \rightarrow \infty} \frac{1}{n^2} \sum_{k=1}^n k^2 L_k &= \lim_{n \rightarrow \infty} \frac{1}{n} \sum_{k=1}^n \frac{k^2}{n} L_k = \lim_{n \rightarrow \infty} \frac{1}{n} \sum_{k=1}^n \left(\frac{k}{n}\right)^2 f\left(\frac{k}{n}\right) \\ &= \int_0^1 x^2 f(x) dx = \int_0^1 x^2(8x^2 + 1) dx \\ &= \left[ \frac{8}{5}x^5 + \frac{x^3}{3} \right]_0^1 = \frac{29}{15} \end{aligned}$$



4 (1)  $f(t) = \sqrt{3t^2 + t^3}$  とおくと,  $F(x) = \int_x^{x+3} f(t) dt$  より ( $-3 \leq x \leq 0$ )

$$\begin{aligned} F'(x) &= f(x+3) - f(x) = \frac{\{f(x+3)\}^2 - \{f(x)\}^2}{f(x+3) + f(x)} \\ &= \frac{3(x+3)^2 + (x+3)^3 - (3x^2 + x^3)}{f(x+3) + f(x)} = \frac{9(x+3)(x+2)}{f(x+3) + f(x)} \end{aligned}$$

よって,  $-3 < x < 0$  における  $F'(x) = 0$  の解は  $x = -2$

(2) (1) で求めた  $F'(x)$  により,  $F(x)$  の増減表は次のようになる.

$x$	$-3$	$\dots$	$-2$	$\dots$	$0$
$F'(x)$		$-$	$0$	$+$	
$F(x)$		$\searrow$	極小	$\nearrow$	

$f(x) = |x|\sqrt{x+3}$ ,  $-3 \leq x \leq 0$  に注意して,  $F(x)$  を求める.

$$\begin{aligned} F(x) &= \int_x^0 f(t) dt + \int_0^{x+3} f(t) dt \\ &= \int_0^x t\sqrt{t+3} dt + \int_0^{x+3} t\sqrt{t+3} dt \quad \dots \textcircled{1} \end{aligned}$$

$$\begin{aligned} \text{まず} \quad \int_0^x t\sqrt{t+3} dt &= \int_0^x \{(t+3)^{\frac{3}{2}} - 3\sqrt{t+3}\} dt \\ &= \left[ \frac{2}{5}(t+3)^{\frac{5}{2}} - 2(t+3)^{\frac{3}{2}} \right]_0^x \\ &= \left[ \frac{2}{5}(t-2)(t+3)^{\frac{3}{2}} \right]_0^x \\ &= \frac{2}{5}(x-2)(x+3)^{\frac{3}{2}} + \frac{12}{5}\sqrt{3} \quad \dots \textcircled{2} \end{aligned}$$

①, ② より

$$F(x) = \frac{2}{5}\{(x-2)(x+3)^{\frac{3}{2}} + (x+1)(x+6)^{\frac{3}{2}}\} + \frac{24}{5}\sqrt{3}$$

増減表から, 求める最小値は

$$F(-2) = \frac{2}{5}(-4 - 4^{\frac{3}{2}}) + \frac{24}{5}\sqrt{3} = \frac{24}{5}(\sqrt{3} - 1)$$



## 医学部 出題分野 (2009-2018) 120分

◀	熊本大学 医学部	09	10	11	12	13	14	15	16	17	18
I	数と式										
	2次関数										
	図形と計量							1			
	データの分析										
II	式と証明										
	複素数と方程式										
	図形と方程式					4					
	三角関数									1	
	指数関数と対数関数										
	微分法と積分法			4							
III	式と曲線			3							
	複素数平面								3	2	3
	関数										
	極限		4					4		4	
	微分法とその応用						2・3	1	2・4	3	
	積分法	4	3・4		3	3		4	4		4
	積分法の応用						4		2	3	
A	場合の数と確率	3	2		1	1					2
	整数の性質			1							
	図形の性質										
B	平面上のベクトル								1		
	空間のベクトル		1	2	4	2	1	2			1
	数列	2	3					3・4			
	確率分布と統計										
C	行列 (旧課程)	1			2			数字は問題番号			

## 6.9 2015年(医学部)

1  $\triangle ABC$  の3辺の長さを  $BC = a$ ,  $AC = b$ ,  $AB = c$  とし, 条件

$$a + b + c = 1, \quad 9ab = 1$$

が成り立つとする. 以下の問いに答えよ.

- (1)  $a$  の値の範囲を求めよ.
- (2)  $\theta = \angle C$  とするとき,  $\cos \theta$  の値の範囲を求めよ.

2  $p, q, r$  を実数とする. 空間内の3点  $A(1, p, 0)$ ,  $B(q, 1, 1)$ ,  $C(-1, -1, r)$  が一直線上にあるとき, 以下の問いに答えよ. ただし,  $O$  を原点とする.

- (1)  $p$  は1でも  $-1$  でもないことを示せ.
- (2)  $q, r$  を  $p$  を用いて表せ.
- (3)  $p', q', r'$  を実数とし, 空間内の3点を  $A'(1, p', 0)$ ,  $B'(q', 1, 1)$ ,  $C'(-1, -1, r')$  とする. ベクトル  $\overrightarrow{OA'}$ ,  $\overrightarrow{OB'}$ ,  $\overrightarrow{OC'}$  がいずれもベクトル  $\overrightarrow{AB}$  に垂直であるとき,  $p', q', r'$  を  $p$  を用いて表せ.
- (4) (3) における3点  $A', B', C'$  は一直線上にないことを示せ.

- 3  $a$  と  $b$  を正の実数とする。△ABCにおいて、∠Bと∠Cは鋭角とする。点Aを通り辺BCに直交する直線を引き、辺BCとの交点を $X_1$ とし、線分 $AX_1$ の長さを1とする。また、 $BX_1 = a$ 、 $CX_1 = b$ とする。各 $n = 1, 2, 3, \dots$ に対して以下の操作を行う。

辺BC上の点 $X_n$ を通り辺ACに平行な直線を引き、辺ABとの交点を $Y_n$ とする。また、点 $Y_n$ を通り辺BCに平行な直線を引き、辺ACとの交点を $Z_n$ とする。点 $Z_n$ を通り辺BCに直交する直線を引き、辺BCとの交点を $X_{n+1}$ とする。

線分 $Z_n X_{n+1}$ の長さを $l_n$ とするとき、以下の問いに答えよ。

- (1)  $l_1$  を  $a$ ,  $b$  を用いて表せ。
  - (2)  $l_{n+1}$  を  $l_n$ ,  $a$ ,  $b$  を用いて表せ。
  - (3)  $b = 8a$  のとき、 $l_n > \frac{1}{2}$  となる最小の奇数  $n$  を求めよ。必要ならば、 $3.169 < \log_2 9 < 3.17$  を用いてもよい。
- 4  $r$  を正の実数とする。数列  $\{a_n\}$  を

$$a_n = \int_0^{n\pi} e^{-rx} |\sin x| dx \quad (n = 1, 2, 3, \dots)$$

と定めるとき、以下の問いに答えよ。

- (1)  $a_{n+1} - a_n$  を求めよ。
- (2)  $\{a_n\}$  の一般項を求めよ。
- (3)  $\lim_{n \rightarrow \infty} a_n$  を  $r$  を用いて表せ。
- (4) (3) で求めた  $r$  の式を  $f(r)$  とおく。  $\lim_{r \rightarrow +0} r f(r)$  を求めよ。



解答例

1 (1) 三角形の成立条件により

$$a + b > c, \quad b + c > a, \quad c + a > b$$

$a + b + c = 1$  より,  $c = 1 - a - b$  を上の3式に代入すると

$$a + b > 1 - a - b, \quad b + (1 - a - b) > a, \quad (1 - a - b) + a > b$$

$$\text{したがって} \quad a + b > \frac{1}{2}, \quad a < \frac{1}{2}, \quad b < \frac{1}{2}$$

$9ab = 1$  より,  $b = \frac{1}{9a}$  であるから

$$a + \frac{1}{9a} > \frac{1}{2} \quad \cdots \textcircled{1}, \quad a < \frac{1}{2} \quad \cdots \textcircled{2}, \quad \frac{1}{9a} < \frac{1}{2} \quad \cdots \textcircled{3}$$

ここで,  $a > 0$  であるから, 相加・相乗平均の関係により

$$a + \frac{1}{9a} \geq 2\sqrt{a \cdot \frac{1}{9a}} = \frac{2}{3}$$

ゆえに,  $a > 0$  について,  $\textcircled{1}$  は成立する.

$$\textcircled{3} \text{ を解くと } a > \frac{2}{9} \quad \text{よって, これと } \textcircled{2} \text{ から } \quad \frac{2}{9} < a < \frac{1}{2}$$

$$(2) \text{ 余弦定理により } \quad \cos \theta = \frac{a^2 + b^2 - c^2}{2ab}$$

$c = 1 - a - b$ ,  $ab = \frac{1}{9}$ ,  $b = \frac{1}{9a}$  であるから

$$\begin{aligned} \cos \theta &= \frac{a^2 + b^2 - (1 - a - b)^2}{2ab} = \frac{2a + 2b - 2ab - 1}{2ab} \\ &= \frac{2a + 2b - 2 \cdot \frac{1}{9} - 1}{2 \cdot \frac{1}{9}} = 9(a + b) - \frac{11}{2} \\ &= 9 \left( a + \frac{1}{9a} \right) - \frac{11}{2} = 9a + \frac{1}{a} - \frac{11}{2} \end{aligned}$$

ここで,  $f(a) = 9a + \frac{1}{a} - \frac{11}{2}$  ( $\frac{2}{9} < a < \frac{1}{2}$ ) とおくと

$$\begin{aligned} f'(a) &= 9 - \frac{1}{a^2} \\ &= \frac{(3a + 1)(3a - 1)}{a^2} \end{aligned}$$

$a$	$(\frac{2}{9})$	$\cdots$	$\frac{1}{3}$	$\cdots$	$(\frac{1}{2})$
$f'(a)$		$-$	$0$	$+$	
$f(a)$	$(1)$	$\searrow$	$\frac{1}{2}$	$\nearrow$	$(1)$

$$\text{よって} \quad \frac{1}{2} \leq \cos \theta < 1$$

■

- 2 (1)  $A(1, p, 0)$ ,  $B(q, 1, 1)$ ,  $C(-1, -1, r)$  より

$$\begin{aligned}\overrightarrow{BA} &= (1 - q, p - 1, -1), & \overrightarrow{CA} &= (2, p + 1, -r), \\ \overrightarrow{BC} &= (-q - 1, -2, r - 1), & \overrightarrow{CB} &= (q + 1, 2, 1 - r)\end{aligned}$$

3点  $A, B, C$  が同一直線上にあるから,  $p = 1$  のとき,  $\overrightarrow{BA}, \overrightarrow{BC}$  の  $y$  成分に注意すると,  $\overrightarrow{BA} = \vec{0}$  となり, 2点  $A, B$  が一致する. これら2点の  $z$  座標は異なるので, 不適.

また,  $p = -1$  のとき,  $\overrightarrow{CA}, \overrightarrow{CB}$  の  $y$  成分に注意すると,  $\overrightarrow{CA} = \vec{0}$  となり, 2点  $C, A$  が一致する. これら2点の  $x$  座標は異なるので, 不適.

よって,  $p \neq \pm 1$

- (2)  $\overrightarrow{CA} // \overrightarrow{CB}$  であるから, これらの  $x$  成分,  $y$  成分により

$$2 \cdot 2 - (p + 1)(q + 1) = 0 \quad \text{ゆえに} \quad q = \frac{3 - p}{p + 1}$$

$\overrightarrow{BA} // \overrightarrow{BC}$  であるから, これらの  $y$  成分,  $z$  成分により

$$(p - 1)(r - 1) - (-1)(-2) = 0 \quad \text{ゆえに} \quad r = \frac{p + 1}{p - 1}$$

- (3) (2) の結果より,  $A(1, p, 0)$ ,  $B\left(\frac{3 - p}{p + 1}, 1, 1\right)$  であるから

$$(p + 1)\overrightarrow{AB} = (2 - 2p, 1 - p^2, 1 + p)$$

$\overrightarrow{OA}' = (1, p', 0)$  は  $\overrightarrow{AB}$  と垂直なので

$$2 - 2p + p'(1 - p^2) = 0 \quad \text{ゆえに} \quad p' = -\frac{2}{p + 1}$$

$\overrightarrow{OB}' = (q', 1, 1)$  は  $\overrightarrow{AB}$  と垂直なので

$$q'(2 - 2p) + 1 - p^2 + 1 + p = 0 \quad \text{ゆえに} \quad q' = -\frac{(p + 1)(p - 2)}{2(p - 1)}$$

$\overrightarrow{OC}' = (-1, -1', r')$  は  $\overrightarrow{AB}$  と垂直なので

$$-(2 - 2p) - (1 - p^2) + r'(1 + p) = 0 \quad \text{ゆえに} \quad r' = -\frac{(p + 3)(p - 1)}{p + 1}$$

$$(4) (3) \text{ の結果から } \begin{aligned} A' & \left( 1, -\frac{2}{p+1}, 0 \right), \\ B' & \left( -\frac{(p+1)(p-2)}{2(p-1)}, 1, 1 \right), \\ C' & \left( -1, -1, -\frac{(p+3)(p-1)}{p+1} \right) \end{aligned}$$

$$\text{したがって } \overrightarrow{A'B'} = \left( \frac{-p^2 - p + 4}{2(p-1)}, \frac{p+3}{p+1}, 1 \right)$$

$$\overrightarrow{A'C'} = \left( -2, \frac{-p+1}{p+1}, -\frac{(p+3)(p-1)}{p+1} \right)$$

$\overrightarrow{A'B'} // \overrightarrow{A'C'}$  であるとき, これらの  $x$  成分,  $y$  成分から

$$\frac{-p^2 - p + 4}{2(p-1)} \cdot \frac{-p+1}{p+1} - \frac{p+3}{p+1} \cdot (-2) = 0$$

$$\text{整理すると } p^2 + 5p + 8 = 0 \quad \cdots (*)$$

この方程式の判別式を  $D$  とすると

$$D = 5^2 - 4 \cdot 1 \cdot 8 = -7 < 0$$

したがって, 方程式 (\*) は実数解をもたない.

よって, 3点  $A'$ ,  $B'$ ,  $C'$  は一直線上にない. ■

- 3 (1) 座標平面上に点  $A(0, 1)$ ,  $B(-a, 0)$ ,  $C(b, 0)$ ,  $X_n(x_n, 0)$  ( $n = 1, 2, 3, \dots$ ) をとる. 直線  $AB$  の方程式は

$$y = \frac{1}{a}x + 1 \quad \dots \textcircled{1}$$

直線  $AC$  の方程式は

$$y = -\frac{1}{b}x + 1 \quad \dots \textcircled{2}$$

直線  $X_nY_n$  は点  $(x_n, 0)$  を通り, 傾き  $-\frac{1}{b}$  の直線であるから

$$y = -\frac{1}{b}(x - x_n) \quad \dots \textcircled{3}$$

点  $Y_n$  の  $y$  座標  $l_n$  は, ①, ③ を解いて  $l_n = \frac{a + x_n}{a + b} \quad \dots \textcircled{4}$

このとき,  $x_1 = 0$  であるから  $l_1 = \frac{a}{a + b}$

- (2) 点  $Z_n$  の  $y$  座標が  $l_n$  であるから, その  $x$  座標は, ② より

$$l_n = -\frac{x}{b} + 1 \quad \text{これを解いて} \quad x = b(1 - l_n)$$

これが点  $X_{n+1}$  の  $x$  座標であるから  $x_{n+1} = b(1 - l_n)$

したがって, 上式および④から

$$l_{n+1} = \frac{a + x_{n+1}}{a + b} = \frac{a + b(1 - l_n)}{a + b} = -\frac{b}{a + b}l_n + 1$$

- (3)  $b = 8a$  のとき, (1), (2) の結果から  $l_{n+1} = -\frac{8}{9}l_n + 1$ ,  $l_1 = \frac{1}{9}$

この漸化式から  $l_n = \frac{9}{17} + \frac{8}{17} \left(-\frac{8}{9}\right)^n$

$l_n > \frac{1}{2}$  のとき  $\frac{9}{17} + \frac{8}{17} \left(-\frac{8}{9}\right)^n > \frac{1}{2}$  ゆえに  $\left(-\frac{8}{9}\right)^n > -\frac{1}{16}$

$n$  は奇数であるから  $(-1)^n \left(\frac{8}{9}\right)^n > -\frac{1}{16}$  ゆえに  $\left(\frac{8}{9}\right)^n < \frac{1}{16}$

したがって  $n > \frac{4}{\log_2 9 - 3}$

このとき,  $3.169 < \log_2 9 < 3.17$  より

$$23.5 \dots = \frac{4}{3.17 - 3} < \frac{4}{\log_2 9 - 3} < \frac{4}{3.169 - 3} = 23.6 \dots$$

よって, 求める最小の奇数  $n$  は  $n = 25$  ■

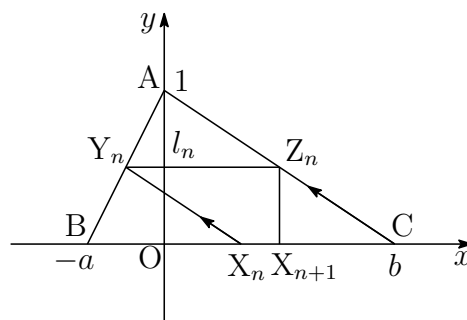

$$\begin{aligned} \boxed{4} \quad (1) \quad a_{n+1} - a_n &= \int_0^{(n+1)\pi} e^{-rx} |\sin x| dx - \int_0^{n\pi} e^{-rx} |\sin x| dx \\ &= \int_{n\pi}^{(n+1)\pi} e^{-rx} |\sin x| dx \end{aligned}$$

$$t = x - n\pi \text{ とおくと } \frac{dx}{dt} = 1, \quad \begin{array}{c|c} x & n\pi \longrightarrow (n+1)\pi \\ \hline t & 0 \longrightarrow \pi \end{array}$$

$$\begin{aligned} a_{n+1} - a_n &= \int_0^\pi e^{-r(n\pi+t)} |\sin(t+n\pi)| dt \\ &= e^{-rn\pi} \int_0^\pi e^{-rt} \sin t dt = e^{-rn\pi} a_1 \\ &= e^{-rn\pi} \left[ -\frac{e^{-rt}}{r^2+1} (r \sin t + \cos t) \right]_0^\pi = \frac{e^{-r\pi} + 1}{r^2+1} e^{-nr\pi} \end{aligned}$$

(2)  $a_{n+1} - a_n = e^{-rn\pi} a_1$ ,  $a_1 = \frac{e^{-r\pi} + 1}{r^2 + 1}$  であるから,  $n \geq 2$  のとき

$$\begin{aligned} \sum_{k=1}^{n-1} (a_{k+1} - a_k) &= a_1 \sum_{k=1}^{n-1} e^{-rk\pi} \\ a_n &= a_1 \sum_{k=0}^{n-1} e^{-rk\pi} = a_1 \times \frac{1 - e^{-rn\pi}}{1 - e^{-r\pi}} \\ &= \frac{e^{-r\pi} + 1}{r^2 + 1} \times \frac{1 - e^{-rn\pi}}{1 - e^{-r\pi}} = \frac{(1 + e^{-r\pi})(1 - e^{-rn\pi})}{(1 + r^2)(1 - e^{-r\pi})} \end{aligned}$$

上式は,  $n = 1$  のときも成立するから

$$a_n = \frac{(1 + e^{-r\pi})(1 - e^{-rn\pi})}{(1 + r^2)(1 - e^{-r\pi})}$$

(3)  $r > 0$  より,  $\lim_{n \rightarrow \infty} e^{-rn\pi} = 0$  であるから

$$\lim_{n \rightarrow \infty} a_n = \frac{1 + e^{-r\pi}}{(1 + r^2)(1 - e^{-r\pi})}$$

(4)  $rf(r) = \frac{r(1 + e^{-r\pi})}{(1 + r^2)(1 - e^{-r\pi})} = \frac{1 + e^{-r\pi}}{(1 + r^2)\pi} \times \frac{-r\pi}{e^{-r\pi} - 1}$  であるから

$$\lim_{r \rightarrow +0} rf(r) = \frac{1+1}{\pi} \times 1 = \frac{2}{\pi}$$

■

## 6.10 2016年(医学部)

- 1  $\triangle ABC$  と,  $A$  を通り  $BC$  に平行な直線  $l$  を考える.  $k$  を正の数とし, 直線  $l$  上に点  $P$  を  $\overrightarrow{AP} = k\overrightarrow{BC}$  となるようにとる. また直線  $l$  上に点  $Q$  を, 線分  $PB$  と線分  $QC$  が1点で交わるようにとる. その交点を  $R$  とする.  $\overrightarrow{AB} = \vec{b}$ ,  $\overrightarrow{AC} = \vec{c}$  とおき, また  $m$  を  $\overrightarrow{AQ} = m\overrightarrow{AP}$  により定める. 以下の問いに答えよ.

- (1)  $\overrightarrow{AR}$  を  $\vec{b}$ ,  $\vec{c}$ ,  $k$ ,  $m$  を用いて表せ.  
 (2)  $|\vec{b}| = 1$ ,  $|\vec{c}| = 2$ ,  $\cos \angle BAC = \frac{3}{4}$ ,  $m = -1$  とする.  $\overrightarrow{BR}$  と  $\overrightarrow{CR}$  が直交するとき,  $k$  の値を求めよ.

- 2  $x \geq 1$  で定義された関数

$$f(x) = \frac{\log x}{x^2}$$

について, 以下の問いに答えよ.

- (1)  $x \geq 1$  における  $f(x)$  の最大値とそのときの  $x$  の値を求めよ.  
 (2) (1) で求めた  $x$  の値を  $a$  とする. 曲線  $y = f(x)$  と2直線  $y = 0$ ,  $x = a$  で囲まれた図形を  $D$  とする.  $D$  の面積を求めよ.  
 (3) (2) の図形  $D$  を  $y$  軸の周りに1回転させてできる立体の体積を求めよ.
- 3  $0 < \theta < \frac{\pi}{2}$  を満たす  $\theta$  に対して,  $\alpha = 2(\cos \theta + i \sin \theta)$  とする. ただし,  $i$  は虚数単位である.  $n = 1, 2, 3, \dots$  に対して

$$z_n = \alpha^n - 2\alpha^{n-1}$$

とおく. 以下の問いに答えよ.

- (1)  $\theta = \frac{\pi}{3}$  とするとき,  $z_n$  を極形式で表せ.  
 (2)  $\theta = \frac{\pi}{3}$  とするとき,  $\sum_{k=1}^n |z_k| > 500$  となる最小の  $n$  を求めよ.  
 (3)  $z_{1000}$  が実数となるような  $\theta$  の値の個数を求めよ.
- 4  $a, b$  を実数とし, 曲線  $C: y = x^3 - 3ax^2 + bx$  を考える.  $C$  の接線の傾きの最小値が  $-3$  であるとき, 以下の問いに答えよ.

- (1)  $b$  を  $a$  を用いて表せ.  
 (2)  $C$  が  $x$  軸の正の部分, 負の部分とそれぞれ1点で交わるとする. このとき  $a$  の値の範囲を求めよ.  
 (3)  $a$  が(2)で求めた範囲にあるとき,  $C$  と  $x$  軸で囲まれた図形の面積の最小値を求め, そのときの  $a$  の値を求めよ.

解答例

- 1 (1)  $BC : AP = 1 : k$ ,  $AP : PQ = 1 : 1 - m$  より  $BC : PQ = 1 : k(1 - m)$   
 $\triangle RBC \sim \triangle RPQ$  より  $BR : PR = 1 : k(1 - m)$

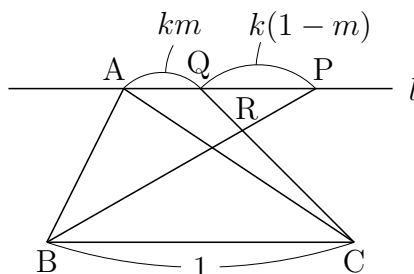

$\vec{AP} = k\vec{BC} = k(\vec{c} - \vec{b})$  であるから

$$\vec{AR} = \frac{k(1-m)\vec{AB} + \vec{AP}}{1+k(1-m)} = \frac{k(1-m)\vec{b} + k(\vec{c} - \vec{b})}{1+k(1-m)} = \frac{-km\vec{b} + k\vec{c}}{1+k(1-m)}$$

- (2)  $m = -1$  より,  $\vec{AQ} = -\vec{AP} = -k(\vec{c} - \vec{b})$  であるから

$$\vec{BP} = \vec{AP} - \vec{AB} = k(\vec{c} - \vec{b}) - \vec{b} = -(k+1)\vec{b} + k\vec{c}$$

$$\vec{CQ} = \vec{AQ} - \vec{AC} = -k(\vec{c} - \vec{b}) - \vec{c} = k\vec{b} - (k+1)\vec{c}$$

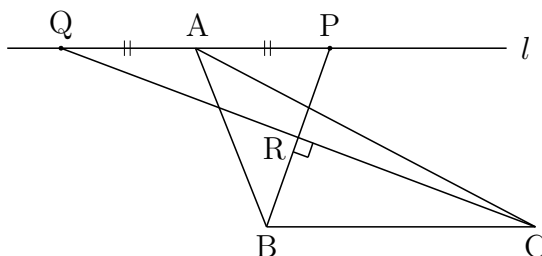

$\vec{BR} \perp \vec{CR}$  のとき,  $\vec{BP} \perp \vec{CQ}$  より  $\vec{BP} \cdot \vec{CQ} = 0$  であるから

$$\{-(k+1)\vec{b} + k\vec{c}\} \cdot \{k\vec{b} - (k+1)\vec{c}\} = 0$$

$$-k(k+1)|\vec{b}|^2 + \{k^2 + (k+1)^2\}\vec{b} \cdot \vec{c} - k(k+1)|\vec{c}|^2 = 0$$

$|\vec{b}| = 1$ ,  $|\vec{c}| = 2$ ,  $\vec{b} \cdot \vec{c} = |\vec{b}||\vec{c}| \cos \angle BAC = 1 \cdot 2 \cdot \frac{3}{4} = \frac{3}{2}$  であるから

$$-k(k+1) \cdot 1^2 + \{k^2 + (k+1)^2\} \cdot \frac{3}{2} - k(k+1) \cdot 2^2 = 0$$

整理すると  $4k^2 + 4k - 3 = 0$  ゆえに  $(2k-1)(2k+3) = 0$

$k > 0$  であるから  $k = \frac{1}{2}$

■

2 (1)  $f(x) = \frac{\log x}{x^2}$  を微分すると

$$f'(x) = (\log x)' \frac{1}{x^2} + \log x \left( \frac{1}{x^2} \right)' = \frac{1}{x} \cdot \frac{1}{x^2} + \log x \left( -\frac{2}{x^3} \right) = \frac{1 - 2 \log x}{x^3}$$

$$f'(x) = 0 \text{ とすると } x = \sqrt{e}$$

$f(x) = \frac{\log x}{x^2}$  ( $x \geq 1$ ) の増減表は、次のようになる。

$x$	1	...	$\sqrt{e}$	...
$f'(x)$		+	0	-
$f(x)$	0	↗	極大	↘

よって、求める最大値は  $f(\sqrt{e}) = \frac{1}{2e}$

(2) 求める面積を  $S$  とすると、(1) の結果から

$$\begin{aligned} S &= \int_1^{\sqrt{e}} \frac{\log x}{x^2} dx = - \int_1^{\sqrt{e}} \left( \frac{1}{x} \right)' \log x dx \\ &= - \left[ \frac{1}{x} \log x \right]_1^{\sqrt{e}} + \int_1^{\sqrt{e}} \frac{1}{x} \cdot \frac{1}{x} dx \\ &= - \left[ \frac{1}{x} (\log x + 1) \right]_1^{\sqrt{e}} = 1 - \frac{3}{2\sqrt{e}} \end{aligned}$$

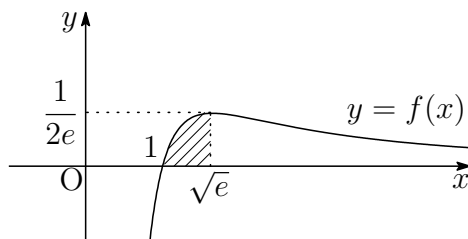

(3) 求める立体の体積を  $V$  とすると

$$V = 2\pi \int_1^{\sqrt{e}} x \cdot \frac{\log x}{x^2} dx = 2\pi \int_1^{\sqrt{e}} (\log x)(\log x)' dx = \pi \left[ (\log x)^2 \right]_1^{\sqrt{e}} = \frac{\pi}{4}$$

バウムクーヘン型求積法

$a \leq x \leq b$  の範囲で  $f(x) \geq 0$  のとき、 $y = f(x)$  のグラフと  $x$  軸および 2 直線  $x = a$ ,  $x = b$  で囲まれた部分を  $y$  軸のまわりに 1 回転してできる立体の体積  $V$  は

$$V = 2\pi \int_a^b x f(x) dx$$



**3** (1)  $\alpha = 2(\cos \theta + i \sin \theta)$  より

$$\begin{aligned} z_n &= \alpha^n - 2\alpha^{n-1} = \{2(\cos \theta + i \sin \theta)\}^n - 2\{2(\cos \theta + i \sin \theta)\}^{n-1} \\ &= 2^n(\cos n\theta + i \sin n\theta) - 2^n\{\cos(n-1)\theta + i \sin(n-1)\theta\} \\ &= 2^n\{\cos n\theta - \cos(n-1)\theta\} + 2^n i\{\sin n\theta - \sin(n-1)\theta\} \\ &= -2^{n+1} \sin \frac{2n-1}{2}\theta \sin \frac{\theta}{2} + 2^{n+1} i \cos \frac{2n-1}{2}\theta \sin \frac{\theta}{2} \quad \dots (*) \end{aligned}$$

$\theta = \frac{\pi}{3}$  であるから

$$\begin{aligned} z_n &= -2^{n+1} \sin \frac{2n-1}{6}\pi \sin \frac{\pi}{6} + 2^{n+1} i \cos \frac{2n-1}{6}\pi \sin \frac{\pi}{6} \\ &= -2^n \sin \left( \frac{n+1}{3}\pi - \frac{\pi}{2} \right) + 2^n i \cos \left( \frac{n+1}{3}\pi - \frac{\pi}{2} \right) \\ &= 2^n \left( \cos \frac{n+1}{3}\pi + i \sin \frac{n+1}{3}\pi \right) \end{aligned}$$

補足  $z_n = -2^n \sin \frac{2n-1}{6}\pi + 2^n i \cos \frac{2n-1}{6}\pi = 2^n i \left( \cos \frac{2n-1}{6}\pi + i \sin \frac{2n-1}{6}\pi \right)$

$$\begin{aligned} &= 2^n \left( \cos \frac{\pi}{2} + i \sin \frac{\pi}{2} \right) \left( \cos \frac{2n-1}{6}\pi + i \sin \frac{2n-1}{6}\pi \right) \\ &= 2^n \left( \cos \frac{n+1}{3}\pi + i \sin \frac{n+1}{3}\pi \right) \end{aligned}$$

別解  $z_n = \alpha^n - 2\alpha^{n-1} = \alpha^{n-1}(\alpha - 2) \quad \dots \textcircled{1}$

$$\begin{aligned} \alpha - 2 &= 2(\cos \theta + i \sin \theta) - 2 = 2(\cos \theta - 1 + i \sin \theta) \\ &= 4 \left( -\sin^2 \frac{\theta}{2} + i \sin \frac{\theta}{2} \cos \frac{\theta}{2} \right) = 4i \sin \frac{\theta}{2} \left( i \sin \frac{\theta}{2} + \cos \frac{\theta}{2} \right) \\ &= 4 \sin \frac{\theta}{2} \left( \cos \frac{\pi}{2} + i \sin \frac{\pi}{2} \right) \left( \cos \frac{\theta}{2} + i \sin \frac{\theta}{2} \right) \\ &= 4 \sin \frac{\theta}{2} \left( \cos \frac{\theta + \pi}{2} + i \sin \frac{\theta + \pi}{2} \right) \end{aligned}$$

上式および  $\textcircled{1}$  から

$$\begin{aligned} z_n &= 2^{n-1} \{\cos(n-1)\theta + i \sin(n-1)\theta\} \cdot 4 \sin \frac{\theta}{2} \left( \cos \frac{\theta + \pi}{2} + i \sin \frac{\theta + \pi}{2} \right) \\ &= 2^{n+1} \sin \frac{\theta}{2} \left( \cos \frac{(2n-1)\theta + \pi}{2} + i \sin \frac{(2n-1)\theta + \pi}{2} \right) \end{aligned}$$

これに  $\theta = \frac{\pi}{3}$  を代入すると  $z_n = 2^n \left( \cos \frac{n+1}{3}\pi + i \sin \frac{n+1}{3}\pi \right)$

(2) (1)の結果より,  $|z_k| = 2^k$  であるから

$$\sum_{k=1}^n |z_k| = \sum_{k=1}^n 2^k = \frac{2(2^n - 1)}{2 - 1} = 2(2^n - 1)$$

$$\sum_{k=1}^n |z_k| > 500 \text{ のとき } 2(2^n - 1) > 500 \text{ ゆえに } 2^n > 251$$

これを満たす最小の整数  $n$  は **8**

(3) (\*) より  $z_{1000} = -2^{1001} \sin \frac{1999}{2} \theta \sin \frac{\theta}{2} + 2^{1001} i \cos \frac{1999}{2} \theta \sin \frac{\theta}{2}$   
 $z_{1000}$  が実数であるとき, 自然数  $j$  を用いて

$$\frac{1999}{2} \theta = \frac{2j - 1}{2} \pi \text{ ゆえに } \theta = \frac{2j - 1}{1999} \pi$$

このとき,  $0 < \theta < \frac{\pi}{2}$  であるから  $1 \leq j \leq 500$

よって, 求める  $\theta$  の個数は **500** (個) ■

**4** (1)  $y = x^3 - 3ax^2 + bx$  を微分すると

$$y' = 3x^2 - 6ax + b = 3(x - a)^2 - 3a^2 + b$$

$y'$  の最小値が  $-3$  であるから

$$-3a^2 + b = -3 \text{ よって } b = 3a^2 - 3$$

(2)  $y = x(x^2 - 3ax + b)$  より, このグラフの  $x$  軸の負の部分, 正の部分で交わる点の  $x$  座標をそれぞれ  $\alpha, \beta$  とすると ( $\alpha < 0 < \beta$ ),  $\alpha, \beta$  は 2 次方程式  $x^2 - 3ax + b = 0$  の解であるから, 解と係数の関係により

$$\alpha + \beta = 3a, \quad \alpha\beta = b \quad \dots (*)$$

このとき,  $b < 0$  であるから, (1) の結果から

$$3a^2 - 3 < 0 \text{ よって } -1 < a < 1$$

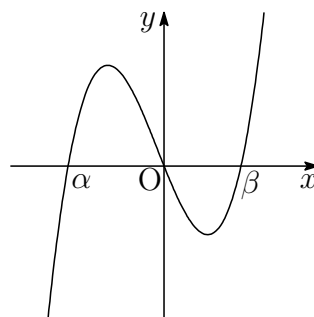

(3) (\*) から,  $y = x^3 - (\alpha + \beta)x^2 + \alpha\beta x$ . 図形の面積を  $S$  とすると

$$\begin{aligned} S &= \int_{\alpha}^0 \{x^3 - (\alpha + \beta)x^2 + \alpha\beta x\} dx - \int_0^{\beta} \{x^3 - (\alpha + \beta)x^2 + \alpha\beta x\} dx \\ &= \left[ \frac{1}{4}x^4 - \frac{1}{3}(\alpha + \beta)x^3 + \frac{1}{2}\alpha\beta x^2 \right]_{\alpha}^0 - \left[ \frac{1}{4}x^4 - \frac{1}{3}(\alpha + \beta)x^3 + \frac{1}{2}\alpha\beta x^2 \right]_0^{\beta} \\ &= \frac{1}{12}(\alpha^4 + \beta^4) - \frac{1}{6}\alpha\beta(\alpha^2 + \beta^2) \end{aligned}$$

ここで, (1) の結果および (\*) に注意して

$$\begin{aligned} \alpha\beta &= b = 3a^2 - 3 \\ \alpha^2 + \beta^2 &= (\alpha + \beta)^2 - 2\alpha\beta = (3a)^2 - 2(3a^2 - 3) = 3a^2 + 6 \\ \alpha^4 + \beta^4 &= (\alpha^2 + \beta^2)^2 - 2(\alpha\beta)^2 \\ &= (3a^2 + 6)^2 - 2(3a^2 - 3)^2 = -9a^4 + 72a^2 + 18 \end{aligned}$$

したがって

$$\begin{aligned} S &= \frac{1}{12}(-9a^4 + 72a^2 + 18) - \frac{1}{6}(3a^2 - 3)(3a^2 + 6) \\ &= -\frac{9}{4}a^4 + \frac{9}{2}a^2 + \frac{9}{2} \\ \frac{dS}{da} &= -9a^3 + 9a = -9a(a + 1)(a - 1) \end{aligned}$$

$S$  の増減表は次のようになる.

$a$	-1	...	0	...	1
$\frac{dS}{da}$		-	0	+	
$S$		↘	極小 $\frac{9}{2}$	↗	

$a = 0$  のとき,  $S$  は最小値  $\frac{9}{2}$  をとる. ■

## 6.11 2017年(医学部)

**1** 半径1の円に外接する $\triangle ABC$ について、 $\angle CAB = 2x$ ,  $\angle ABC = 2y$ ,  $\angle BCA = 2z$ とする。 $\triangle ABC$ の面積を $S$ とするとき、以下の問いに答えよ。

(1)  $S = \frac{1}{\tan x} + \frac{1}{\tan y} + \frac{1}{\tan z}$  が成り立つことを示せ。

(2)  $z = \frac{\pi}{6}$  のとき、 $S$ の最小値とそのときの $x$ ,  $y$ を求めよ。

**2**  $s > 0$ ,  $t > 0$ とする。複素数平面上の $\alpha = -i$ ,  $\beta = 2 - 2i$ ,  $\gamma = s + ti$ を表す点をそれぞれA, B, Cとする。さらに、点Dを直線ACに関して点Bと反対側にとり、 $\triangle ACD$ が正三角形になるようにする。点Dを表す複素数を $z$ とするとき、以下の問いに答えよ。

(1)  $z$ を $s$ ,  $t$ を用いて表せ。

(2)  $\alpha$ ,  $\beta$ ,  $\gamma$ が等式 $4(\beta - \alpha)^2 + (\gamma - \alpha)^2 - 2(\beta - \alpha)(\gamma - \alpha) = 0$ を満たすとき、 $\gamma$ と $z$ をそれぞれ求めよ。

(3) (2)で求めた $\gamma$ と $z$ に対して、直線ACと直線BDの交点をFとし、 $\angle DFC = \theta$ とする。このとき、 $\cos \theta$ の値を求めよ。

**3**  $f(x) = \frac{(x-1)(x-2)}{x^2}$  ( $x > 0$ )とする。座標平面上の曲線 $y = f(x)$ を $C$ とし、点 $P(t, f(t))$  ( $t > 0$ )における曲線 $C$ の接線を $l$ とする。以下の問いに答えよ。

(1) 直線 $l$ と曲線 $C$ が点P以外に共有点をもたないような $t$ の最大値を求めよ。

(2) (1)で求めた $t$ の値を $a$ とする。実数 $k$ に対し、直線 $l_k: y = k(x-a) + f(a)$ と曲線 $C$ の共有点の個数を求めよ。

(3) (2)の直線 $l_k$ と曲線 $C$ の共有点が2個のとき、それら共有点の $x$ 座標のうち小さい方の値が $\frac{1}{3}$ となるような $k$ を求め、そのときの曲線 $C$ と直線 $l_k$ で囲まれた部分の面積を求めよ。

- 4  $n$  は2以上の自然数とする。1から $2n$ までの自然数の順列 $a_1, a_2, \dots, a_{2n}$ に対して、分数の和

$$\frac{a_1}{a_{n+1}} + \frac{a_2}{a_{n+2}} + \dots + \frac{a_n}{a_{2n}} \quad \dots (*)$$

を考える。1から $2n$ までの自然数のすべての順列に対して(\*)がとり得る値の最大値を $S_n$ とする。以下の問いに答えよ。

- (1)  $S_2$ を求めよ。
- (2)  $S_n$ を与える順列 $a_1, a_2, \dots, a_{2n}$ の例を1つ挙げ、その理由を述べよ。
- (3)  $\lim_{n \rightarrow \infty} \frac{S_n}{n \log n}$ を求めよ。

## 解答例

- 1 (1) 右の図のように  $\triangle ABC$  の内心を  $I$  とし、この内接円と3辺  $BC$ ,  $CA$ ,  $AB$  との接点をそれぞれ  $D$ ,  $E$ ,  $F$  とする.  $\triangle AEI$  について

$$\tan x = \frac{EI}{AE} \quad \text{ゆえに} \quad AE = \frac{1}{\tan x}$$

$AE = AF$  であるから

$$\triangle AEI = \triangle AFI = \frac{1}{2} \cdot \frac{1}{\tan x} \cdot 1 = \frac{1}{2 \tan x}$$

$$\text{同様に} \quad \triangle BDI = \triangle BFI = \frac{1}{2 \tan y}, \quad \triangle CDI = \triangle CEI = \frac{1}{2 \tan z}$$

$S$  はこれらの三角形の面積の和であるから

$$S = 2 \left( \frac{1}{2 \tan x} + \frac{1}{2 \tan y} + \frac{1}{2 \tan z} \right) = \frac{1}{\tan x} + \frac{1}{\tan y} + \frac{1}{\tan z}$$

- (2)  $2x + 2y + 2z = \pi$  より,  $z = \frac{\pi}{6}$  のとき,  $x + y = \frac{\pi}{3} \dots \textcircled{1}$  であるから

$$\begin{aligned} S &= \frac{1}{\tan x} + \frac{1}{\tan y} + \frac{1}{\tan \frac{\pi}{6}} = \frac{\cos x}{\sin x} + \frac{\cos y}{\sin y} + \sqrt{3} \\ &= \frac{\cos x \sin y + \sin x \cos y}{\sin x \sin y} + \sqrt{3} = \frac{2 \sin(x+y)}{\cos(x-y) - \cos(x+y)} + \sqrt{3} \\ &= \frac{\sqrt{3}}{\cos(x-y) - \frac{1}{2}} + \sqrt{3} \end{aligned}$$

- $\textcircled{1}$  より,  $0 < x, y < \frac{\pi}{3}$  であるから

$$S \text{ は } x = y = \frac{\pi}{6} \text{ のとき, 最小値 } 3\sqrt{3}$$

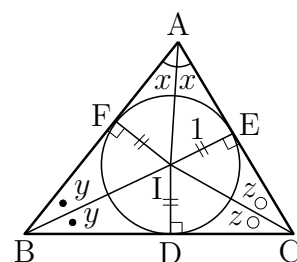

補足  $x, y, z > 0$ ,  $x + y + z = \frac{\pi}{2}$  のとき,

$$S = \frac{1}{\tan x} + \frac{1}{\tan y} + \frac{1}{\tan z}$$

の最小値を求める.

$z = \theta$  ( $\theta$ は定数) に対し,  $S$  が最小となるときの  $x, y$  の値は

$$\begin{aligned} S &= \frac{1}{\tan x} + \frac{1}{\tan y} + \frac{1}{\tan \theta} = \frac{\cos x}{\sin x} + \frac{\cos y}{\sin y} + \frac{1}{\tan \theta} \\ &= \frac{\cos x \sin y + \sin x \cos y}{\sin x \sin y} + \frac{1}{\tan \theta} \\ &= \frac{2 \sin(x+y)}{\cos(x-y) - \cos(x+y)} + \frac{1}{\tan \theta} \end{aligned}$$

$0 \leq |x-y| < x+y = \frac{\pi}{2} - \theta$  に注意すると,  $S$  が最小となるのは,  $y = x$ ,  $z = \frac{\pi}{2} - 2x > 0$  のときであるから

$$\begin{aligned} S &= \frac{1}{\tan x} + \frac{1}{\tan x} + \frac{1}{\tan(\frac{\pi}{2} - 2x)} \quad \left(0 < x < \frac{\pi}{4}\right) \\ &= \frac{2}{\tan x} + \tan 2x = \frac{2}{\tan x} + \frac{2 \tan x}{1 - \tan^2 x} \end{aligned}$$

ここで,  $t = \tan x$ ,  $f(t) = \frac{2}{t} + \frac{2t}{1-t^2}$  ( $0 < t < 1$ ) とおくと

$$\begin{aligned} f(t) &= \frac{2}{t} - \frac{1}{t+1} - \frac{1}{t-1} \\ f'(t) &= -\frac{2}{t^2} + \frac{1}{(t+1)^2} + \frac{1}{(t-1)^2} = \frac{2(3t^2-1)}{t^2(t+1)^2(t-1)^2} \end{aligned}$$

したがって,  $f(t)$  の増減表は

$t$	(0)	...	$\frac{1}{\sqrt{3}}$	...	(1)
$f'(t)$		-	0	+	
$f(t)$		$\searrow$	極小 $3\sqrt{3}$	$\nearrow$	

$S$  が最小となるのは,  $\tan x = \frac{1}{\sqrt{3}}$ , すなわち,  $x = y = z = \frac{\pi}{6}$  のとき, 最小値  $3\sqrt{3}$  をとる.

発展  $x, y, z > 0, x + y + z = \frac{\pi}{2}$  のとき,

$$S = \frac{1}{\tan x} + \frac{1}{\tan y} + \frac{1}{\tan z}$$

の最小値を求める.

束縛条件を平面

$$P: x + y + z = \frac{\pi}{2} \quad (x, y, z > 0)$$

とし,  $P$  上の正則な平面曲線

$$\begin{aligned} C(t) &= (x, y, z) \\ &= (x(t), y(t), z(t)) \end{aligned}$$

が  $t = t_0$  で極値をとり, その点  $A$  を

$$(\alpha, \beta, \gamma) = (x(t_0), y(t_0), z(t_0))$$

とする.  $C(t)$  は  $P$  上にあるから,  $x + y + z = \frac{\pi}{2}$  を  $t$  で微分すると

$$\frac{dx}{dt} + \frac{dy}{dt} + \frac{dz}{dt} = 0, \quad \frac{d^2x}{dt^2} + \frac{d^2y}{dt^2} + \frac{d^2z}{dt^2} = 0 \quad \dots (*)$$

上の第1式から

$$(1, 1, 1) \cdot \left( \frac{dx}{dt}, \frac{dy}{dt}, \frac{dz}{dt} \right) = 0 \quad \dots (**)$$

$C(t)$  の接方向は, 常に  $P$  の法ベクトル  $\vec{n} = (1, 1, 1)$  に垂直である.

$C(t)$  上の点  $(x, y, z)$  について,  $S$  は  $t$  の関数であるから

$$f(t) = \frac{1}{\tan x} + \frac{1}{\tan y} + \frac{1}{\tan z}$$

とおくと

$$\begin{aligned} f'(t) &= -\frac{1}{\sin^2 x} \cdot \frac{dx}{dt} - \frac{1}{\sin^2 y} \cdot \frac{dy}{dt} - \frac{1}{\sin^2 z} \cdot \frac{dz}{dt}, \\ f''(t) &= \frac{2 \cos x}{\sin^3 x} \left( \frac{dx}{dt} \right)^2 + \frac{2 \cos y}{\sin^3 y} \left( \frac{dy}{dt} \right)^2 + \frac{2 \cos z}{\sin^3 z} \left( \frac{dz}{dt} \right)^2 \\ &\quad - \frac{1}{\sin^2 x} \cdot \frac{d^2x}{dt^2} - \frac{1}{\sin^2 y} \cdot \frac{d^2y}{dt^2} - \frac{1}{\sin^2 z} \cdot \frac{d^2z}{dt^2} \end{aligned}$$

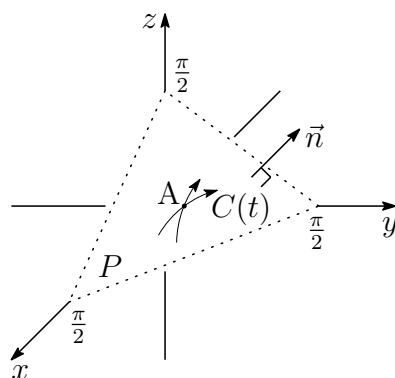



$t = t_0$  で  $S$  が極値をとるための必要条件は,  $f'(t_0) = 0$  であるから

$$-\frac{1}{\sin^2 \alpha} \frac{dx}{dt} - \frac{1}{\sin^2 \beta} \frac{dy}{dt} - \frac{1}{\sin^2 \gamma} \frac{dz}{dt} = 0$$

$$\left( -\frac{1}{\sin^2 \alpha}, -\frac{1}{\sin^2 \beta}, -\frac{1}{\sin^2 \gamma} \right) \cdot \left( \frac{dx}{dt}, \frac{dy}{dt}, \frac{dz}{dt} \right) = 0$$

A を通る  $C(t)$  の任意の接方向に対して上式が成り立つので, (\*\*) より

$$\left( -\frac{1}{\sin^2 \alpha}, -\frac{1}{\sin^2 \beta}, -\frac{1}{\sin^2 \gamma} \right) \parallel (1, 1, 1)$$

$0 < \alpha, \beta, \gamma < \frac{\pi}{2}$  であるから

$$\sin \alpha = \sin \beta = \sin \gamma \quad \text{すなわち} \quad \alpha = \beta = \gamma = \frac{\pi}{6}$$

このとき,  $C(t)$  は正則であるから  $\left( \frac{dx}{dt}, \frac{dy}{dt}, \frac{dz}{dt} \right) \neq \vec{0}$

また, (\*) の第2式に注意して

$$f''(t_0) = 8\sqrt{3} \left\{ \left( \frac{dx}{dt} \right)^2 + \left( \frac{dy}{dt} \right)^2 + \left( \frac{dz}{dt} \right)^2 \right\} - 4 \left( \frac{d^2x}{dt^2} + \frac{d^2y}{dt^2} + \frac{d^2z}{dt^2} \right)$$

$$= 8\sqrt{3} \left\{ \left( \frac{dx}{dt} \right)^2 + \left( \frac{dy}{dt} \right)^2 + \left( \frac{dz}{dt} \right)^2 \right\} > 0$$

$f'(t_0) = 0, f''(t_0) > 0$  より,  $f(t)$  は極小値  $f(t_0)$  をとる.

よって, 点 A  $\left( \frac{\pi}{6}, \frac{\pi}{6}, \frac{\pi}{6} \right)$  で  $S$  は極小値, すなわち, 最小値  $3\sqrt{3}$  をとる. ■

- 2 (1) 点Dは直線ACに関して点Bと反対側にあり、 $\triangle ACD$ が正三角形であるから

$$\begin{aligned} z &= \alpha + \left(\cos \frac{\pi}{3} + i \sin \frac{\pi}{3}\right) (\gamma - \alpha) = -i + \left(\frac{1}{2} + \frac{\sqrt{3}}{2}i\right) \{s + (t+1)i\} \\ &= \frac{s - \sqrt{3}(t+1)}{2} + \frac{\sqrt{3}s + t - 1}{2}i \end{aligned}$$

- (2)  $4(\beta - \alpha)^2 + (\gamma - \alpha)^2 - 2(\beta - \alpha)(\gamma - \alpha) = 0$  より

$$\left(\frac{\gamma - \alpha}{\beta - \alpha}\right)^2 - 2\left(\frac{\gamma - \alpha}{\beta - \alpha}\right) + 4 = 0$$

2点A, Bの位置関係に注意してこれを解くと

$$\frac{\gamma - \alpha}{\beta - \alpha} = 1 + \sqrt{3}i = 2\left(\cos \frac{\pi}{3} + i \sin \frac{\pi}{3}\right)$$

$$w = \cos \frac{\pi}{3} + i \sin \frac{\pi}{3} \text{ とおくと, } \frac{\gamma - \alpha}{\beta - \alpha} = 2w, \frac{z - \alpha}{\gamma - \alpha} = w \text{ より}$$

$$\gamma - \alpha = 2w(\beta - \alpha) = (1 + \sqrt{3}i)(2 - i) = 2 + \sqrt{3} + (-1 + 2\sqrt{3})i$$

$$z - \alpha = 2w^2(\beta - \alpha) = (-1 + \sqrt{3}i)(2 - i) = -2 + \sqrt{3} + (1 + 2\sqrt{3})i$$

$$\begin{aligned} \alpha &= -i \text{ より } & \gamma &= 2 + \sqrt{3} + (-1 + 2\sqrt{3})i \\ & & z &= -2 + \sqrt{3} + 2\sqrt{3}i \end{aligned}$$

- (3) (2)の結果から

$$\begin{aligned} \frac{z - \beta}{\gamma - \alpha} &= \frac{z - \alpha - (\beta - \alpha)}{\gamma - \alpha} \\ &= \frac{2w^2(\beta - \alpha) - (\beta - \alpha)}{2w(\beta - \alpha)} \\ &= \frac{2w^2 - 1}{2w} = \frac{1}{2} \left(2w - \frac{1}{w}\right) \\ &= \frac{1}{2} \left\{ 2 \left(\frac{1}{2} + \frac{\sqrt{3}}{2}i\right) - \left(\frac{1}{2} - \frac{\sqrt{3}}{2}i\right) \right\} \\ &= \frac{1}{4}(1 + 3\sqrt{3}i) \end{aligned}$$

上の図から、 $\theta = \arg \frac{z - \beta}{\gamma - \alpha}$  であるから

$$\cos \theta = \frac{1}{\sqrt{1^2 + (3\sqrt{3})^2}} = \frac{1}{2\sqrt{7}} = \frac{\sqrt{7}}{14}$$

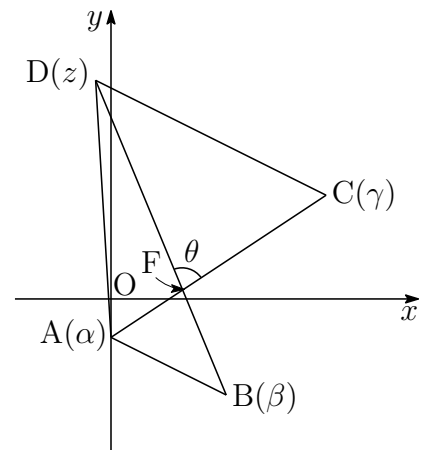

**3** (1)  $f(x) = \frac{(x-1)(x-2)}{x^2} = 1 - \frac{3}{x} + \frac{2}{x^2}$  より

$$f'(x) = \frac{3}{x^2} - \frac{4}{x^3} = \frac{3x-4}{x^3},$$

$$f''(x) = -\frac{6}{x^3} + \frac{12}{x^4} = -\frac{6(x-2)}{x^4},$$

$$\lim_{x \rightarrow \infty} f(x) = 1$$

$f(x)$  の増減表 ( $x > 0$ ) および  $y = f(x)$  のグラフは、次のようになる。

$x$	(0)	...	$\frac{4}{3}$	...	2	...
$f'(x)$		-	0	+	+	+
$f''(x)$		+	+	+	0	-
$f(x)$		↘	極小 $-\frac{1}{8}$	↗	変曲点 0	↗

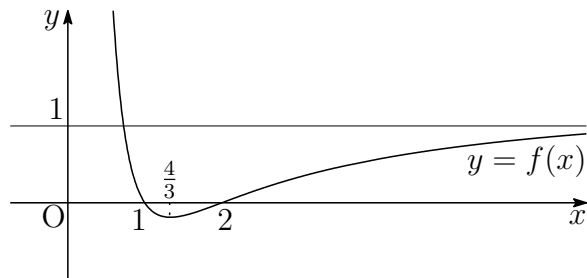

曲線  $C : y = f(x)$  上の点  $P(t, f(t))$  ( $t > 0$ ) における接線  $l$  が点  $P$  以外に共有点をもたない  $t$  の値は

$$0 < t \leq \frac{4}{3}, \quad t = 2$$

よって、求める  $t$  の最大値は  $t = 2$

別解  $f(x) = \frac{(x-1)(x-2)}{x^2} = 1 - \frac{3}{x} + \frac{2}{x^2}$  より,  $f'(x) = \frac{3}{x^2} - \frac{4}{x^3}$  であるから

$$\begin{aligned} & f(x) - \{f'(t)(x-t) + f(t)\} \\ &= 1 - \frac{3}{x} + \frac{2}{x^2} - \left(\frac{3}{t^2} - \frac{4}{t^3}\right)(x-t) - \left(1 - \frac{3}{t} + \frac{2}{t^2}\right) \\ &= -3 \left\{ \frac{1}{x} - \frac{1}{t} + \frac{1}{t^2}(x-t) \right\} + 2 \left\{ \frac{1}{x^2} - \frac{1}{t^2} + \frac{2}{t^3}(x-t) \right\} \\ &= -3 \left\{ -\frac{x-t}{xt} + \frac{1}{t^2}(x-t) \right\} + 2 \left\{ \frac{-(x^2-t^2)}{x^2t^2} + \frac{2}{t^3}(x-t) \right\} \\ &= -3(x-t) \left( -\frac{1}{xt} + \frac{1}{t^2} \right) + 2(x-t) \left( -\frac{x+t}{x^2t^2} + \frac{2}{t^3} \right) \\ &= -3(x-t) \cdot \frac{-t+x}{xt^2} + 2(x-t) \cdot \frac{-t(x+t) + 2x^2}{x^2t^3} \\ &= -3(x-t)^2 \cdot \frac{1}{xt^2} + 2(x-t) \cdot \frac{(x-t)(2x+t)}{x^2t^3} \\ &= (x-t)^2 \left\{ -\frac{3}{xt^2} + \frac{2(2x+t)}{x^2t^3} \right\} = \frac{(x-t)^2 \{(-3t+4)x + 2t\}}{x^2t^3} \end{aligned}$$

方程式  $f(x) - \{f'(t)(x-t) + f(t)\} = 0$  の解  $x > 0$  が 1 個であるのは

$$\begin{aligned} -3t+4 \geq 0 \quad \text{すなわち} \quad 0 < t \leq \frac{4}{3} \quad \text{のとき} \quad x = t \quad \text{の 1 個} \\ \frac{2t}{3t-4} = t \quad \text{すなわち} \quad t = 2 \quad \text{のとき} \quad x = 2 \quad \text{の 1 個} \end{aligned}$$

よって, 求める  $t$  の最大値は  $t = 2$

補足  $y = f(x)$  と  $y = f'(t)(x-t) + f(t)$  は,  $x = t$  で 1 次の接触をなす.  $f(x)$  は有理関数であるから,  $f(x) - \{f'(t)(x-t) + f(t)\}$  は  $(x-t)^2$  を因数にもつ. 別解では関数  $h_0(x) = 1$ ,  $h_1(x) = \frac{1}{x}$ ,  $h_2(x) = \frac{1}{x^2}$  を考え,

$$h_i(x) - \{h'_i(t)(x-t) + h_i(t)\}$$

は  $(x-t)^2$  を因数にもつことに注意し ( $i = 1, 2$ ),

$$f(x) = h_0(x) - 3h_1(x) + 2h_2(x)$$

として計算した.

- (2) (1) の結果から, 変曲点  $(2, 0)$  における接線の傾きは  $f'(2) = \frac{1}{4}$   
直線  $l_k: y = k(x-2)$  と曲線  $C$  の共有点の個数は, (1) のグラフから

$$\begin{aligned} k \leq 0 \quad \text{のとき} & \quad 2 \text{ 個} \\ 0 < k < \frac{1}{4} \quad \text{のとき} & \quad 3 \text{ 個} \\ \frac{1}{4} \leq k \quad \text{のとき} & \quad 1 \text{ 個} \end{aligned}$$

$$(3) f\left(\frac{1}{3}\right) = 10$$

$k$  は2点  $\left(\frac{1}{3}, 10\right)$ ,  $(2, 0)$  を結ぶ直線の傾きであるから

$$k = \frac{0 - 10}{2 - \frac{1}{3}} = -6$$

求める面積は、右の図の斜線部分で、その面積を  $S$  とすると

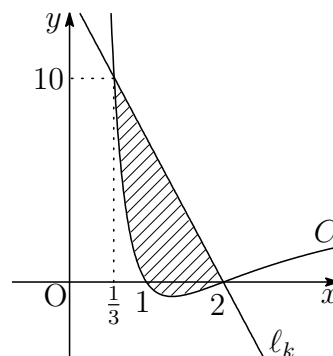

$$\begin{aligned} S &= \int_{\frac{1}{3}}^2 \left\{ -6(x-2) - \left(1 - \frac{3}{x} + \frac{2}{x^2}\right) \right\} dx \\ &= \left[ -3(x-2)^2 - x + 3 \log x + \frac{2}{x} \right]_{\frac{1}{3}}^2 = \frac{5}{3} + 3 \log 6 \end{aligned}$$

解説 2 曲線  $C_1 : y = f(x)$  と  $C_2 : y = g(x)$  の共有点  $P$  の  $x$  座標を  $\alpha$  とする。

1.  $f(\alpha) = g(\alpha)$  であるとき、 $C_1$  と  $C_2$  は  $P$  で 0 次の接触をなすという。
2.  $f(\alpha) = g(\alpha)$ ,  $f'(\alpha) = g'(\alpha)$  であるとき、 $C_1$  と  $C_2$  は  $P$  で 1 次の接触をなすという、 $P$  における  $C_1$  および  $C_2$  の接線が一致する。
3.  $f(\alpha) = g(\alpha)$ ,  $f'(\alpha) = g'(\alpha)$ ,  $f''(\alpha) = g''(\alpha)$  であるとき、 $C_1$  と  $C_2$  は  $P$  で 2 次の接触をなすという、 $P$  における  $C_1$  および  $C_2$  の接触円 (曲率円)<sup>4</sup> が一致する。

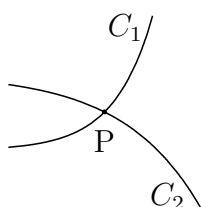

0 次の接触

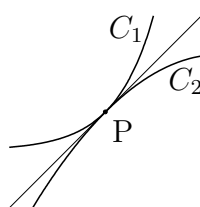

1 次の接触

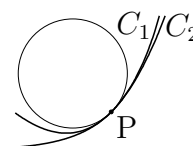

2 次の接触

一般に、 $f^{(k)}(\alpha) = g^{(k)}(\alpha)$  ( $k = 0, 1, 2, \dots, n$ ) が成り立つとき、 $C_1$  と  $C_2$  は  $P$  で  $n$  次の接触をなすという。

準備 ライプニッツの公式 (Leibniz formula)

$$\{f(x)g(x)\}^{(n)} = \sum_{k=0}^n {}_n C_k f^{(n-k)}(x)g^{(k)}(x)$$

証明は、数学的帰納法により示すことができる。

<sup>4</sup>[http://kumamoto.s12.xrea.com/nyusi/Qdai\\_ri\\_2009.pdf](http://kumamoto.s12.xrea.com/nyusi/Qdai_ri_2009.pdf) [3] 解説を参照。

補題 2つの有理関数  $f(x)$ ,  $g(x)$  が  $x = \alpha$  で1次の接触をなすとき, 有理関数  $\varphi_1(x)$  を用いて

$$f(x) - g(x) = (x - \alpha)\varphi_1(x)$$

これを微分して  $f'(x) - g'(x) = \varphi_1(x) + (x - \alpha)\varphi_1'(x)$

$f'(\alpha) = g'(\alpha)$  であるから, 有理関数  $\varphi_2(x)$  を用いて

$$\varphi_1(x) + (x - \alpha)\varphi_1'(x) = (x - \alpha)\varphi_2(x)$$

ゆえに  $\varphi_1(x) = (x - \alpha)\{\varphi_2(x) - \varphi_1'(x)\}$

したがって  $f(x) - g(x) = (x - \alpha)^2\{\varphi_2(x) - \varphi_1'(x)\}$

よって,  $f(x) - g(x)$  は  $(x - \alpha)^2$  を因数にもつ.

#### 定理

2つの有理関数  $f(x)$ ,  $g(x)$  が  $x = \alpha$  で  $n$  次の接触をなすとき,  $f(x) - g(x)$  は  $(x - \alpha)^{n+1}$  を因数にもつ.

証明  $n = 0$  のとき, 明らか.  $n = 1$  のとき, 補題により示された.

$n$  次の接触をなすとき,  $0 \leq k \leq n$  について,  $k$  次の接触をなす.

$n = k$  のとき成り立つと仮定すると, 有理関数  $\varphi(x)$  を用いて

$$f(x) - g(x) = (x - \alpha)^{k+1}\varphi(x)$$

と表せる. ライプニッツの公式を用いてこれを  $k + 1$  回微分すると

$$f^{(k+1)}(x) - g^{(k+1)}(x) = (k+1)!\varphi(x) + \sum_{j=1}^{k+1} {}_{k+1}C_j \{(x - \alpha)^{k+1}\}^{(k+1-j)} \varphi^{(j)}(x)$$

$f^{(k+1)}(\alpha) = g^{(k+1)}(\alpha)$  であるから, 上式は  $x - \alpha$  を因数にもつ.

また,  $1 \leq j \leq k + 1$  のとき  $\{(x - \alpha)^{k+1}\}^{(k+1-j)}$  は  $x - \alpha$  を因数にもつので,  $\varphi(x)$  は有理関数  $\phi(x)$  を用いて

$$\varphi(x) = (x - \alpha)\phi(x)$$

したがって,  $n = k + 1$  のとき, 次式が成り立つ.

$$f(x) - g(x) = (x - \alpha)^{k+2}\phi(x)$$

このとき,  $f(x) - g(x)$  は  $(x - \alpha)^{k+2}$  を因数にもつ.

よって, 数学的帰納法により, 定理は示された. ■

4 (1)  $S_2$  は分母が1と2の組合せについて調べればよいので

$$\frac{4}{1} + \frac{3}{2} = \frac{11}{2}, \quad \frac{3}{1} + \frac{4}{2} = 5 \quad \text{よって} \quad S_2 = \frac{11}{2}$$

(2) 1から $2n$ までの自然数を分母と分子にもつ分数で最大のものは  $\frac{2n}{1}$   
 2から $2n-1$ までの自然数を分母と分子にもつ分数で最大のものは  $\frac{2n-1}{2}$   
 順次この法則によりできる分数の和

$$\frac{2n}{1} + \frac{2n-1}{2} + \cdots + \frac{n+1}{n}$$

が  $S_n$  である. この法則に従わない部分

$$\frac{c}{a} + \frac{d}{b} \quad (a < b < c < d)$$

をもつ  $S_n$  が存在すると仮定すると

$$\left(\frac{d}{a} + \frac{c}{b}\right) - \left(\frac{c}{a} + \frac{d}{b}\right) = \frac{(b-a)(d-c)}{ab} > 0$$

すなわち  $\frac{c}{a} + \frac{d}{b} < \frac{d}{a} + \frac{c}{b}$

これは,  $S_n$  であることに反する. よって

$$S_n = \frac{2n}{1} + \frac{2n-1}{2} + \cdots + \frac{n+1}{n}$$

となり, 求める順列の例の1つは

$$a_1 = 2n, a_2 = 2n-1, \cdots, a_n = n+1,$$

$$a_{n+1} = 1, a_{n+2} = 2, \cdots, a_{2n} = n$$

(3) (2)の結果から,  $S_n = \sum_{k=1}^n \frac{2n+1-k}{k}$  であるから

$$\begin{aligned} \frac{S_n}{n \log n} &= \frac{1}{n \log n} \sum_{k=1}^n \frac{2n+1-k}{k} \\ &= \frac{1}{n \log n} \sum_{k=1}^n \left( \frac{2n+1}{k} - 1 \right) \\ &= \frac{1}{\log n} \left( -1 + \frac{2n+1}{n} \sum_{k=1}^n \frac{1}{k} \right) \quad \cdots \textcircled{1} \end{aligned}$$

ここで、自然数  $k$  について、 $\frac{1}{k} > \int_k^{k+1} \frac{dx}{x}$  であるから

$$\sum_{k=1}^n \frac{1}{k} > \sum_{k=1}^n \int_k^{k+1} \frac{dx}{x} = \int_1^{n+1} \frac{dx}{x} = \log(n+1) > \log n$$

次に、2以上の自然数  $k$  について、 $\frac{1}{k} < \int_{k-1}^k \frac{dx}{x}$  であるから

$$\sum_{k=1}^n \frac{1}{k} = 1 + \sum_{k=2}^n \frac{1}{k} < 1 + \sum_{k=2}^n \int_{k-1}^k \frac{dx}{x} = 1 + \int_1^n \frac{dx}{x} = \log n + 1$$

上の2式から  $\log n < \sum_{k=1}^n \frac{1}{k} < \log n + 1 \quad \dots \textcircled{2}$

①, ②から

$$\begin{aligned} \frac{1}{\log n} \left( -1 + \frac{2n+1}{n} \log n \right) &< \frac{S_n}{n \log n} < \frac{1}{\log n} \left\{ -1 + \frac{2n+1}{n} (\log n + 1) \right\} \\ -\frac{1}{\log n} + 2 + \frac{1}{n} &< \frac{S_n}{n \log n} < -\frac{1}{\log n} + \left( 2 + \frac{1}{n} \right) \left( 1 + \frac{1}{\log n} \right) \end{aligned}$$

はさみうちの原理により

$$\lim_{n \rightarrow \infty} \frac{S_n}{n \log n} = 2$$

補足 ②はオイラーの定数  $\gamma$  に関係している.

$$\gamma = \lim_{n \rightarrow \infty} \left( \sum_{k=1}^n \frac{1}{k} - \log n \right) \doteq 0.5772156649 \dots$$

は無理数であるかどうかさえ分かっていない. ■



## 6.12 2018 年 (医学部)

- 1  $t$  を実数とする。空間の4点  $A(1, 5, 0)$ ,  $B(4, 2, 0)$ ,  $C(t, 2t, t-1)$ ,  $D(1, 6, 1)$  について、以下の問いに答えよ。
- (1)  $\triangle ABC$  が直角三角形になる  $t$  の値をすべて求めよ。
  - (2)  $A, B, C, D$  が同一平面上にあるような  $t$  の値を求めよ。
  - (3)  $\angle BAC$  が直角のとき、四面体  $ABCD$  の体積を求めよ。
- 2  $m, n$  を整数とする。 $xy$  平面上の4点  $(m, n)$ ,  $(m-1, n)$ ,  $(m-1, n-1)$ ,  $(m, n-1)$  を頂点にもつ正方形を  $R_{(m,n)}$  と表す。初めに1辺の長さが1のさいころが  $R_{(1,1)}$  に1の目を上に置かれている。1枚の硬貨を投げて表が出たらさいころを  $x$  軸方向に  $+1$  だけ転がして移し、裏が出たら  $y$  軸方向に  $+1$  だけ転がして移す。以下の問いに答えよ。ただし、さいころの向かい合う面の目の数の和は7であるとする。
- (1) 硬貨を5回投げたあとにさいころが  $R_{(3,4)}$  の位置にある確率を求めよ。
  - (2) 硬貨を2回投げたあとにさいころの6の目が上にあるという条件の下で、硬貨を5回投げたあとにさいころが  $R_{(3,4)}$  の位置にある条件付き確率を求めよ。
  - (3) 硬貨を5回投げたとき、初めから5回目の移動までにさいころの6通りの目がすべて上に現れる確率を求めよ。
- 3 複素数平面上で  $|z+i| - |z-i| = 1$  をみたす点  $z$  の全体を  $H$  とおく。以下の問いに答えよ。ただし、複素数の偏角  $\theta$  の範囲は  $0 \leq \theta < 2\pi$  とする。
- (1)  $H$  の点  $z$  に対して、 $z$  の偏角  $\theta_1$  のとりうる値の範囲を求めよ。
  - (2)  $H$  の点  $z$  に対して  $w = \frac{1}{z}$  とする。 $w$  の絶対値  $r_2$  と偏角  $\theta_2$  のとりうる値の範囲をそれぞれ求めよ。
- 4 関数  $f(x) = \sqrt{3x^2 + x^3}$  ( $x \geq -3$ ) について、以下の問いに答えよ。
- (1)  $f(x)$  の極大値を求めよ。
  - (2)  $-3 \leq x \leq 0$  とするとき、 $F(x) = \int_x^{x+3} f(t) dt$  の最大値と最小値を求めよ。

## 解答例

**1** (1) A(1, 5, 0), B(4, 2, 0), C(t, 2t, t-1) より

$$\begin{aligned}\vec{AB} &= (3, -3, 0), & \vec{AC} &= (t-1, 2t-5, t-1), \\ & & \vec{BC} &= (t-4, 2t-2, t-1)\end{aligned}$$

(i)  $\angle BAC = 90^\circ$  のとき,  $\vec{AB} \cdot \vec{AC} = 0$  であるから

$$3(t-1) - 3(2t-5) + 0(t-1) = 0 \quad \text{これを解いて } t = 4$$

(ii)  $\angle ABC = 90^\circ$  のとき,  $\vec{AB} \cdot \vec{BC} = 0$  であるから

$$3(t-4) - 3(2t-2) + 0(t-1) = 0 \quad \text{これを解いて } t = -2$$

(iii)  $\angle ACB = 90^\circ$  のとき,  $\vec{AC} \cdot \vec{BC} = 0$  であるから

$$(t-1)(t-4) + (2t-5)(2t-2) + (t-1)^2 = 0$$

$$\text{整理すると } 2t^2 - 7t + 5 = 0 \quad \text{これを解いて } t = 1, \frac{5}{2}$$

(i)~(iii) から  $t = 4, -2, 1, \frac{5}{2}$

(2)  $\vec{b} = \frac{1}{3}\vec{AB}$ ,  $\vec{d} = \vec{AD}$  とおくと  $\vec{b} = (1, -1, 0)$ ,  $\vec{d} = (0, 1, 1)$

A, B, C, D が同一平面上にあるとき, 定数  $x, y$  を用いて

$$\vec{AC} = x\vec{b} + y\vec{d}$$

$$\begin{aligned}\text{ゆえに } (t-1, 2t-5, t-1) &= x(1, -1, 0) + y(0, 1, 1) \\ &= (x, -x+y, y)\end{aligned}$$

$$\text{したがって } (*) \begin{cases} t-1 = x \\ 2t-5 = -x+y \\ t-1 = y \end{cases}$$

(\*) の第1, 第3式から  $x = y$  これを第2式に代入すると

$$2t-5 = 0 \quad \text{よって } t = \frac{5}{2}$$

別解  $\vec{b}, \vec{d}$  に垂直なベクトルの1つは  $\vec{n} = (1, 1, -1)$

$\vec{n} \perp \vec{AC}$  であるから,  $\vec{n} \cdot \vec{AC} = 0$  より

$$1(t-1) + 1(2t-5) - 1(t-1) = 0 \quad \text{これを解いて } t = \frac{5}{2}$$

- (3) (1)(i) より,  $t = 4$  であるから  $C(4, 8, 3)$  ゆえに  $\overrightarrow{AC} = (3, 3, 3)$   
 $\overrightarrow{AB} = (3, -3, 0)$  と  $\overrightarrow{AC} = (3, 3, 3)$  に垂直な単位ベクトルの 1 つを

$$\vec{e} = \frac{1}{\sqrt{6}}(1, 1, -2)$$

とおく.  $\overrightarrow{AD} = (0, 1, 1)$  であるから, D から平面 ABC に下ろした垂線の長さを  $h$  とすると

$$h = |\overrightarrow{AD} \cdot \vec{e}| = \frac{1}{\sqrt{6}}$$

よって, 求める四面体 ABCD の体積は

$$\begin{aligned} \frac{1}{3} \Delta ABC \cdot h &= \frac{1}{3} \cdot \frac{1}{2} |\overrightarrow{AB}| |\overrightarrow{AC}| h \\ &= \frac{1}{6} \cdot 3\sqrt{2} \cdot 3\sqrt{3} \cdot \frac{1}{\sqrt{6}} = \frac{3}{2} \end{aligned}$$

補足 2 つのベクトル  $\vec{a} = (a_1, a_2, a_3)$ ,  $\vec{b} = (b_1, b_2, b_3)$  が平行でないとき, ベクトル

$$(a_2b_3 - a_3b_2, a_3b_1 - a_1b_3, a_1b_2 - a_2b_1)$$

は,  $\vec{a}$  および  $\vec{b}$  に直交する. このベクトルを,  $\vec{a}$  と  $\vec{b}$  のベクトル積と言い,  $\vec{a} \times \vec{b}$  で表す<sup>5</sup>. 本題において,  $\overrightarrow{AB} = (3, -3, 0)$ ,  $\overrightarrow{AC} = (3, 3, 3)$  より

$$\overrightarrow{AB} \times \overrightarrow{AC} = (-9, -9, 18)$$

四面体 ABCD の体積を  $V$  とすると

$$V = \frac{1}{6} |(\overrightarrow{AB} \times \overrightarrow{AC}) \cdot \overrightarrow{AD}|$$

であるから,  $\overrightarrow{AD} = (0, 1, 1)$  より

$$V = \frac{1}{6} |9| = \frac{3}{2}$$

ベクトル積 (外積) は高校数学の範囲外であるが, 検算として利用できる. ■

<sup>5</sup>[http://kumamoto.s12.xrea.com/nyusi/Qdai\\_ri\\_2004.pdf](http://kumamoto.s12.xrea.com/nyusi/Qdai_ri_2004.pdf) (p.10 を参照)

- 2 (1) さいころが  $R_{(m,n)}$  から  $R_{(m+i,n+j)}$  の位置に移る確率を  $P_{(i,j)}$  とすると

$$P_{(i,j)} = {}_{i+j}C_i \left(\frac{1}{2}\right)^{i+j} = \frac{{}_{i+j}C_i}{2^{i+j}} \quad \dots (*)$$

である ( $i, j$  は 0 以上の整数).

$R_{(1,1)}$  から  $R_{(3,4)}$  に移る確率であるから, (\*) に  $i = 2, j = 3$  を代入して

$$P_{(2,3)} = \frac{{}_5C_2}{2^5} = \frac{10}{32} = \frac{5}{16}$$

- (2) 事象  $A, B$  を, 次のように定める

$A$ : 硬貨を 2 回投げたあとにさいころの 6 の目が上にある.

$B$ : 硬貨を 5 回投げたあとにさいころが  $R_{(3,4)}$  の位置にある.

$P(A)$  は,  $R_{(1,1)}$  から  $R_{(3,1)}$  または  $R_{(1,3)}$  の位置に移る確率であるから, (\*) により

$$P(A) = P_{(2,0)} + P_{(0,2)} = \frac{{}_2C_2}{2^2} + \frac{{}_2C_0}{2^2} = \frac{1}{4} + \frac{1}{4} = \frac{1}{2}$$

$P(A \cap B)$  は,  $R_{(1,1)}$  から  $R_{(3,1)}$  または  $R_{(1,3)}$  の位置を通過して,  $R_{(3,4)}$  の位置に移る確率であるから

$$\begin{aligned} P(A \cap B) &= P_{(2,0)}P_{(0,3)} + P_{(0,2)}P_{(2,1)} \\ &= \frac{{}_2C_2}{2^2} \cdot \frac{{}_3C_0}{2^3} + \frac{{}_2C_0}{2^2} \cdot \frac{{}_3C_2}{2^3} \\ &= \frac{1}{4} \cdot \frac{1}{8} + \frac{1}{4} \cdot \frac{3}{8} = \frac{1}{8} \end{aligned}$$

よって, 求める条件付き確率は

$$P_A(B) = \frac{P(A \cap B)}{P(A)} = \frac{\frac{1}{8}}{\frac{1}{2}} = \frac{1}{4}$$

(3) 1枚の硬貨を投げて表, 裏が出る事象をそれぞれ  $X, Y$  とする. 5回目の移動までにさいころの6通りの目がすべて出るには, 最初の3回目までに  $X$  と  $Y$  が少なくとも1回ずつ起こる. 最初の3回で1回目が  $X$  であるのは, 次の (i)~(iii) である.

(i) 最初の3回が  $X, X, Y$  の順に起こるとき, さいころの展開図により, 4, 5回目は  $X, X$  の順に起こる.

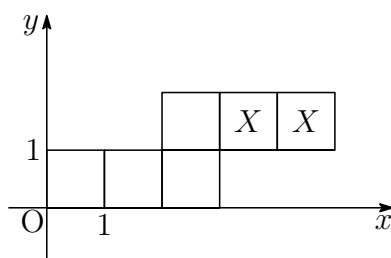

(ii) 最初の3回が  $X, Y, X$  の順に起こるとき, さいころの展開図により, 4, 5回目は  $X, Y$  または  $Y, X$  の順に起こる.

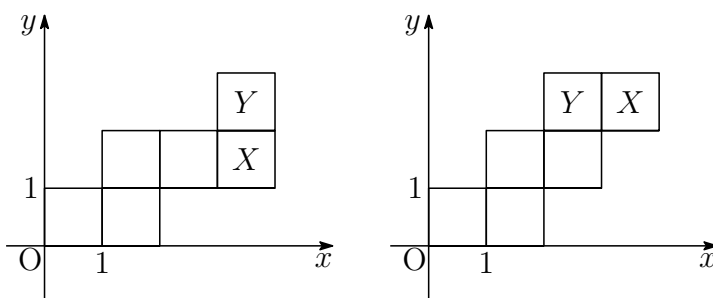

(iii) 最初の3回が  $X, Y, Y$  の順に起こるとき, さいころの展開図により, 4, 5回目は  $X, Y$  または  $Y, X$  の順に起こる.

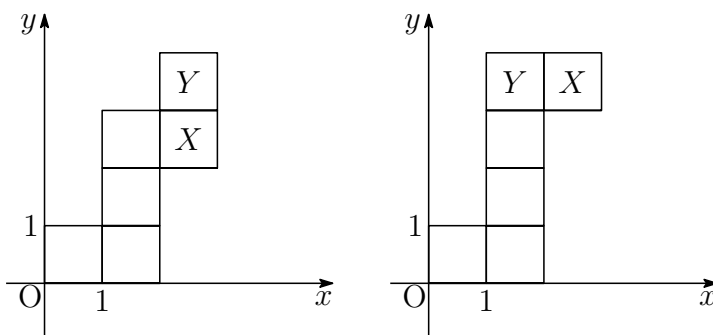

(i)~(iii) より, 1回目が  $X$  であるのは, 5通りである. また, 1回目が  $Y$  であるのは, (i)~(iii) の展開図を直線  $y = x$  に関して対称移動したものであるから, 5通りである. このとき,  $X, Y$  が起こる確率はともに  $\frac{1}{2}$  であるから, 求める確率は

$$(5 + 5) \left(\frac{1}{2}\right)^5 = \frac{5}{16}$$



3 (1)  $z = x + yi$  とおき ( $x, y$  は実数), これを  $|z + i| - |z - i| = 1$  に代入すると

$$\begin{aligned} |x + (y + 1)i| - |x + (y - 1)i| &= 1 \\ \sqrt{x^2 + (y + 1)^2} &= \sqrt{x^2 + (y - 1)^2} + 1 \end{aligned}$$

両辺を2乗すると

$$\begin{aligned} x^2 + (y + 1)^2 &= x^2 + (y - 1)^2 + 2\sqrt{x^2 + (y - 1)^2} + 1 \\ 4y - 1 &= 2\sqrt{x^2 + (y - 1)^2} \end{aligned}$$

上式から  $4y - 1 \geq 0$  であり, 再び両辺を2乗すると

$$\begin{aligned} (4y - 1)^2 &= 4\{x^2 + (y - 1)^2\} \\ -4x^2 + 12y^2 &= 3 \end{aligned}$$

ゆえに 
$$-\frac{x^2}{\frac{3}{4}} + \frac{y^2}{\frac{1}{4}} = 1 \quad \left(y \geq \frac{1}{2}\right)$$

したがって,  $H$  の概形は次のようになる.

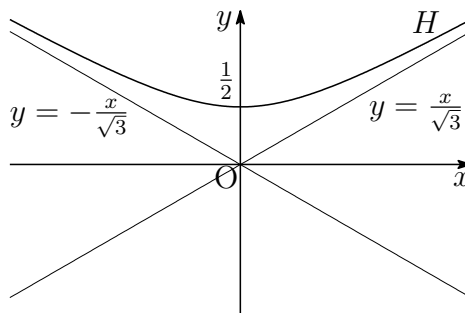

上の概形から,  $z$  の偏角  $\theta_1$  のとりうる値の範囲は  $\frac{\pi}{6} < \theta_1 < \frac{5}{6}\pi$

補足 与えられた方程式から,  $H$  は双曲線で, 焦点は  $y$  軸上の2点  $(0, \pm 1)$  で, 2頂点が  $(0, \pm \frac{1}{2})$  であるから, 離心率  $e = 2$  より,  $-\frac{x^2}{a^2} + \frac{y^2}{b^2} = 1$  とおくと<sup>6</sup>

$$b = \frac{1}{2}, \quad \frac{\sqrt{a^2 + b^2}}{b} = 2 \quad \text{ゆえに} \quad a = \frac{\sqrt{3}}{2}$$

なお, 楕円 (ellipse), 放物線 (parabola), 双曲線 (hyperbola).

<sup>6</sup>[http://kumamoto.s12.xrea.com/kyusuu/kyukou/kyukou\\_jou\\_2010.pdf](http://kumamoto.s12.xrea.com/kyusuu/kyukou/kyukou_jou_2010.pdf) (p.11 を参照)

(2) (1) で求めた概形から  $|z| \geq \frac{1}{2}$ ,  $r_2 = \frac{1}{|z|}$  であるから  $0 < r_2 \leq 2$

また,  $\theta_2 = -\arg z$  であるから,  $0 \leq \theta < 2\pi$  に注意して

$$-\frac{5}{6}\pi + 2\pi < \theta_2 < -\frac{\pi}{6} + 2\pi \quad \text{すなわち} \quad \frac{7}{6}\pi < \theta_2 < \frac{11}{6}\pi$$

解説 2次曲線の極方程式の極は2次曲線の焦点であるから, 2次曲線の焦点を複素数平面の原点とする出題もある<sup>7</sup>.

例えば,  $|z+2i| - |z| = \pm 1$  に対し,  $r = |z|$ ,  $\theta = \arg z$  とおくと, 前ページで調べたように, 離心率  $e = 2$  および点  $(\frac{1}{2}, -\frac{\pi}{2})$  を通ることから

$$C: r = \frac{\frac{3}{2}}{1 - 2\sin\theta} \quad \dots (*)$$

となる.  $C$  を  $0 \leq \theta < 2\pi$  で考えると,  $1 - 2\sin\theta = 0$ , すなわち,  $\theta = \frac{\pi}{6}, \frac{5}{6}\pi$  のとき, 漸近線と平行となり, これに対応する  $C$  上の点は存在しない. なお,  $\theta = \frac{\pi}{6} - 0$  のとき,  $C$  は第1象限の無限遠点あり,  $\theta = \frac{\pi}{6} + 0$  のとき,  $C$  は第3象限の無限遠点にある. また,  $\theta = \frac{5}{6}\pi - 0$  のとき,  $C$  は第4象限の無限遠点にあり,  $\theta = \frac{5}{6}\pi + 0$  のとき,  $C$  は第2象限の無限遠点にある.

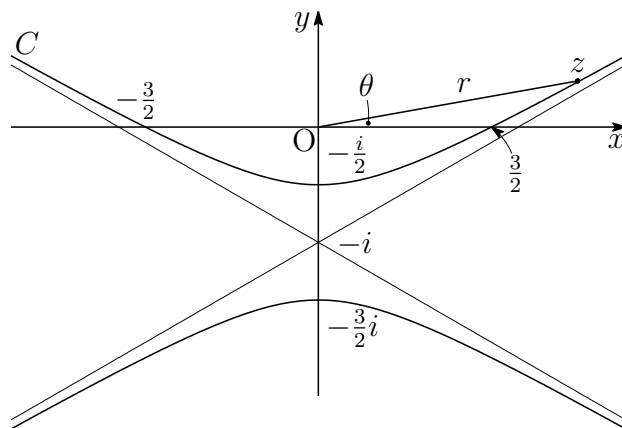

(\*) から,  $C$  を複素数平面上の点  $z$  を

$$z = x + yi = r(\cos\theta + i\sin\theta) = \frac{3(\cos\theta + i\sin\theta)}{2(1 - 2\sin\theta)}$$

と表すことができる. ■

<sup>7</sup>[http://kumamoto.s12.xrea.com/kyusuu/kyukou/kyukou\\_kou.2002.pdf](http://kumamoto.s12.xrea.com/kyusuu/kyukou/kyukou_kou.2002.pdf) [3]

4 (1)  $f(x) = \sqrt{3x^2 + x^3}$  ( $x \geq -3$ ) より  $f'(x) = \frac{3x(x+2)}{2\sqrt{3x^2 + x^3}}$

したがって  $f(x)$  の増減表は次のようになる.

$x$	-3	...	-2	...	0	...
$f'(x)$		+	0	-		+
$f(x)$	0	↗	極大 2	↘	極小 0	↗

増減表から, 求める極大値は  $f(-2) = 2$

(2)  $F(x) = \int_x^{x+3} f(t) dt$  より ( $-3 \leq x \leq 0$ )

$$F'(x) = f(x+3) - f(x) = \frac{\{f(x+3)\}^2 - \{f(x)\}^2}{f(x+3) + f(x)}$$

$$= \frac{3(x+3)^2 + (x+3)^3 - (3x^2 + x^3)}{f(x+3) + f(x)} = \frac{9(x+3)(x+2)}{f(x+3) + f(x)}$$

$f(x) = |x|\sqrt{x+3}$  であるから,  $F(x)$  の増減表は次のようになる.

$x$	-3	...	-2	...	0
$F'(x)$		-	0	+	
$F(x)$		↘	極小	↗	

$-3 \leq x \leq 0$  に注意して,  $F(x)$  を求める.

$$F(x) = \int_x^0 f(t) dt + \int_0^{x+3} f(t) dt$$

$$= \int_0^x t\sqrt{t+3} dt + \int_0^{x+3} t\sqrt{t+3} dt \quad \dots \textcircled{1}$$

まず

$$\int_0^x t\sqrt{t+3} dt = \int_0^x \{(t+3)^{\frac{3}{2}} - 3\sqrt{t+3}\} dt$$

$$= \left[ \frac{2}{5}(t+3)^{\frac{5}{2}} - 2(t+3)^{\frac{3}{2}} \right]_0^x$$

$$= \left[ \frac{2}{5}(t-2)(t+3)^{\frac{3}{2}} \right]_0^x$$

$$= \frac{2}{5}(x-2)(x+3)^{\frac{3}{2}} + \frac{12}{5}\sqrt{3} \quad \dots \textcircled{2}$$



①, ② より

$$F(x) = \frac{2}{5} \{ (x-2)(x+3)^{\frac{3}{2}} + (x+1)(x+6)^{\frac{3}{2}} \} + \frac{24}{5} \sqrt{3}$$

増減表の  $x$  の値から

$$F(-3) = \frac{2}{5} (-2 \cdot 3^{\frac{3}{2}}) + \frac{24}{5} \sqrt{3} = \frac{12}{5} \sqrt{3}$$

$$F(-2) = \frac{2}{5} (-4 - 4^{\frac{3}{2}}) + \frac{24}{5} \sqrt{3} = \frac{24}{5} (\sqrt{3} - 1)$$

$$F(0) = \frac{2}{5} (-2 \cdot 3^{\frac{3}{2}} + 6^{\frac{3}{2}}) + \frac{24}{5} \sqrt{3} = \frac{12}{5} (\sqrt{3} + \sqrt{6})$$

よって 最大値  $F(0) = \frac{12}{5} (\sqrt{3} + \sqrt{6})$ ,

最小値  $F(-2) = \frac{24}{5} (\sqrt{3} - 1)$  ■



# 第 7 章 大分大学

## 出題分野

(工学部 経済学部 教育学部 医学部)

### 工学部 出題分野 (2009-2018) 100 分

◀	大分大学 工学部	09	10	11	12	13	14	15	16	17	18
I	数と式										
	2次関数										
	図形と計量										
	データの分析										
II	式と証明		2							2	
	複素数と方程式										
	図形と方程式	4	1	2	2			1			
	三角関数										2
	指数関数と対数関数										1
	微分法と積分法			1			1	3	2		2
III	式と曲線							4			
	複素数平面										
	関数										
	極限										
	微分法とその応用		4			4			4	4	
	積分法		4	4			3				
	積分法の応用	5			4	4			4		4
A	場合の数と確率	1				1	4		3		
	整数の性質										
	図形の性質				3	2					
B	平面上のベクトル		3	3		3		2	1		
	空間のベクトル						2			1	3
	数列	2			1					3	
	確率分布と統計										
C	行列 (旧課程)										

数字は問題番号

## 経済学部 出題分野 (2009-2018) 100分

◀	大分大学 経済学部	09	10	11	12	13	14	15	16	17	18
I	数と式										
	2次関数										
	図形と計量										5
	データの分析										
II	式と証明										
	複素数と方程式										
	図形と方程式	4	1		6			1			
	三角関数										2
	指数関数と対数関数						5				1
	微分法と積分法	3	6	1	5	6	1	3	2	5	2
A	場合の数と確率	1				1	4		3		
	整数の性質										
	図形の性質			2	3	2				6	
B	平面上のベクトル		3	3		3		2	1		
	空間のベクトル						2			1	3
	数列	2	5	5	1			5	5	3	
	確率分布と統計										

数字は問題番号

教育学部 出題分野 (2009-2018) 80分

◀	大分大学 教育学部	09	10	11	12	13	14	15	16	17	18
I	数と式										
	2次関数										
	図形と計量										5
	データの分析										
II	式と証明		2								
	複素数と方程式										
	図形と方程式	4		2	7			1			
	三角関数										2
	指数関数と対数関数										1
	微分法と積分法	3	6	1	5	5	1	3	2	5	2
A	場合の数と確率	1					6		3		
	整数の性質										
	図形の性質					2					
B	平面上のベクトル			3		3		2	1		
	空間のベクトル						2			1	
	数列		5		1		6			3	
	確率分布と統計										

数字は問題番号

## 医学部 出題分野 (2009-2018) 80分

◀	大分大学 医学部	09	10	11	12	13	14	15	16	17	18
I	数と式			6	8	7					
	2次関数										
	図形と計量			6							
	データの分析										
II	式と証明										
	複素数と方程式				8						
	図形と方程式										
	三角関数		7				7				
	指数関数と対数関数			8							
	微分法と積分法						7				
III	式と曲線		8								
	複素数平面							7		8	
	関数										
	極限				10				6-7		6
	微分法とその応用			7		7					
	積分法	6				7	9	8			
	積分法の応用		9			9		6	8	9	8
A	場合の数と確率				8		7				7
	整数の性質	8									
	図形の性質										
B	平面上のベクトル				9						
	空間のベクトル										
	数列					8	8				
	確率分布と統計									7	
C	行列 (旧課程)	7									

数字は問題番号

## 7.1 2015年

- 工学部 [1] ~ [4] 数I・II・III・A・B (100分)
- 経済学部 [1] ~ [3], [5] 数I・II・A・B (100分)
- 教育福祉科学部 [1] ~ [3] 数I・II・A・B (80分)
- 医学部 [6] ~ [8] 数I・II・III・A・B (80分)

[1]  $a$  を実数とする. 円  $x^2 + y^2 - 4x - 8y + 15 = 0$  と直線  $y = ax + 1$  が異なる2点  $A, B$  で交わっている.

- (1)  $a$  の値の範囲を求めなさい.
- (2) 弦  $AB$  の長さが最大になるときの  $a$  の値を求めなさい.
- (3) 弦  $AB$  の長さが2になるときの  $a$  の値を求めなさい.

[2]  $\triangle ABC$  において, 辺  $AB$  を  $2:1$  に内分する点を  $P$ , 辺  $AC$  を  $1:2$  に内分する点を  $Q$  とし, 辺  $BC$  上に点  $R$  があるとする.

- (1) 線分  $PQ$  の中点を  $M$  とし, 点  $A, M, R$  が一直線上にあるとき,  $BR:RC$  を求めなさい.
- (2)  $\triangle ABC$  の重心  $G$  と  $\triangle PRQ$  の重心  $H$  が一致するとき,  $BR:RC$  を求めなさい.
- (3) 直線  $AR, BQ, CP$  が一点で交わる時,  $BR:RC$  を求めなさい.

[3]  $k$  を実数とする. 関数  $y = |x(x-1)|$  のグラフと直線  $y = kx$  が異なる3点を共有している. これらで囲まれた2つの部分の面積の和を  $S$  とする.

- (1)  $k$  の値の範囲を求めなさい.
- (2)  $S$  を  $k$  の式で表しなさい.
- (3)  $S$  が最小になるときの  $k$  の値を求めなさい.

4 曲線  $C: 4x^2 + 9y^2 = 36$  ( $x > 0$ ) 上の点  $P\left(\frac{3\sqrt{3}}{2}, y_1\right)$  が第1象限にある。点  $P$  における曲線  $C$  の接線を  $l$  とする。

- (1)  $y_1$  の値を求めなさい。
- (2) 接線  $l$  の方程式を求めなさい。
- (3) 接線  $l$  と  $x$  軸との交点の  $x$  座標を求めなさい。
- (4) 曲線  $C$ , 接線  $l$ ,  $x$  軸で囲まれた部分の面積  $S$  を求めなさい。

5 数列  $\{a_n\}$  の初項から第  $n$  項までの和  $S_n$  が

$$S_n = n^4 + 6n^3 + 11n^2 + 6n$$

で表されるとする。

- (1) 数列  $\{a_n\}$  の一般項が  $a_n = 4n(n+1)(n+2)$  であることを示しなさい。
- (2)  $b_n = \frac{1}{a_n}$  ( $n = 1, 2, 3, \dots$ ) によって定まる数列  $\{b_n\}$  の初項から第  $n$  項までの和  $T_n$  を  $n$  の式で表しなさい。



- 6 方程式  $y^2 = x^6(1 - x^2)$  が表す図形で囲まれた面積を求めなさい.
- 7 方程式  $x^4 + x^2 + 1 = 0$  の解で, 実部と虚部がともに正のものを  $x_1$ , 実部が負で虚部が正のものを  $x_2$ , 実部と虚部がともに負のものを  $x_3$ , 実部が正で虚部が負のものを  $x_4$  とする.
- (1) この方程式を解きなさい.
  - (2)  $x_1^k$  ( $k = 1, 2, \dots, 6$ ) を計算しなさい.
  - (3) 与方程式の解  $x_i$  と自然数  $n$  に対して,  $x_i^{4n} + x_i^{2n} + 1$  ( $i = 1, 2, 3, 4$ ) を求めなさい.
- 8 正の実数  $p_i, q_i$  ( $i = 1, 2, \dots, n$ ) が  $\sum_{i=1}^n p_i = \sum_{i=1}^n q_i = 1$  を満たすとき, 次の問いに答えなさい.
- (1) 不等式  $\log x \leq x - 1$  が成り立つことを証明しなさい.
  - (2) 不等式  $\sum_{i=1}^n p_i \log p_i \geq \sum_{i=1}^n p_i \log q_i$  が成り立つことを証明しなさい.
  - (3)  $F = \sum_{i=1}^n p_i \log p_i$  の最小値を求めなさい.
  - (4) 正の実数  $a_i$  ( $i = 1, 2, \dots, n$ ) に対して,  $G = \sum_{i=1}^n a_i \log a_i$  の最小値を求めなさい.

## 解答例

$$\boxed{1} \quad (1) \quad x^2 + y^2 - 4x - 8y + 15 = 0 \text{ より } (x-2)^2 + (y-4)^2 = 5 \quad \dots (*)$$

円(\*)の中心(2, 4)から直線 $ax - y + 1 = 0$ までの距離 $d$ は

$$d = \frac{|a \cdot 2 - 4 + 1|}{\sqrt{a^2 + (-1)^2}} = \frac{|2a - 3|}{\sqrt{a^2 + 1}} \quad \dots \textcircled{1}$$

また、円(\*)の半径 $r$ は  $r = \sqrt{5}$

円と直線が異なる2点で交わる時、 $d < r$ であるから

$$\frac{|2a - 3|}{\sqrt{a^2 + 1}} < \sqrt{5} \quad \text{整理すると } a^2 + 12a - 4 > 0$$

これを解いて  $a < -6 - 2\sqrt{10}$ ,  $-6 + 2\sqrt{10} < a$

(2) 直線 $y = ax + 1$ が円の中心(2, 4)を通るときであるから

$$4 = a \cdot 2 + 1 \quad \text{これを解いて } a = \frac{3}{2}$$

(3)  $d^2 + \left(\frac{AB}{2}\right)^2 = r^2$ であるから

$$d^2 + 1^2 = (\sqrt{5})^2 \quad \text{ゆえに } d = 2$$

これを①に代入すると

$$\frac{|2a - 3|}{\sqrt{a^2 + 1}} = 2 \quad \text{よって } a = \frac{5}{12}$$



- 2 (1) Mは線分PQの中点であるから

$$\vec{AM} = \frac{1}{2}\vec{AP} + \frac{1}{2}\vec{AQ}$$

条件から  $\vec{AP} = \frac{2}{3}\vec{AB}$ ,  $\vec{AQ} = \frac{1}{3}\vec{AC}$

したがって  $\vec{AM} = \frac{1}{3}\vec{AB} + \frac{1}{6}\vec{AC}$

点A, M, Rが一直線上にあるから, 実数kを用いて

$$\vec{AR} = k\vec{AM} \quad \text{ゆえに} \quad \vec{AR} = \frac{1}{3}k\vec{AB} + \frac{1}{6}k\vec{AC}$$

Rは直線BC上の点であるから

$$\frac{1}{3}k + \frac{1}{6}k = 1 \quad \text{これを解いて} \quad k = 2$$

したがって  $\vec{AR} = \frac{2}{3}\vec{AB} + \frac{1}{3}\vec{AC}$  よって  $BR : RC = 1 : 2$

- (2) Gは△ABCの重心であるから

$$\vec{AG} = \frac{1}{3}\vec{AB} + \frac{1}{3}\vec{AC}$$

Hは△PQRの重心であるから

$$\vec{AH} = \frac{1}{3}(\vec{AP} + \vec{AQ} + \vec{AR})$$

これに  $\vec{AP} = \frac{2}{3}\vec{AB}$ ,  $\vec{AQ} = \frac{1}{3}\vec{AC}$  を代入すると

$$\vec{AH} = \frac{1}{3}\left(\frac{2}{3}\vec{AB} + \frac{1}{3}\vec{AC} + \vec{AR}\right) = \frac{2}{9}\vec{AB} + \frac{1}{9}\vec{AC} + \frac{1}{3}\vec{AR}$$

このとき,  $\vec{AG} = \vec{AH}$  であるから

$$\frac{1}{3}\vec{AB} + \frac{1}{3}\vec{AC} = \frac{2}{9}\vec{AB} + \frac{1}{9}\vec{AC} + \frac{1}{3}\vec{AR}$$

ゆえに  $\vec{AR} = \frac{1}{3}\vec{AB} + \frac{2}{3}\vec{AC}$  よって  $BR : RC = 2 : 1$

- (3) チェバの定理により  $\frac{AP}{PB} \cdot \frac{BR}{RC} \cdot \frac{CQ}{QA} = 1$

したがって  $\frac{2}{1} \cdot \frac{BR}{RC} \cdot \frac{2}{1}$  ゆえに  $\frac{BR}{RC} = \frac{1}{4}$

よって  $BR : RC = 1 : 4$

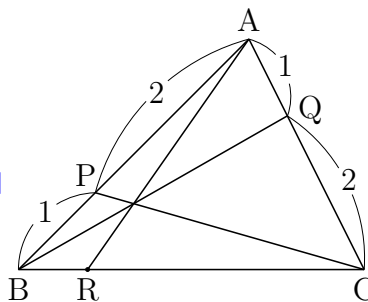
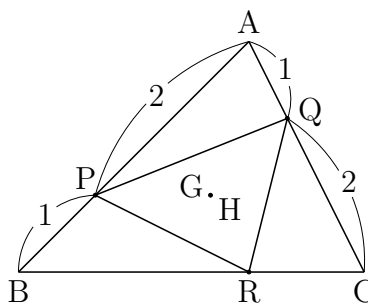
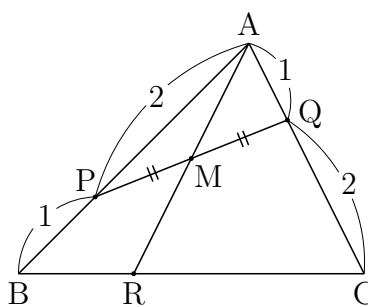

3 (1)  $|x(x-1)| = \begin{cases} x^2 - x & (x \leq 0, 1 \leq x) \\ -x^2 + x & (0 \leq x \leq 1) \end{cases}$

したがって

$$y = |x(x-1)| \quad \dots (*)$$

のグラフは、右の図のようになる。

$$y = -x^2 + x \text{ を微分すると } y' = -2x + 1$$

$$y = -x^2 + x \text{ の } x = 0 \text{ における接線の傾きは } y' = 1$$

(\*) グラフと直線  $y = kx$  が異なる3つの共有点をもつ  $k$  の値の範囲は

$$0 < k < 1$$

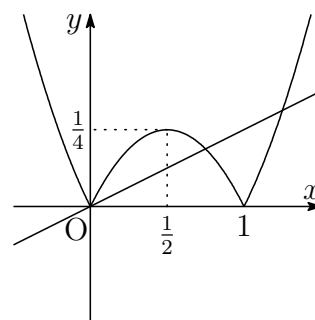

(2) (\*) のグラフと直線  $y = kx$  の共有点の  $x$  座標は

$$x \leq 0, 1 \leq x \text{ のとき } x(x-1) = kx \text{ これを解いて } x = 1+k$$

$$0 \leq x \leq 1 \text{ のとき } -x(x-1) = kx \text{ これを解いて } x = 1-k$$

右の図について、求める面積  $S$  は

$$S = S_1 + S_2, \quad S_1 = \frac{1}{6}(1-k)^3, \quad S_3 = \frac{1}{6},$$

$$S_3 + (S_3 - S_1) + S_2 = \frac{1}{6}(1+k)^3 \text{ より}$$

$$S = S_1 + S_2 = \frac{1}{6}(1+k)^3 + 2S_1 - 2S_3$$

$$= \frac{1}{6}(1+k)^3 + 2 \times \frac{1}{6}(1-k)^3 - 2 \times \frac{1}{6}$$

$$= \frac{1}{6}(-k^3 + 9k^2 - 3k + 1)$$

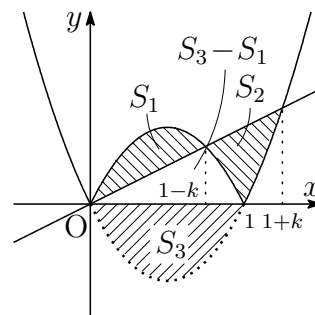

(3) (2) の結果から  $\frac{dS}{dk} = -\frac{1}{2}(k^2 - 6k + 1)$   $\frac{dS}{dk} = 0$  とすると  $k = 3 \pm 2\sqrt{2}$

$$\text{ここで } 0 < 3 - 2\sqrt{2} = \frac{1}{3 + 2\sqrt{2}} < 1 < 3 + 2\sqrt{2}$$

したがって、 $0 \leq k \leq 1$  における  $S$  の増減表は、次のようになる。

$k$	0	...	$3 - 2\sqrt{2}$	...	1
$\frac{dS}{dk}$		-	0	+	
$S$		↘	極小	↗	

よって、求める  $k$  の値は  $k = 3 - 2\sqrt{2}$



- 4 (1)  $P\left(\frac{3\sqrt{3}}{2}, y_1\right)$  は  $C: 4x^2 + 9y^2 = 36$  上の点であるから

$$4\left(\frac{3\sqrt{3}}{2}\right)^2 + y_1^2 = 36 \quad \text{ゆえに} \quad y_1^2 = 1$$

$P$  は第1象限にあるから,  $y_1 > 0$  に注意して  $y_1 = 1$

- (2) (1)の結果から,  $P\left(\frac{3\sqrt{3}}{2}, 1\right)$  における  $C$  の接線  $l$  は

$$4 \cdot \frac{3\sqrt{3}}{2}x + 9 \cdot 1y = 36 \quad \text{よって} \quad 2\sqrt{3}x + 3y = 12$$

- (3) (2)で求めた  $l$  の方程式に  $y = 0$  を代入すると

$$2\sqrt{3}x = 12 \quad \text{よって, 求める} x \text{ 座標は} \quad x = 2\sqrt{3}$$

- (4) 曲線  $C$  および接線  $l$  を  $y$  軸をもとに  $x$  軸方向に  $\frac{2}{3}$  だけ縮小したものを, それぞれ  $C'$ ,  $l'$  とすると,  $C'$ ,  $l'$ ,  $x$  軸で囲まれた図形の面積は  $\frac{2}{3}S$  である.

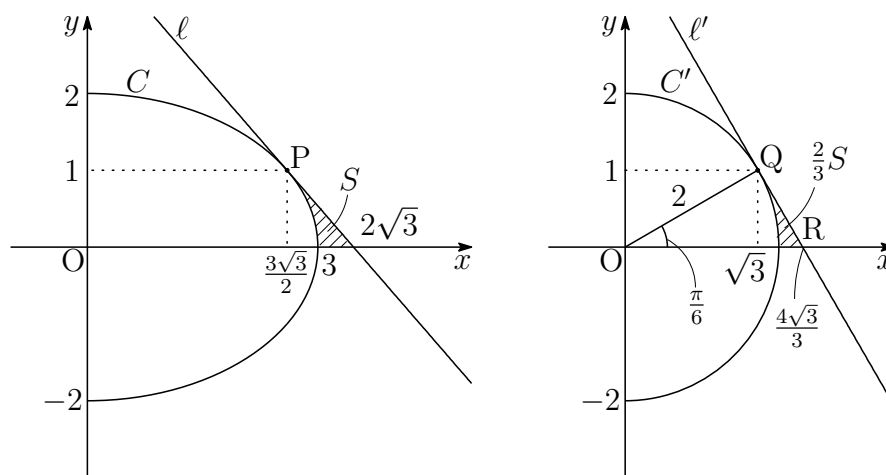

したがって, 右上の図から

$$\begin{aligned} \frac{2}{3}S &= \triangle OQR - \frac{1}{2} \cdot 2^2 \cdot \frac{\pi}{6} \\ &= \frac{1}{2} \cdot \frac{4\sqrt{3}}{3} \cdot 1 - \frac{\pi}{3} \end{aligned}$$

よって  $S = \sqrt{3} - \frac{\pi}{2}$  ■

$$\boxed{5} \quad (1) \quad S_n = n^4 + 6n^3 + 11n^2 + 6n \quad \text{より} \quad S_n = n(n+1)(n+2)(n+3)$$

$$n = 1 \quad \text{のとき} \quad a_1 = S_1 = 1 \cdot 2 \cdot 3 \cdot 4 = 24$$

$$n \geq 2 \quad \text{のとき}$$

$$\begin{aligned} a_n &= S_n - S_{n-1} \\ &= n(n+1)(n+2)(n+3) - (n-1)n(n+1)(n+2) \\ &= n(n+1)(n+2)\{(n+3) - (n-1)\} \\ &= 4n(n+1)(n+2) \end{aligned}$$

上式は、 $n = 1$  のときも成り立つ。

よって、数列  $\{a_n\}$  の一般項は  $a_n = 4n(n+1)(n+2)$

$$(2) \quad (1) \quad \text{の結果から} \quad b_k = \frac{1}{a_k} = \frac{1}{4k(k+1)(k+2)}$$

$$\begin{aligned} T_n &= \sum_{k=1}^n b_k = \sum_{k=1}^n \frac{1}{4k(k+1)(k+2)} \\ &= \frac{1}{8} \sum_{k=1}^n \left\{ \frac{1}{k(k+1)} - \frac{1}{(k+1)(k+2)} \right\} \\ &= \frac{1}{8} \left\{ \frac{1}{2} - \frac{1}{(n+1)(n+2)} \right\} \\ &= \frac{n(n+3)}{16(n+1)(n+2)} \end{aligned}$$



- 6 曲線  $y^2 = x^6(1-x^2)$  は、 $x$  軸および  $y$  軸に関して対称である。  $x \geq 0, y \geq 0$  において

$$y = x^3\sqrt{1-x^2}$$

よって、求める面積を  $S$  とすると

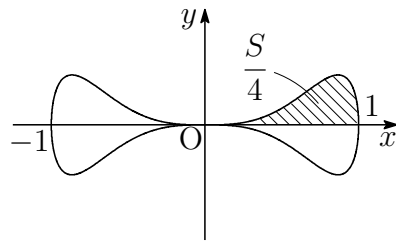

$$\begin{aligned} \frac{S}{4} &= \int_0^1 x^3\sqrt{1-x^2} dx \\ &= \int_0^1 \{-x(1-x^2) + x\}\sqrt{1-x^2} dx \\ &= \int_0^1 \{-x(1-x^2)^{\frac{3}{2}} + x(1-x^2)^{\frac{1}{2}}\} dx \\ &= \left[ \frac{1}{5}(1-x^2)^{\frac{5}{2}} - \frac{1}{3}(1-x^2)^{\frac{3}{2}} \right]_0^1 = \frac{2}{15} \end{aligned}$$

よって  $S = \frac{8}{15}$  ■

- 7 (1) 方程式  $x^6 = 1 \cdots \textcircled{1}$  の解は

$$x = \cos \frac{j}{3}\pi + i \sin \frac{j}{3}\pi \quad (j = 0, 1, 2, 3, 4, 5)$$

方程式  $\textcircled{1}$  から

$$(x^2 - 1)(x^4 + x^2 + 1) = 0$$

方程式  $x^4 + x^2 + 1 = 0$  の解は  $x \neq \pm 1$  であるから、この方程式の解は

$$x = \cos \frac{j}{3}\pi + i \sin \frac{j}{3}\pi \quad (j = 1, 2, 4, 5) \quad \cdots (*)$$

条件から  $x_1 = \cos \frac{\pi}{3} + i \sin \frac{\pi}{3} = \frac{1}{2} + \frac{\sqrt{3}}{2}i$

$$x_2 = \cos \frac{2}{3}\pi + i \sin \frac{2}{3}\pi = -\frac{1}{2} + \frac{\sqrt{3}}{2}i$$

$$x_3 = \cos \frac{4}{3}\pi + i \sin \frac{4}{3}\pi = -\frac{1}{2} - \frac{\sqrt{3}}{2}i$$

$$x_4 = \cos \frac{5}{3}\pi + i \sin \frac{5}{3}\pi = \frac{1}{2} - \frac{\sqrt{3}}{2}i$$

(2) (1)の結果から

$$x_1^k = \left( \cos \frac{\pi}{3} + i \sin \frac{\pi}{3} \right)^k = \cos \frac{k}{3}\pi + i \sin \frac{k}{3}\pi$$

よって

$$x_1 = \cos \frac{\pi}{3} + i \sin \frac{\pi}{3} = \frac{1}{2} + \frac{\sqrt{3}}{2}i$$

$$x_1^2 = \cos \frac{2}{3}\pi + i \sin \frac{2}{3}\pi = -\frac{1}{2} + \frac{\sqrt{3}}{2}i$$

$$x_1^3 = \cos \pi + i \sin \pi = -1$$

$$x_1^4 = \cos \frac{4}{3}\pi + i \sin \frac{4}{3}\pi = -\frac{1}{2} - \frac{\sqrt{3}}{2}i$$

$$x_1^5 = \cos \frac{5}{3}\pi + i \sin \frac{5}{3}\pi = \frac{1}{2} - \frac{\sqrt{3}}{2}i$$

$$x_1^6 = \cos 2\pi + i \sin 2\pi = 1$$

(3) (\*) から, 方程式  $x^4 + x^2 + 1 = 0$  の解について,  $x^6 = 1$  に注意して

$$x^{4n} = (x^6)^n x^{-2n} = \left( \cos \frac{j}{3}\pi + i \sin \frac{j}{3}\pi \right)^{-2n} = \cos \frac{2nj}{3}\pi - i \sin \frac{2nj}{3}\pi$$

$$x^{2n} = \left( \cos \frac{j}{3}\pi + i \sin \frac{j}{3}\pi \right)^{2n} = \cos \frac{2nj}{3}\pi + i \sin \frac{2nj}{3}\pi$$

したがって  $x^{4n} + x^{2n} + 1 = 2 \cos \frac{2nj}{3}\pi + 1$

このとき,  $j = 1, 2, 4, 5$  であるから ( $2 = 3 - 1, 4 = 3 + 1, 5 = 6 - 1$ )

$$x^{4n} + x^{2n} + 1 = 2 \cos \frac{2n}{3}\pi + 1$$

すなわち  $x_i^{4n} + x_i^{2n} + 1 = 2 \cos \frac{2n}{3}\pi + 1 \quad (i = 1, 2, 3, 4)$

よって  $x_i^{4n} + x_i^{2n} + 1 = \begin{cases} 3 & (n \equiv 0 \pmod{3} \text{ のとき}) \\ 0 & (n \not\equiv 0 \pmod{3} \text{ のとき}) \end{cases} \quad (i = 1, 2, 3, 4)$





8 (1)  $f(x) = x - 1 - \log x$  とおくと  $f'(x) = 1 - \frac{1}{x}$

$f(x)$  の増減表は次のようになる.

$x$	(0)	...	1	...
$f'(x)$		-	0	+
$f(x)$		↘	0	↗

したがって  $f(x) \geq 0$  すなわち  $x - 1 - \log x \geq 0$

よって  $\log x \leq x - 1$

(2) (ギブスの不等式 (Gibbs' inequality))

(1) の結果から

$$\sum_{i=1}^n p_i \log \frac{q_i}{p_i} \leq \sum_{i=1}^n p_i \left( \frac{q_i}{p_i} - 1 \right) = \sum_{i=1}^n (q_i - p_i) = 0$$

よって 
$$\sum_{i=1}^n p_i \log p_i \geq \sum_{i=1}^n p_i \log q_i \quad \cdots \textcircled{1}$$

また, ① の等号が成立するのは,

$$\frac{q_i}{p_i} = 1 \quad \text{すなわち} \quad p_i = q_i \quad (i = 1, 2, \dots, n)$$

(3)  $c = \sum_{i=1}^n p_i q_i$  とおくと

$$\sum_{i=1}^n p_i \log q_i - \log c = \sum_{i=1}^n p_i \log \frac{q_i}{c} \leq \sum_{i=1}^n p_i \left( \frac{q_i}{c} - 1 \right) = 0$$

したがって 
$$\log c \geq \sum_{i=1}^n p_i \log q_i \quad \cdots \textcircled{2}$$

また, ② の等号が成立するのは

$$\frac{q_i}{c} = 1 \quad \text{すなわち} \quad q_i = c = \frac{1}{n} \quad (i = 1, 2, \dots, n)$$

このとき, ①, ② から 
$$\sum_{i=1}^n p_i \log p_i \geq \log \frac{1}{n} \geq \sum_{i=1}^n p_i \log q_i$$

よって,  $F$  は,  $p_i = \frac{1}{n}$  ( $i = 1, 2, \dots, n$ ) のとき, 最小値  $\log \frac{1}{n}$  をとる.

(4)  $A = \sum_{i=1}^n a_i$ ,  $p_i = \frac{a_i}{A}$  とおくと, (3) の結果から

$$\begin{aligned} G &= \sum_{i=1}^n a_i \log a_i = \sum_{i=1}^n A p_i \log A p_i \\ &= A \sum_{i=1}^n p_i (\log A + \log p_i) \\ &= A \log A + A \sum_{i=1}^n p_i \log p_i \\ &\geq A \log A + A \log \frac{1}{n} = A \log \frac{A}{n} \end{aligned}$$

よって  $G \geq A \log \frac{A}{n}$  ... (\*)

(3) の結果から, (\*) で等号が成立するのは,  $a_1 = a_2 = \dots = a_n$  のとき.

ここで,  $g(x) = x \log x$  とおくと  $g'(x) = 1 + \log x$

$g(x)$  の増減表は, 次のようになる.

$x$	(0)	...	$\frac{1}{e}$	...
$g'(x)$		-	0	+
$g(x)$		↘	$-\frac{1}{e}$	↗

したがって

$$\begin{aligned} A \log \frac{A}{n} &= n \times \frac{A}{n} \log \frac{A}{n} \\ &= n \times g\left(\frac{A}{n}\right) \geq n \times g\left(\frac{1}{e}\right) = -\frac{n}{e} \end{aligned}$$

よって  $A \log \frac{A}{n} \geq -\frac{n}{e}$  ... (\*\*)

(\*\*) で等号が成立するのは,  $\frac{A}{n} = \frac{1}{e}$  のとき.

(\*), (\*\*) から  $G \geq A \log \frac{A}{n} \geq -\frac{n}{e}$

とくに,  $G = -\frac{n}{e}$  となるのは,  $a_1 = a_2 = \dots = a_n$ ,  $\frac{A}{n} = \frac{1}{e}$  より

$$a_1 = a_2 = \dots = a_n = \frac{1}{e}$$

のときである. よって, 求める  $G$  の最小値は  $-\frac{n}{e}$

別解 (4) で用いた  $g(x)$  により

$$G = \sum_{i=1}^n a_i \log a_i = \sum_{i=1}^n g(a_i) \geq \sum_{i=1}^n g\left(\frac{1}{e}\right) = -\frac{n}{e}$$

よって 
$$G \geq -\frac{n}{e}$$

上式において、等号が成立するのは

$$a_1 = a_2 = \cdots = a_n = \frac{1}{e}$$

のときである。よって、求める  $G$  の最小値は  $-\frac{n}{e}$  ■

## 7.2 2016年

- 工学部 [1] ~ [4] 数I・II・III・A・B (100分)
- 経済学部 [1] ~ [3], [5] 数I・II・A・B (100分)
- 教育学部 [1] ~ [3] 数I・II・A・B (80分)
- 医学部 [6] ~ [8] 数I・II・III・A・B (80分)

[1] 大きさ1のベクトル $\vec{a}$ と、 $\vec{0}$ でないベクトル $\vec{b}$ のなす角を $\theta$ とする.

- (1)  $|3\vec{a} + t\vec{b}|$  が最小となるような実数 $t$ の値を $|\vec{b}|$ ,  $\theta$ を用いて表しなさい.
- (2)  $|3\vec{a} + t\vec{b}|$  は $t = -\frac{1}{2}$ のとき最小値 $2\sqrt{2}$ をとる.  $|\vec{b}|$ および $\cos\theta$ の値を求めなさい.

[2]  $a$ を0でない実数とする. 2つの放物線 $y = x^2$ ,  $y = -x^2 + 2ax + \frac{1}{2a^2}$ がある.

- (1) 2つの放物線は異なる2点で交わることを示しなさい.
- (2) 2つの放物線の交点の $x$ 座標を $\alpha$ ,  $\beta$  ( $\alpha < \beta$ )とするととき,  $\beta - \alpha$ を $a$ の式で表しなさい.
- (3) 2つの放物線で囲まれた部分の面積 $S$ を $a$ の式で表しなさい.
- (4) (3)で定めた面積 $S$ の最小値を求めなさい.

[3] AとBの2つの箱がある. 箱Aには, 赤玉が1個, 青玉が4個, 黄玉が5個入っている. 箱Bには, 当たりくじが3本, はずれくじが7本入っている.

箱Aから玉を1つ取り出し, それが赤玉のときは箱Bからくじを5本, 青玉のときは3本, 黄玉のときは2本引くとする.

- (1) 青玉を取り出し, 当たりくじを少なくとも1本引く確率を求めなさい.
- (2) 当たりくじを少なくとも1本引く確率を求めなさい.
- (3) 当たりくじをちょうど1本引く確率を求めなさい.

4 2つの曲線  $y = x + 2 \cos x$   $\left(\frac{\pi}{2} \leq x \leq \frac{3}{2}\pi\right)$  と  $y = x - 2 \cos x$   $\left(\frac{\pi}{2} \leq x \leq \frac{3}{2}\pi\right)$  をつないでできる曲線を  $C$  とする.

- (1) 曲線  $C$  の概形を図示しなさい.
- (2)  $k$  を実数とする. 曲線  $C$  と直線  $y = k$  が異なる2点で交わるための  $k$  の値の範囲を求めなさい.
- (3) 曲線  $C$  で囲まれた部分を  $x$  軸のまわりに1回転してできる立体の体積を求めなさい.

5 初項3の数列  $\{a_n\}$  がある.  $b_n = a_{n+1} - 3a_n$  とするとき, 数列  $\{b_n\}$  は初項6, 公比3の等比数列である.

- (1)  $c_n = \frac{a_n}{3^n}$  とするとき,  $c_{n+1} - c_n$  を求めなさい.
- (2)  $a_n$  を  $n$  の式で表しなさい.
- (3)  $S_n = \sum_{k=1}^n a_k$  とするとき,  $S_n$  を  $n$  の式で表しなさい.

**6** 0でない実数  $r$  が  $|r| < 1$  のとき、以下の問いに答えなさい。ただし、自然数  $n$  に対して  $\lim_{n \rightarrow \infty} nr^n = 0$ ,  $\lim_{n \rightarrow \infty} n(n-1)r^n = 0$  である。

(1)  $R_n = \sum_{k=0}^n r^k$  と  $S_n = \sum_{k=0}^n kr^{k-1}$  を求めなさい。

(2)  $T_n = \sum_{k=0}^n k(k-1)r^{k-2}$  を求めなさい。

(3)  $\sum_{k=0}^{\infty} k^2 r^k$  を求めなさい。

**7** 自然数  $n$  に対して関数  $y = 2nx - x^2$  のグラフと  $x$  軸で囲まれた領域 (境界線を含む)  $R_n$  を考える。以下の問いに答えなさい。

(1) 領域  $R_n$  に含まれる格子点 ( $x$  座標と  $y$  座標がともに整数である点) の数  $S_n$  を求めなさい。

(2) 点  $A(0, 0)$ ,  $B(2n, 0)$ , および関数  $y$  の頂点を結ぶ線分で囲まれた領域 (境界を含む) に含まれる格子点の数  $T_n$  を求めなさい。

(3)  $\lim_{n \rightarrow \infty} \frac{T_n}{S_n}$  を求めなさい。

**8** 中心が原点  $O$  で半径が  $a$  の定円  $C_1$  上を、半径  $\frac{a}{4}$  の円  $C_2$  が内接しながらすべることなく回転する。円  $C_2$  上の点  $P$  は最初に点  $A(a, 0)$  にあるとする。円  $C_2$  の中心を  $B$  とするとき、以下の問いに答えなさい。

(1)  $\angle AOB = \theta$  とする。  $\overrightarrow{BP}$  を  $a, \theta$  で表しなさい。

(2)  $\overrightarrow{OP}$  を  $a, \theta$  で表しなさい。

(3)  $0 \leq \theta \leq 2\pi$  のとき、動点  $P$  が移動する距離を求めなさい。

## 解答例

**1** (1)  $|\vec{a}| = 1$ ,  $\vec{a} \cdot \vec{b} = |\vec{a}||\vec{b}| \cos \theta = |\vec{b}| \cos \theta$  であるから

$$\begin{aligned} |3\vec{a} + t\vec{b}|^2 &= 9|\vec{a}|^2 + 6t\vec{a} \cdot \vec{b} + t^2|\vec{b}|^2 \\ &= |\vec{b}|^2 t^2 + 6t|\vec{b}| \cos \theta + 9 \\ &= |\vec{b}|^2 \left( t + \frac{3 \cos \theta}{|\vec{b}|} \right)^2 - 9 \cos^2 \theta + 9 \end{aligned}$$

$|3\vec{a} + t\vec{b}|^2$  が最小のとき,  $|3\vec{a} + t\vec{b}|$  は最小となる.

よって,  $t = -\frac{3 \cos \theta}{|\vec{b}|}$  のとき,  $|3\vec{a} + t\vec{b}|$  は最小となる.

(2)  $|3\vec{a} + t\vec{b}|$  が  $t = -\frac{1}{2}$  のとき, 最小値  $2\sqrt{2}$  をとるから, (1) の結果より

$$-\frac{3 \cos \theta}{|\vec{b}|} = -\frac{1}{2}, \quad -9 \cos^2 \theta + 9 = (2\sqrt{2})^2$$

ゆえに  $|\vec{b}| = 6 \cos \theta > 0$ ,  $9 \cos^2 \theta = 1$  よって  $\cos \theta = \frac{1}{3}$ ,  $|\vec{b}| = 2$  ■

**2** (1) 2つの放物線  $y = x^2$ ,  $y = -x^2 + 2ax + \frac{1}{2a^2}$  の共有点の  $x$  座標は

$$x^2 = -x^2 + 2ax + \frac{1}{2a^2} \quad \text{ゆえに} \quad 2x^2 - 2ax - \frac{1}{2a^2} = 0 \quad \cdots (*)$$

方程式(\*)の判別式を  $D$  とすると

$$D/4 = (-a)^2 - 2 \cdot \left( -\frac{1}{2a^2} \right) = a^2 + \frac{1}{a^2} > 0$$

よって, 2つの放物線は, 異なる2点で交わる.

(2) 方程式(\*)の解と係数の関係により  $\alpha + \beta = a$ ,  $\alpha\beta = -\frac{1}{4a^2}$   $\cdots (**)$

$$\begin{aligned} \text{したがって} \quad (\beta - \alpha)^2 &= (\alpha + \beta)^2 - 4\alpha\beta \\ &= a^2 - 4 \left( -\frac{1}{4a^2} \right) = a^2 + \frac{1}{a^2} \end{aligned}$$

$\alpha < \beta$  より,  $\beta - \alpha > 0$  であるから  $\beta - \alpha = \sqrt{a^2 + \frac{1}{a^2}}$

(3) (\*), (\*\*) より

$$\begin{aligned}
 2x^2 - 2ax - \frac{1}{2a^2} &= 2 \left( x^2 - ax - \frac{1}{4a^2} \right) \\
 &= 2 \{ x^2 - (\alpha + \beta)x + \alpha\beta \} \\
 &= 2(x - \alpha)(x - \beta)
 \end{aligned}$$

$\alpha \leq x \leq \beta$  において,  $y = -x^2 + 2ax + \frac{1}{2a^2}$  は  $y = x^2$  の上側にあるから

$$\begin{aligned}
 S &= \int_{\alpha}^{\beta} \left\{ \left( -x^2 + 2ax + \frac{1}{2a^2} \right) - x^2 \right\} dx \\
 &= - \int_{\alpha}^{\beta} \left( 2x^2 - 2ax - \frac{1}{2a^2} \right) dx \\
 &= -2 \int_{\alpha}^{\beta} (x - \alpha)(x - \beta) dx = -2 \left\{ -\frac{1}{6}(\beta - \alpha)^3 \right\} \\
 &= \frac{1}{3}(\beta - \alpha)^3 = \frac{1}{3} \left( a^2 + \frac{1}{a^2} \right)^{\frac{3}{2}}
 \end{aligned}$$

(4) 相加平均・相乗平均の関係により

$$a^2 + \frac{1}{a^2} \geq 2\sqrt{a^2 \cdot \frac{1}{a^2}} = 2$$

上式において等号が成立するのは  $a^2 = \frac{1}{a^2}$  すなわち  $a = \pm 1$

$$\text{したがって } S = \frac{1}{3} \left( a^2 + \frac{1}{a^2} \right)^{\frac{3}{2}} \geq \frac{1}{3} \cdot 2^{\frac{3}{2}} = \frac{2\sqrt{2}}{3}$$

よって  $a = \pm 1$  のとき,  $S$  は最小値  $\frac{2\sqrt{2}}{3}$  をとる. ■



**3** (1) 箱 A から青玉を取り出す確率は  $\frac{4}{10} = \frac{2}{5}$

箱 B からくじ 3 本引くとき、少なくとも当たりくじを 1 本引く確率は

$$1 - \frac{{}_7C_3}{{}_{10}C_3} = \frac{17}{24}$$

よって、求める確率は  $\frac{2}{5} \times \frac{17}{24} = \frac{17}{60}$

(2) (1) と同様に、箱 A から赤玉を取り出し、箱 B から少なくとも当たりくじを 1 本引く確率は

$$\frac{1}{10} \left( 1 - \frac{{}_7C_5}{{}_{10}C_5} \right) = \frac{11}{120}$$

また、箱 A から黄玉を取り出し、箱 B から少なくとも当たりくじを 1 本引く確率は

$$\frac{5}{10} \left( 1 - \frac{{}_7C_2}{{}_{10}C_2} \right) = \frac{4}{15}$$

よって、求める確率は、これと (1) の結果により

$$\frac{11}{120} + \frac{17}{60} + \frac{4}{15} = \frac{77}{120}$$

(3) 箱 A から赤玉を取り出し、箱 B から当たりくじを 1 本引く確率は

$$\frac{1}{10} \times \frac{{}_3C_1 \times {}_7C_4}{{}_{10}C_5} = \frac{1}{24}$$

箱 A から青玉を取り出し、箱 B から当たりくじを 1 本引く確率は

$$\frac{4}{10} \times \frac{{}_3C_1 \times {}_7C_2}{{}_{10}C_3} = \frac{21}{100}$$

箱 A から黄玉を取り出し、箱 B から当たりくじを 1 本引く確率は

$$\frac{5}{10} \times \frac{{}_3C_1 \times {}_7C_1}{{}_{10}C_2} = \frac{7}{30}$$

よって、求める確率は  $\frac{1}{24} + \frac{21}{100} + \frac{7}{30} = \frac{97}{200}$  ■

4 (1) 2つの曲線を次のようにおく.

$$C_1: y = x + 2 \cos x \quad \left( \frac{\pi}{2} \leq x \leq \frac{3\pi}{2} \right)$$

$$C_2: y = x - 2 \cos x \quad \left( \frac{\pi}{2} \leq x \leq \frac{3\pi}{2} \right)$$

$C_1$  について  $y' = 1 - 2 \sin x$ ,  $y'' = -2 \cos x \geq 0$

$x$	$\frac{\pi}{2}$	...	$\frac{5\pi}{6}$	...	$\frac{3\pi}{2}$
$y'$		-	0	+	
$y$	$\frac{\pi}{2}$	$\searrow$	極小	$\nearrow$	$\frac{3\pi}{2}$

$x = \frac{5\pi}{6}$  で極小値  $\frac{5\pi}{6} - \sqrt{3}$  をとる. 下に凸.

また,  $C_2$  について  $y' = 1 + 2 \sin x$ ,  $y'' = 2 \cos x \leq 0$

$x$	$\frac{\pi}{2}$	...	$\frac{7\pi}{6}$	...	$\frac{3\pi}{2}$
$y'$		+	0	-	
$y$	$\frac{\pi}{2}$	$\nearrow$	極大	$\searrow$	$\frac{3\pi}{2}$

$x = \frac{7\pi}{6}$  で極大値  $\frac{7\pi}{6} + \sqrt{3}$  をとる. 上に凸.

以上の結果から, グラフの概形は次のようになる.

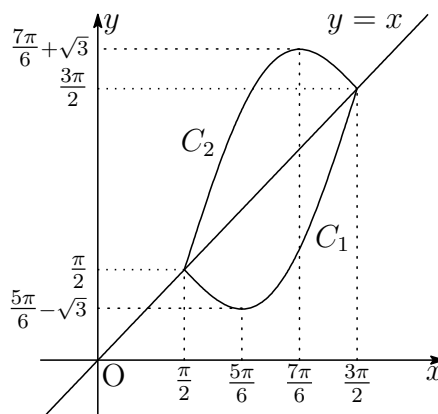

(2)  $C$  の概形から,  $y = k$  が異なる 2 点で交わるための  $k$  の値の範囲は

$$\frac{5\pi}{6} - \sqrt{3} < k < \frac{7\pi}{6} + \sqrt{3}$$

- (3)  $\frac{5\pi}{6} - \sqrt{3} > 0$  であるから, 求める回転体の体積を  $V$  とすると

$$\begin{aligned} V &= \pi \int_{\frac{\pi}{2}}^{\frac{3\pi}{2}} \{(x - 2 \cos x)^2 - (x + 2 \cos x)^2\} dx \\ &= 8\pi \int_{\frac{\pi}{2}}^{\frac{3\pi}{2}} (-x \cos x) dx \\ &= 8\pi \left[ -x \sin x - \cos x \right]_{\frac{\pi}{2}}^{\frac{3\pi}{2}} = 16\pi^2 \end{aligned}$$

補足  $C_1$  と  $C_2$  で囲まれ部分の面積  $S$  は  $S = 8$

$C_1$  と  $C_2$  は点  $(\pi, \pi)$  に関して対称で, この図形の重心である.

したがって,  $x$  軸から重心までの距離  $h$  は  $h = \pi$

よって, 求める回転体の体積  $V$  は, パップス・ギュルダンの定理<sup>1</sup>により

$$V = 2\pi h S = 2\pi \cdot \pi \cdot 8 = 16\pi^2$$



- 5** (1)  $\{b_n\}$  は初項 6, 公比 3 の等比数列であるから

$$b_n = 6 \cdot 3^{n-1} = 2 \cdot 3^n$$

$b_n = a_{n+1} - 3a_n$  に上の結果を代入すると

$$2 \cdot 3^n = a_{n+1} - 3a_n \quad \text{ゆえに} \quad \frac{a_{n+1}}{3^{n+1}} - \frac{a_n}{3^n} = \frac{2}{3}$$

$$c_n = \frac{a_n}{3^n} \text{ であるから} \quad c_{n+1} - c_n = \frac{2}{3}$$

- (2)  $c_1 = \frac{a_1}{3} = \frac{3}{3} = 1$ , および (1) の結果から,  $\{c_n\}$  は初項 1, 公差  $\frac{2}{3}$  の等差数列であるから

$$c_n = 1 + \frac{2}{3}(n-1) = \frac{1}{3}(2n+1)$$

$$c_n = \frac{a_n}{3^n} \text{ より, } a_n = 3^n c_n \text{ であるから}$$

$$a_n = 3^n \cdot \frac{1}{3}(2n+1) = (2n+1) \cdot 3^{n-1}$$

<sup>1</sup>[http://kumamoto.s12.xrea.com/nyusi/Qdai\\_ri.2012.pdf](http://kumamoto.s12.xrea.com/nyusi/Qdai_ri.2012.pdf) の **1** を参照.

(3)  $b_n = 6 \cdot 3^{n-1}$  および  $b_n = a_{n+1} - 3a_n$  より

$$\begin{aligned} \sum_{k=1}^n 6 \cdot 3^{k-1} &= \sum_{k=1}^n (a_{k+1} - 3a_k) \\ 3(3^n - 1) &= \sum_{k=1}^n a_{k+1} - 3 \sum_{k=1}^n a_k \quad \cdots (*) \end{aligned}$$

このとき、条件および(2)の結果から

$$\begin{aligned} \sum_{k=1}^n a_k &= S_n, \\ \sum_{k=1}^n a_{k+1} &= S_n + a_{n+1} - a_1 \\ &= S_n + (2n + 3) \cdot 3^n - 3 \end{aligned}$$

上の2式を(\*)に代入すると

$$3(3^n - 1) = \{S_n + (2n + 3) \cdot 3^n - 3\} - 3S_n$$

これを  $S_n$  について解くと  $S_n = n \cdot 3^n$  ■

**6** (1)  $(1 - r) \sum_{k=0}^n r^k = 1 - r^{n+1}$  より、 $|r| < 1$  のとき

$$R_n = \sum_{k=0}^n r^k = \frac{1 - r^{n+1}}{1 - r}$$

次に、 $S_n$  について

$$S_n = \sum_{k=0}^n k r^{k-1} \quad \cdots \textcircled{1}, \quad S_n = \sum_{k=1}^{n+1} (k-1) r^{k-2} \quad \cdots \textcircled{2}$$

とおくと、 $\textcircled{1} - \textcircled{2} \times r$  より ( $r \neq 1$ )

$$\begin{aligned} S_n - rS_n &= \sum_{k=0}^n k r^{k-1} - r \sum_{k=1}^{n+1} (k-1) r^{k-2} \\ (1-r)S_n &= -nr^n + \sum_{k=1}^n \{k r^{k-1} - r(k-1) r^{k-2}\} \\ &= -nr^n + \sum_{k=1}^n r^{k-1} = -nr^n + \frac{1 - r^n}{1 - r} \end{aligned}$$

$$\text{よって} \quad S_n = -\frac{nr^n}{1-r} + \frac{1-r^n}{(1-r)^2}$$

(2)  $T_n$  について

$$T_n = \sum_{k=0}^n k(k-1)r^{k-2} \quad \dots \textcircled{3}, \quad T_n = \sum_{k=1}^{n+1} (k-1)(k-2)r^{k-3} \quad \dots \textcircled{4}$$

とおくと,  $\textcircled{3} - \textcircled{4} \times r$  より,  $\textcircled{2}$  に注意して ( $r \neq 1$ )

$$\begin{aligned} T_n - rT_n &= \sum_{k=0}^n k(k-1)r^{k-2} - r \sum_{k=1}^{n+1} (k-1)(k-2)r^{k-3} \\ (1-r)T_n &= -n(n-1)r^{n-1} + 2 \sum_{k=1}^n (k-1)r^{k-2} \\ &= -n(n-1)r^{n-1} - 2nr^{n-1} + 2 \sum_{k=1}^{n+1} (k-1)r^{k-2} \\ &= -n(n+1)r^{n-1} + 2S_n \\ &= -n(n+1)r^{n-1} - \frac{2nr^n}{1-r} + \frac{2(1-r^n)}{(1-r)^2} \end{aligned}$$

$$\text{よって} \quad T_n = -\frac{n(n+1)r^{n-1}}{1-r} - \frac{2nr^n}{(1-r)^2} + \frac{2(1-r^n)}{(1-r)^3}$$

(3)  $|r| < 1$  のとき,  $\lim_{n \rightarrow \infty} nr^n = 0$ ,  $\lim_{n \rightarrow \infty} n(n-1)r^n = 0$  であるから

$$\lim_{n \rightarrow \infty} n(n+1)r^{n-1} = \lim_{n \rightarrow \infty} \frac{n(n-1)r^n + 2nr^n}{r} = 0$$

上の諸式により

$$\begin{aligned} \lim_{n \rightarrow \infty} S_n &= \lim_{n \rightarrow \infty} \left\{ -\frac{nr^n}{1-r} + \frac{1-r^n}{(1-r)^2} \right\} = \frac{1}{(1-r)^2} \\ \lim_{n \rightarrow \infty} T_n &= \lim_{n \rightarrow \infty} \left\{ -\frac{n(n+1)r^{n-1}}{1-r} - \frac{2nr^n}{(1-r)^2} + \frac{2(1-r^n)}{(1-r)^3} \right\} = \frac{2}{(1-r)^3} \end{aligned}$$

$$\begin{aligned} \text{よって} \quad \sum_{k=0}^{\infty} k^2 r^k &= r^2 \sum_{k=0}^{\infty} k(k-1)r^{k-2} + r \sum_{k=0}^{\infty} kr^{k-1} \\ &= r^2 \times \frac{2}{(1-r)^3} + r \times \frac{1}{(1-r)^2} = \frac{r(1+r)}{(1-r)^3} \end{aligned}$$

別解  $f(r) = \sum_{k=0}^{\infty} r^k = \frac{1}{1-r}$  とおくと ( $0 < |r| < 1$ )

$$f'(r) = \sum_{k=0}^{\infty} k r^{k-1} = \frac{1}{(1-r)^2}, \quad f''(r) = \sum_{k=0}^{\infty} k(k-1)r^{k-2} = \frac{2}{(1-r)^3}$$

したがって

$$\begin{aligned} \sum_{k=0}^{\infty} k^2 r^k &= \sum_{k=0}^{\infty} \{k(k-1) + k\} r^k \\ &= r^2 \sum_{k=0}^{\infty} k(k-1)r^{k-2} + r \sum_{k=0}^{\infty} k r^{k-1} \\ &= r^2 f''(r) + r f'(r) = \frac{2r^2}{(1-r)^3} + \frac{r}{(1-r)^2} = \frac{r(1+r)}{(1-r)^3} \end{aligned}$$

7 (1) 関数  $y = 2nx - x^2 = -(x-n)^2 + n^2$  のグラフの頂点を C とすると  $C(n, n^2)$

$R_n$  に含まれる直線  $x = k$  ( $k$  は整数) 上の格子点の個数は,

$$-(k-n)^2 + n^2 + 1$$

グラフは直線  $x = n$  に関して対称であるから

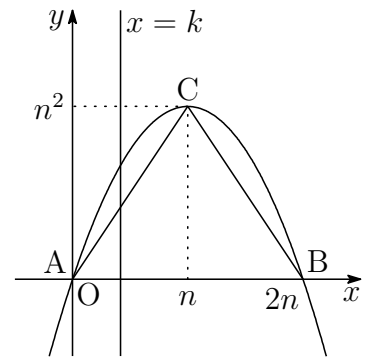

$$\begin{aligned} S_n &= 2 \sum_{k=0}^{n-1} \{-(k-n)^2 + n^2 + 1\} + n^2 + 1 \\ &= 2 \sum_{k=1}^n (-k^2 + n^2 + 1) + n^2 + 1 \\ &= 2 \left\{ -\frac{1}{6}n(n+1)(2n+1) + n(n^2+1) \right\} + n^2 + 1 \\ &= \frac{4}{3}n^3 + \frac{5}{3}n + 1 \end{aligned}$$

- (2) 直線 AC の傾きは  $n$  であるから, (1) と同様に直線  $x = k$  ( $k$  は整数) 上の格子点の個数は,  $nk + 1$  であるから

$$\begin{aligned}
 T_n &= 2 \sum_{k=0}^{n-1} (nk + 1) + n^2 + 1 \\
 &= 2 \sum_{k=1}^n \{n(k-1) + 1\} + n^2 + 1 \\
 &= 2 \sum_{k=1}^n (nk - n + 1) + n^2 + 1 \\
 &= 2 \left\{ n \times \frac{1}{2} n(n+1) + (-n+1)n \right\} + n^2 + 1 \\
 &= n^3 + 2n + 1
 \end{aligned}$$

- (3) (1), (2) の結果から

$$\lim_{n \rightarrow \infty} \frac{T_n}{S_n} = \lim_{n \rightarrow \infty} \frac{n^3 + 2n + 1}{\frac{4}{3}n^3 + \frac{5}{3}n + 1} = \lim_{n \rightarrow \infty} \frac{1 + \frac{2}{n^2} + \frac{1}{n^3}}{\frac{4}{3} + \frac{5}{3n^2} + \frac{1}{n^3}} = \frac{3}{4}$$

■

- 8 (1)  $C_1$  と  $C_2$  の接点を  $T$ ,  $\alpha = \angle PBT$  とする.  $C_1$  および  $C_2$  上の弧について,  $\widehat{AT} = \widehat{PT}$  であるから

$$a\theta = \frac{a}{4} \times \alpha \quad \text{ゆえに} \quad \alpha = 4\theta$$

BT の  $x$  軸のなす角が  $\theta$  であるから

$$\begin{aligned}
 \vec{BP} &= \frac{a}{4} (\cos(\theta - \alpha), \sin(\theta - \alpha)) \\
 &= \frac{a}{4} (\cos(-3\theta), \sin(-3\theta)) \\
 &= \frac{a}{4} (\cos 3\theta, -\sin 3\theta)
 \end{aligned}$$

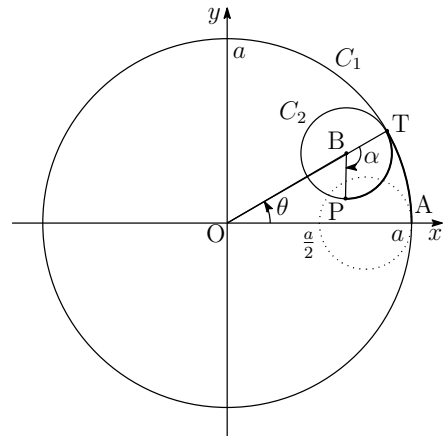

(2)  $OB = OT - BT = a - \frac{a}{4} = \frac{3}{4}a$ ,  $\angle AOB = \theta$  であるから

$$\vec{OB} = \frac{3}{4}a(\cos \theta, \sin \theta)$$

上式および(1)の結果から

$$\begin{aligned}\vec{OP} &= \vec{OB} + \vec{BP} \\ &= \frac{3}{4}a(\cos \theta, \sin \theta) + \frac{a}{4}(\cos 3\theta, -\sin 3\theta) \\ &= \frac{a}{4}(3\cos \theta + \cos 3\theta, 3\sin \theta - \sin 3\theta)\end{aligned}$$

(3)  $\vec{OP} = (x, y)$  とおくと, (2)の結果から

$$\frac{dx}{d\theta} = -\frac{3}{4}a(\sin \theta + \sin 3\theta), \quad \frac{dy}{d\theta} = \frac{3}{4}a(\cos \theta - \cos 3\theta)$$

$$\begin{aligned}\text{したがって } \left(\frac{dx}{d\theta}\right)^2 + \left(\frac{dy}{d\theta}\right)^2 &= \frac{9}{8}a^2(1 - \cos 3\theta \cos \theta + \sin 3\theta \sin \theta) \\ &= \frac{9}{8}a^2(1 - \cos 4\theta) = \frac{9}{4}a^2 \sin^2 2\theta\end{aligned}$$

求める距離を  $s$  とすると,  $\frac{3}{2}a|\sin 2\theta|$  の周期が  $\frac{\pi}{2}$  であることに注意して

$$\begin{aligned}s &= \int_0^{2\pi} \sqrt{\left(\frac{dx}{d\theta}\right)^2 + \left(\frac{dy}{d\theta}\right)^2} d\theta = \int_0^{2\pi} \frac{3}{2}a|\sin 2\theta| d\theta \\ &= 4 \int_0^{\frac{\pi}{2}} \frac{3}{2}a \sin 2\theta d\theta = \left[-3a \cos 2\theta\right]_0^{\frac{\pi}{2}} = 6a\end{aligned}$$

解説 (2)の結果は,

$$\vec{OP} = a(\cos^3 \theta, \sin^3 \theta)$$

となり, その軌跡はアストロイドである.

$\vec{OP} = (x, y)$  とおくと

$$\begin{aligned}\left(\frac{dx}{d\theta}, \frac{dy}{d\theta}\right) &= a(-3\cos^2 \theta \sin \theta, 3\sin^2 \theta \cos \theta) \\ &= 3a \sin \theta \cos \theta(-\cos \theta, \sin \theta) \\ &= \frac{3}{2}a \sin 2\theta(-\cos \theta, \sin \theta)\end{aligned}$$

$$\text{ゆえに } \sqrt{\left(\frac{dx}{d\theta}\right)^2 + \left(\frac{dy}{d\theta}\right)^2} = \frac{3}{2}a|\sin 2\theta|$$

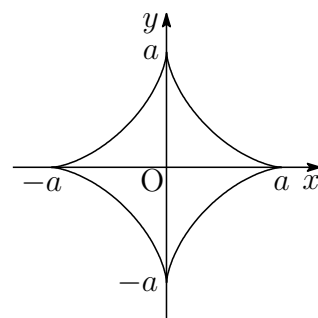



アストロイド (astroid) の  $x$  軸および  $y$  軸に関する対称性により

$$\begin{aligned} s &= 4 \int_0^{\frac{\pi}{2}} \sqrt{\left(\frac{dx}{d\theta}\right)^2 + \left(\frac{dy}{d\theta}\right)^2} d\theta \\ &= 4 \int_0^{\frac{\pi}{2}} \frac{3}{2} a \sin 2\theta d\theta = 3a \left[ -\cos 2\theta \right]_0^{\frac{\pi}{2}} = 6a \end{aligned}$$

補足 長さ  $a$  の線分  $L$  の両端が  $x$  軸上および  $y$  軸上を動くとき,  $L$  の包絡線 ( $L$  の通る領域と通らない領域の境界線) を求める.

右の図のように  $L$  が  $x \geq 0, y \geq 0$  にあるとき,  $L$  上の点  $(x, y)$  について

$$y = -\frac{\sqrt{a^2 - t^2}}{t}x + \sqrt{a^2 - t^2} \quad \dots (*)$$

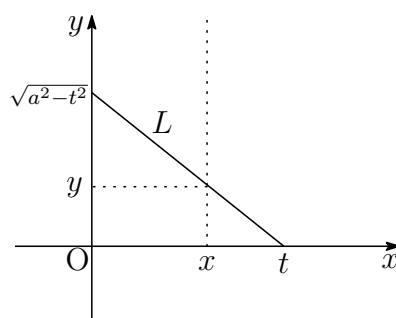

が成立する. ここで,  $x$  を固定し,  $y$  を  $t$  の関数とすると

$$\frac{dy}{dt} = \frac{a^2}{t^2\sqrt{a^2 - t^2}}x - \frac{t}{\sqrt{a^2 - t^2}} = \frac{a^2x - t^3}{t^2\sqrt{a^2 - t^2}}$$

点  $(x, y)$  が包絡線上にあるとき,  $\frac{dy}{dt} = 0$  であるから  $t = a^{\frac{2}{3}}x^{\frac{1}{3}}$

これを (\*) に代入すると

$$y = -x^{\frac{2}{3}}\sqrt{a^{\frac{2}{3}} - x^{\frac{2}{3}}} + a^{\frac{2}{3}}\sqrt{a^{\frac{2}{3}} - x^{\frac{2}{3}}}$$

$$\begin{aligned} \text{したがって} \quad y^2 &= x^{\frac{4}{3}}(a^{\frac{2}{3}} - x^{\frac{2}{3}}) - 2a^{\frac{2}{3}}x^{\frac{2}{3}}(a^{\frac{2}{3}} - x^{\frac{2}{3}}) + a^{\frac{4}{3}}(a^{\frac{2}{3}} - x^{\frac{2}{3}}) \\ &= a^2 - 3a^{\frac{4}{3}}x^{\frac{2}{3}} + 3a^{\frac{2}{3}}x^{\frac{4}{3}} - x^2 \\ &= \left(a^{\frac{2}{3}} - x^{\frac{2}{3}}\right)^3 \end{aligned}$$

$$\text{よって} \quad x^{\frac{2}{3}} + y^{\frac{2}{3}} = a^{\frac{2}{3}}$$

一般に,  $L$  の両端が  $x$  軸上および  $y$  軸上を動くとき, 上式は成立する. ■

## 7.3 2017年

- 工学部 [1] ~ [4] 数I・II・III・A・B (100分)
- 経済学部 [1], [3], [5], [6] 数I・II・A・B (100分)
- 教育学部 [1], [3], [5] 数I・II・A・B (80分)
- 医学部 [7] ~ [9] 数I・II・III・A・B (80分)

[1] 1辺の長さが1の正四面体PABCにおいて、辺PA, BC, PB, ACの中点をそれぞれK, L, M, Nとする. 線分KL, MNの中点をそれぞれQ, Rとし,  $\triangle ABC$ の重心をGとする. また,  $\overrightarrow{PA} = \vec{a}$ ,  $\overrightarrow{PB} = \vec{b}$ ,  $\overrightarrow{PC} = \vec{c}$ とおく.

- (1)  $\overrightarrow{PQ}$ ,  $\overrightarrow{PR}$ を $\vec{a}$ ,  $\vec{b}$ ,  $\vec{c}$ を用いて表し, 点QとRが一致することを示しなさい.
- (2) 3点P, Q, Gが同一直線上にあることを示しなさい. また,  $PQ : QG$ を求めなさい.
- (3)  $PG \perp AB$ を示しなさい.

[2]  $a, b$ を1より大きい定数とし,  $\log_{ab} x + \log_{ab} y = 2$ とする.

- (1)  $xy$ を $a, b$ の式で表しなさい.
- (2)  $ax + by$ の最小値を $a, b$ の式で表しなさい.
- (3)  $(ax - 1)^2 + (by - 1)^2$ の最小値を $a, b$ の式で表しなさい.

[3]  $a_1 = 3$ ,  $\sum_{k=1}^{n+1} a_k = 4a_n + 1$  ( $n = 1, 2, 3, \dots$ ) で定められる数列  $\{a_n\}$  がある.

- (1)  $n$ を2以上の自然数とするとき,  $a_{n+1}$ を $a_n, a_{n-1}$ で表しなさい.
- (2)  $a_{n+1} - 2a_n$ を $n$ の式で表しなさい.
- (3)  $a_n$ を $n$ の式で表しなさい.

[4]  $f(x) = 2 - e^{-\frac{x^2}{2}}$ とする.

- (1) 関数  $y = f(x)$  の増減, グラフの凹凸を調べ, 極値, 変曲点を求めなさい. また, そのグラフをかきなさい.
- (2)  $k$ を定数とする. 方程式  $f(x) = k$  の異なる実数解の個数を求めなさい.
- (3) すべての実数  $x$  に対して, 不等式  $f(x) \leq 1 + \frac{1}{2}x^2$  が成り立つことを示しなさい.

5  $0 \leq t \leq 1$  とし, 関数  $f(x) = x^2 - 4|x - 1|$  に対して,

$$S(t) = \int_t^{2t} f(x) dx$$

とする.

- (1)  $y = f(x)$  のグラフをかきなさい.
- (2)  $S(t)$  を求めなさい.
- (3)  $S(t)$  の最大値と最小値を求めなさい.

6  $\triangle ABC$  において  $AB = 5$ ,  $AC = 3$  とし  $\angle A$  の二等分線と辺  $BC$  との交点を  $P$  とする. 頂点  $C$  から直線  $AP$  に下ろした垂線と, 直線  $AP$ ,  $AB$  との交点をそれぞれ  $D$ ,  $E$  とする.

- (1) 線分  $BE$  の長さを求めなさい.
- (2) 辺  $BC$  の中点を  $M$  とするとき, 線分  $MD$  の長さを求めなさい.
- (3)  $AD : DP$  を求めなさい.

7 同じ大きさと重さの白石と黒石がそれぞれ  $m$  個と  $n$  個ある。これらの石から  $k$  個を無作為に抽出し、その中の白石の数を  $X$  とする。ただし  $m, n, k$  は自然数で  $1 \leq k < m, 1 \leq k < n$  である。以下の問いに答えなさい。

- (1) 整数  $i$  に対して  $X = i$  の確率  $p(i, k | m, n)$  を求めなさい。ただし、組合せの記号  ${}_qC_r$  を用いて結果を表現しなさい。
- (2)  $m = 4, n = 6, k = 3$  のときの  $X$  の期待値を求めなさい。
- (3) 一般の  $m, n, k$  に対して  $X$  の期待値を求めなさい。

8 複素数  $x = 1 - \sqrt{3}i$  について以下の問いに答えなさい。ただし、 $i$  は虚数単位とする。

- (1)  $x = 1 - \sqrt{3}i$  を解とする実数係数の2次方程式を作りなさい。
- (2)  $x^n$  ( $n = 1, 2, \dots$ ) を求めなさい。
- (3) 自然数  $m$  に対して  $\sum_{k=1}^{3m} (-2)^{-k} x^k$  を求めなさい。

9 放物線  $y = -x^2$  と  $y = x^2 - 2x$  のそれぞれの上を動く点を  $P$  と  $Q$  とする。現在時刻  $t = 0$  で  $P = (0, 0), Q = (1, -1)$  にあり、それぞれの放物線上を速さ1で  $P$  は  $x$  座標が増加する方向に、 $Q$  は  $x$  座標が減少する方向に動く。以下の問いに答えなさい。

- (1) 点  $P = (x, -x^2)$  とするとき、 $Q$  の座標を求めなさい。
- (2) 動点  $P$  と  $Q$  の距離の2乗の最小値とそのときの  $P$  の座標を求めなさい。
- (3) 関数  $g(x) = \frac{1}{2} \log(x + \sqrt{x^2 + 1}) + \frac{1}{2} x \sqrt{x^2 + 1}$  を  $x$  で微分しなさい。
- (4) 動点  $P$  と  $Q$  の距離の2乗が最小となる時刻  $t$  を求めなさい。ただし、(2) の  $P$  の  $x$  座標を  $a$  として、求める時刻を表現してもよい。

## 解答例

- 1 (1) 4点K, L, M, Nは, 辺PA, BC, PB, ACの中点であるから, 右の図から

$$\begin{aligned}\vec{PK} &= \frac{1}{2}\vec{a}, & \vec{PL} &= \frac{1}{2}(\vec{b} + \vec{c}), \\ \vec{PM} &= \frac{1}{2}\vec{b}, & \vec{PN} &= \frac{1}{2}(\vec{c} + \vec{a})\end{aligned}$$

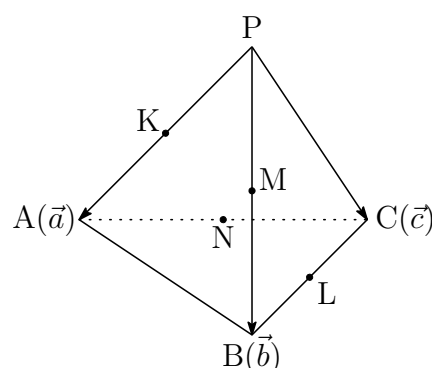

2点Q, Rは線分KL, MNの中点であるから, 上の諸式より

$$\begin{aligned}\vec{PQ} &= \frac{1}{2}(\vec{PK} + \vec{PL}) = \frac{1}{2}\left\{\frac{1}{2}\vec{a} + \frac{1}{2}(\vec{b} + \vec{c})\right\} = \frac{1}{4}(\vec{a} + \vec{b} + \vec{c}), \\ \vec{PR} &= \frac{1}{2}(\vec{PM} + \vec{PN}) = \frac{1}{2}\left\{\frac{1}{2}\vec{b} + \frac{1}{2}(\vec{c} + \vec{a})\right\} = \frac{1}{4}(\vec{a} + \vec{b} + \vec{c})\end{aligned}$$

上の2式から, 点QとRは一致する.

- (2) 点Gは△ABCの重心であるから

$$\vec{PG} = \frac{1}{3}(\vec{PA} + \vec{PB} + \vec{PC}) = \frac{1}{3}(\vec{a} + \vec{b} + \vec{c}) \quad \dots \textcircled{1}$$

上式および(1)の結果から  $\vec{PQ} = \frac{3}{4}\vec{PG}$

よって, 3点P, Q, Gは同一直線上にある. また  $PQ : QG = 3 : 1$

- (3)  $\vec{AB} = \vec{b} - \vec{a}$ であるから, これと①より

$$\begin{aligned}\vec{PG} \cdot \vec{AB} &= \frac{1}{3}(\vec{a} + \vec{b} + \vec{c}) \cdot (\vec{b} - \vec{a}) \\ &= \frac{1}{3}(|\vec{b}|^2 - |\vec{a}|^2 + \vec{b} \cdot \vec{c} - \vec{c} \cdot \vec{a}) \quad \dots \textcircled{2}\end{aligned}$$

このとき,  $|\vec{a}| = |\vec{b}| = 1$ ,  $\vec{b} \cdot \vec{c} = |\vec{b}||\vec{c}| \cos \frac{\pi}{3} = \frac{1}{2}$ ,  $\vec{c} \cdot \vec{a} = |\vec{c}||\vec{a}| \cos \frac{\pi}{3} = \frac{1}{2}$

これらを②に代入すると  $\vec{PG} \cdot \vec{AB} = 0$  よって  $PG \perp AB$  ■

2 (1)  $\log_{ab} x + \log_{ab} y = 2 \cdots \textcircled{1}$  より  $\log_{ab} xy = 2$

よって  $xy = (ab)^2 = a^2 b^2$

(2)  $\textcircled{1}$  の真数により,  $x, y > 0$ . また,  $a, b > 1$  であるから  $ax > 0, by > 0$  したがって, 相加平均・相乗平均の大小関係により

$$ax + by \geq 2\sqrt{ax \cdot by} = 2\sqrt{abxy}$$

これに  $\textcircled{1}$  の結果を代入すると  $ax + by \geq 2ab\sqrt{ab} \cdots \textcircled{2}$

$\textcircled{2}$  において, 等号が成立するのは,  $ax = by$  のときで,  $k > 0$  を用いて

$$\frac{x}{b} = \frac{y}{a} = k \quad \text{ゆえに} \quad x = bk, \quad y = ak$$

とおき, (1) の結果に代入すると  $ak \cdot bk = a^2 b^2$  ゆえに  $k = \sqrt{ab}$

よって  $ax + by$  は,  $x = b\sqrt{ab}, y = a\sqrt{ab}$  のとき,  
最小値  $2ab\sqrt{ab}$  をとる.

(3)  $\vec{u} = (1, 1), \vec{v} = (ax - 1, by - 1)$  とおくと,  $|\vec{u}|^2 |\vec{v}|^2 \geq (\vec{u} \cdot \vec{v})^2$  であるから

$$(1^2 + 1^2) \{ (ax - 1)^2 + (by - 1)^2 \} \geq \{ 1(ax - 1) + 1(by - 1) \}^2$$

したがって  $(ax - 1)^2 + (by - 1)^2 \geq \frac{1}{2}(ax + by - 2)^2 \cdots \textcircled{3}$

$\textcircled{3}$  において, 等号が成立するのは,  $\vec{u} // \vec{v}$  のときで,

$$ax - 1 = by - 1 \quad \text{ゆえに} \quad ax = by$$

(2) と同様の議論により  $x = b\sqrt{ab}, y = a\sqrt{ab}$

$\textcircled{2}, \textcircled{3}$  により,  $a, b > 1$  であるから  $2ab\sqrt{ab} - 2 > 0$  に注意して

$$(ax - 1)^2 + (by - 1)^2 \geq \frac{1}{2}(2ab\sqrt{ab} - 2)^2 = 2(ab\sqrt{ab} - 1)^2$$

よって  $(ax - 1)^2 + (by - 2)^2$  は,  $x = b\sqrt{ab}, y = a\sqrt{ab}$  のとき,  
最小値  $2(ab\sqrt{ab} - 1)^2$  をとる.



$$\boxed{3} \quad (1) \quad (*) \quad \sum_{k=1}^{n+1} a_k = 4a_n + 1 \quad (n = 1, 2, 3) \text{ より}$$

$$\begin{aligned} n \geq 2 \text{ のとき} \quad a_{n+1} &= \sum_{k=1}^{n+1} a_k - \sum_{k=1}^n a_k \\ &= (4a_n + 1) - (4a_{n-1} + 1) \\ &= 4a_n - 4a_{n-1} \end{aligned}$$

(2)  $n = 1$  を (\*) に代入すると

$$a_1 + a_2 = 4a_1 + 1 \quad \text{ゆえに} \quad a_2 = 3a_1 + 1 = 3 \cdot 3 + 1 = 10$$

$$(1) \text{ の結果から} \quad a_{n+1} - 2a_n = 2(a_n - 2a_{n-1}) \quad (n \geq 2)$$

したがって、数列  $\{a_{n+1} - 2a_n\}$  は、初項が  $a_2 - 2a_1$ 、公比が  $2$  の等比数列であるから

$$a_{n+1} - 2a_n = (a_2 - 2a_1) \cdot 2^{n-1} = (10 - 2 \cdot 3) \cdot 2^{n-1} = 2^{n+1}$$

$$(3) \quad (2) \text{ の結果から} \quad \frac{a_{n+1}}{2^{n+1}} - \frac{a_n}{2^n} = 1$$

したがって、数列  $\left\{\frac{a_n}{2^n}\right\}$  は初項が  $\frac{a_1}{2}$ 、公差が  $1$  の等差数列であるから

$$\frac{a_n}{2^n} = \frac{a_1}{2} + (n-1) \cdot 1 = \frac{3}{2} + n - 1 = \frac{2n+1}{2}$$

$$\text{よって} \quad a_n = (2n+1) \cdot 2^{n-1} \quad \blacksquare$$

$$\boxed{4} \quad (1) \quad f(x) = 2 - e^{-\frac{x^2}{2}} \text{ より}$$

$$f'(x) = xe^{-\frac{x^2}{2}}$$

$$f''(x) = e^{-\frac{x^2}{2}} - x^2 e^{-\frac{x^2}{2}} = (1+x)(1-x)e^{-\frac{x^2}{2}}$$

$f(x)$  の増減表は、次のようになる。

$x$	...	-1	...	0	...	1	...
$f'(x)$	-	-	-	0	+	+	+
$f''(x)$	-	0	+	+	+	0	-
$f(x)$	$\searrow$	変曲点 $2 - e^{-\frac{1}{2}}$	$\swarrow$	極小 1	$\nearrow$	変曲点 $2 - e^{-\frac{1}{2}}$	$\searrow$

$$\lim_{x \rightarrow -\infty} f(x) = \lim_{x \rightarrow \infty} f(x) = 2$$

よって、極小値  $f(0) = 1$ 、変曲点  $(\pm 1, 2 - e^{-\frac{1}{2}})$

グラフの概形は次のようになる.

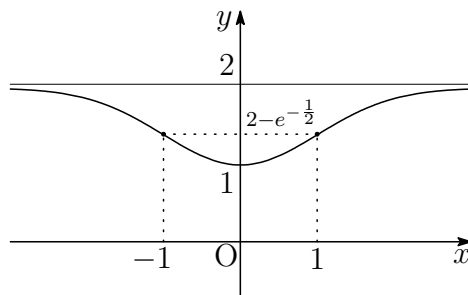

- (2) 方程式  $f(x) = k$  の異なる実数解の個数は,  $y = f(x)$  と直線  $y = k$  の共有点の個数であるから, (1) の結果より

$$\begin{aligned} k < 1, 2 \leq k \text{ のとき} & \quad 0 \text{ 個,} \\ k = 1 \text{ のとき} & \quad 1 \text{ 個,} \\ 1 < k < 2 \text{ のとき} & \quad 2 \text{ 個} \end{aligned}$$

- (3)  $g(x) = 1 + \frac{1}{2}x^2 - f(x)$  とおくと

$$\begin{aligned} g(0) &= 1 - f(0) = 1 - 1 = 0, \\ g'(x) &= x - f'(x) = x - xe^{-\frac{1}{2}x^2} = x(1 - e^{-\frac{1}{2}x^2}) \end{aligned}$$

$x > 0$  のとき,  $g'(x) > 0$  であるから,  $g(0) = 0$  より

$$g(x) \geq 0 \quad (x \geq 0)$$

これから,  $x \leq 0$  のとき,  $g(-x) \geq 0$  となり,  $g(x) = g(-x)$  であるから

$$g(x) \geq 0 \quad (x \leq 0)$$

よって, すべての実数  $x$  に対して

$$g(x) \geq 0 \quad \text{すなわち} \quad f(x) \leq 1 + \frac{1}{2}x^2$$

解説 凸関数  $y = e^x$  上の点  $(0, 1)$  における接線の方程式は  $y = x + 1$  したがって, すべての実数  $x$  に対して

$$e^x \geq x + 1 \quad \text{ゆえに} \quad 2 - e^x \leq 1 - x$$

$$x \text{ を } -\frac{x^2}{2} \text{ に置き換えることにより} \quad 2 - e^{-\frac{x^2}{2}} \leq 1 + \frac{1}{2}x^2 \quad \blacksquare$$



**5** (1)  $y = x^2 - 4|x - 1|$

(i)  $x \geq 1$  のとき,  $|x - 1| = x - 1$  より

$$\begin{aligned} y &= x^2 - 4(x - 1) \\ &= x^2 - 4x + 4 \\ &= (x - 2)^2 \end{aligned}$$

(ii)  $x < 1$  のとき,  $|x - 1| = -x + 1$  より

$$\begin{aligned} y &= x^2 - 4(-x + 1) \\ &= x^2 + 4x - 4 \\ &= (x + 2)^2 - 8 \end{aligned}$$

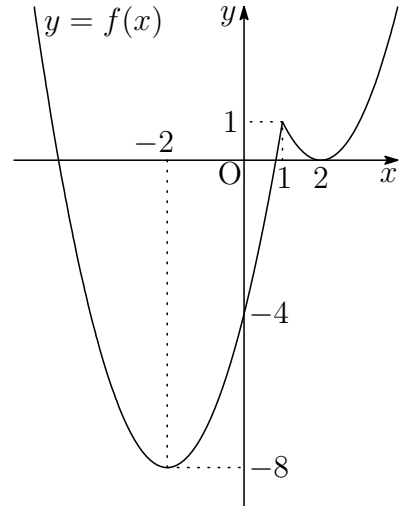

したがって,  $y = f(x)$  のグラフは, 右の図のようになる.

(2)  $S(t) = \int_t^{2t} f(x) dx$  ( $0 \leq t \leq 1$ ) より

(i)  $0 \leq t \leq \frac{1}{2}$  のとき

$$\begin{aligned} S(t) &= \int_t^{2t} (x^2 + 4x - 4) dx \\ &= \left[ \frac{x^3}{3} + 2x^2 - 4x \right]_t^{2t} = \frac{7}{3}t^3 + 6t^2 - 4t \end{aligned}$$

(ii)  $\frac{1}{2} < t \leq 1$  のとき, (i) の結果に注意して

$$\begin{aligned} S(t) &= \int_t^1 (x^2 + 4x - 4) dx + \int_1^{2t} (x^2 - 4x + 4) dx \\ &= \int_t^1 (x^2 + 4x - 4) dx + \int_1^{2t} \{(x^2 + 4x - 4) + (-8x + 8)\} dx \\ &= \int_t^{2t} (x^2 + 4x - 4) dx + \int_1^{2t} (-8x + 8) dx \\ &= \frac{7}{3}t^3 + 6t^2 - 4t + \left[ -4x^2 + 8x \right]_1^{2t} = \frac{7}{3}t^3 - 10t^2 + 12t - 4 \end{aligned}$$

$$(i), (ii) \text{ より } S(t) = \begin{cases} \frac{7}{3}t^3 + 6t^2 - 4t & \left( 0 \leq t \leq \frac{1}{2} \right) \\ \frac{7}{3}t^3 - 10t^2 + 12t - 4 & \left( \frac{1}{2} < t \leq 1 \right) \end{cases}$$

(3) (2)の結果から

$$0 < t < \frac{1}{2} \text{ のとき } S'(t) = 7t^2 + 12t - 4 = (7t - 2)(t + 2)$$

$$\frac{1}{2} < t < 1 \text{ のとき } S'(t) = 7t^2 - 20t + 12 = (7t - 6)(t - 2)$$

したがって、 $0 \leq t \leq 1$ における $S(t)$ の増減表は

$t$	0	...	$\frac{2}{7}$	...	$\frac{1}{2}$	...	$\frac{6}{7}$	...	1
$S'(t)$		-	0	+		+	0	-	
$S(t)$	0	↘	極小 $-\frac{88}{147}$	↗	$-\frac{5}{24}$	↗	極大 $\frac{20}{49}$	↘	$\frac{1}{3}$

よって 最大値  $S\left(\frac{6}{7}\right) = \frac{20}{49}$ , 最小値  $S\left(\frac{2}{7}\right) = -\frac{88}{147}$  ■

**6** (1)  $\triangle ACD$ と $\triangle AED$ において、 $AD$ は共通.

条件より  $\angle CAD = \angle EAD$

$AD \perp CD$ より  $\angle ADC = \angle ADE$

したがって  $\triangle ACD \cong \triangle AED$

$AC = AE = 3$ より  $BE = AB - AE$   
 $= 5 - 3 = 2$

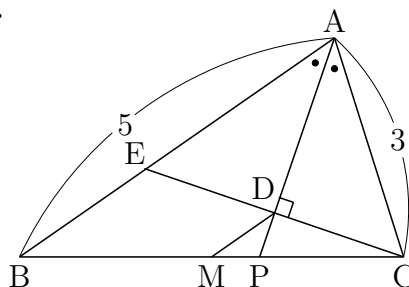

(2) 2点 $M$ ,  $D$ はそれぞれ $CB$ ,  $CE$ の中点であるから、中点連結定理により

$$MD = \frac{1}{2}BE = \frac{1}{2} \cdot 2 = 1$$

(3)  $AP$ は $\angle A$ の二等分線であるから  $BP : PC = AB : AC = 5 : 3$

$\triangle APB$ と直線 $CE$ にメネラウスの定理を適用すると

$$\frac{AD}{DP} \cdot \frac{PC}{CB} \cdot \frac{BE}{EA} = 1 \quad \text{ゆえに} \quad \frac{AD}{DP} \cdot \frac{3}{8} \cdot \frac{2}{3} = 1$$

よって  $AD : DP = 4 : 1$  ■

- 7 (1) 白玉  $m$  個と黒玉  $n$  個から  $k$  個取り出すとき、白玉を  $i$  個、黒玉を  $k-i$  個取り出す確率であるから

$$p(i, k | m, n) = \frac{m C_i \cdot n C_{k-i}}{m+n C_k}$$

- (2)  $m=4, n=6, k=3$  のとき、(1) の結果を利用することにより、 $X$  の期待値 (確率変数  $X$  の平均) は

$$\begin{aligned} E(X) &= \sum_{i=1}^3 i \cdot \frac{4 C_i \cdot 6 C_{3-i}}{10 C_3} \\ &= \frac{1}{10 C_3} (1 \cdot 4 C_1 \cdot 6 C_2 + 2 \cdot 4 C_2 \cdot 6 C_1 + 3 \cdot 4 C_3 \cdot 6 C_0) \\ &= \frac{1}{120} (1 \cdot 4 \cdot 15 + 2 \cdot 6 \cdot 6 + 3 \cdot 4 \cdot 1) = \frac{144}{120} = \frac{6}{5} \end{aligned}$$

別解  $i \cdot 4 C_i = 4 \cdot 3 C_{i-1}$  であるから ( $i=1, 2, 3$ )

$$E(X) = \sum_{i=1}^3 i \cdot \frac{4 C_i \cdot 6 C_{3-i}}{10 C_3} = \frac{4}{10 C_3} \sum_{i=1}^3 3 C_{i-1} \cdot 6 C_{3-i}$$

$3 C_{i-1} \cdot 6 C_{3-i}$  は、下図の地点 A から地点  $P_i$  を通って地点 B へ行く道順の総数に等しいから ( $i=1, 2, 3$ )、次式が成り立つ。

$$\sum_{i=1}^3 3 C_{i-1} \cdot 6 C_{3-i} = 9 C_2$$

よって  $E(X) = \frac{4}{10 C_3} \times 9 C_2 = \frac{4}{120} \times 36 = \frac{6}{5}$

- (3)  $1 \leq i \leq k$  のとき、 $i \cdot m C_i = m \cdot m-1 C_{i-1}$  であるから、(1) の結果より

$$\begin{aligned} E(X) &= \sum_{i=1}^k i \cdot \frac{m C_i \cdot n C_{k-i}}{m+n C_k} = \frac{m}{m+n C_k} \sum_{i=1}^k m-1 C_{i-1} \cdot n C_{k-i} \\ &= \frac{m}{m+n C_k} \times m+n-1 C_{k-1} \\ &= \frac{m \cdot k! (m+n-k)!}{(m+n)!} \times \frac{(m+n-1)!}{(k-1)! (m+n-k)!} \\ &= \frac{mk}{m+n} \end{aligned}$$



- 8 (1)  $1 + \sqrt{3}i$  と  $1 - \sqrt{3}i$  を解にもつ 2 次方程式は

$$x^2 - \{(1 + \sqrt{3}i) + (1 - \sqrt{3}i)\}x + (1 + \sqrt{3}i)(1 - \sqrt{3}i) = 0$$

よって  $x^2 - 2x + 4 = 0$

- (2)  $x = 1 - \sqrt{3}i = 2 \left( \cos \frac{\pi}{3} - i \sin \frac{\pi}{3} \right)$  より

$$x^n = 2^n \left( \cos \frac{\pi}{3} - i \sin \frac{\pi}{3} \right)^n = 2^n \left( \cos \frac{n\pi}{3} - i \sin \frac{n\pi}{3} \right)$$

- (3)  $t = (-2)^{-1}x$  とおくと, (1) の結果から,  $t^2 + t + 1 = 0$  であるから

$$\begin{aligned} \sum_{k=1}^{3m} (-2)^{-k} x^k &= \sum_{k=1}^{3m} t^k = \sum_{j=0}^{m-1} (t^{3j+1} + t^{3j+2} + t^{3j+3}) \\ &= \sum_{j=0}^{m-1} t^{3j+1} (1 + t + t^2) = 0 \end{aligned}$$

別解  $t = (-2)^{-1}x$  とおくと  $t = -\frac{1}{2} + \frac{\sqrt{3}}{2}i = \cos \frac{2\pi}{3} + i \sin \frac{2\pi}{3}$

したがって  $t^{3m} = \cos 2m\pi + i \sin 2m\pi = 1$

よって  $\sum_{k=1}^{3m} (-2)^{-k} x^k = \sum_{k=1}^{3m} t^k = \frac{t(t^{3m} - 1)}{t - 1} = 0$  ■

- 9 (1) 放物線  $y = -x^2$  と  $y = x^2 - 2x$  は点  $A \left( \frac{1}{2}, -\frac{1}{2} \right)$  に関して対称であり, 現在時刻  $t = 0$  で,  $P = (0, 0)$  と  $Q = (1, -1)$  は, 点  $A$  に関して対称である. このとき, 動点  $P, Q$  は, 点  $A$  に関して対称であるから

$$\begin{aligned} \overrightarrow{OQ} &= 2\overrightarrow{OA} - \overrightarrow{OP} \\ &= 2 \left( \frac{1}{2}, -\frac{1}{2} \right) - (x, -x^2) \\ &= (1 - x, x^2 - 1) \end{aligned}$$

よって  $Q = (1 - x, x^2 - 1)$

(2)  $P(x, -x^2)$ ,  $Q(1-x, x^2-1)$  より,  $f(x) = PQ^2$  とおくと

$$f(x) = (1-2x)^2 + (2x^2-1)^2 = 4x^4 - 4x + 2$$

$$f'(x) = 16x^3 - 4 = 4(4x^3 - 1)$$

$$f'(x) = 0 \text{ の解を } a \text{ とすると } a = \frac{1}{\sqrt[3]{4}}$$

したがって,  $f(x)$  の増減表は

$x$	...	$a$	...
$f'(x)$	-	0	+
$f(x)$	↘	極小	↗

よって, 求める最小値は

$$f(a) = 4a^4 - 4a + 2 = 4a^3 \cdot a - 4a + 2$$

$$= 4 \cdot \frac{1}{4} a - 4a + 2 = -3a + 2 = -\frac{3}{\sqrt[3]{4}} + 2$$

そのときの  $P$  の座標は

$$(a, -a^2) \quad \text{すなわち} \quad \left( \frac{1}{\sqrt[3]{4}}, -\frac{1}{2\sqrt[3]{2}} \right)$$

(3)  $g(x) = \frac{1}{2} \log(x + \sqrt{x^2+1}) + \frac{1}{2} x \sqrt{x^2+1}$  より

$$g'(x) = \frac{1}{2} \cdot \frac{1 + \frac{x}{\sqrt{x^2+1}}}{x + \sqrt{x^2+1}} + \frac{1}{2} \sqrt{x^2+1} + \frac{1}{2} x \cdot \frac{x}{\sqrt{x^2+1}}$$

$$= \frac{1}{2\sqrt{x^2+1}} + \frac{1}{2} \sqrt{x^2+1} + \frac{x^2}{2\sqrt{x^2+1}}$$

$$= \frac{1+x^2}{2\sqrt{x^2+1}} + \frac{1}{2} \sqrt{x^2+1} = \sqrt{x^2+1}$$

(4) 放物線  $y = -x^2$  上の原点から  $(a, -a^2)$  までの弧長が  $t$  に等しいから

$$t = \int_0^a \sqrt{1+y'^2} dx = \int_0^a \sqrt{1+(-2x)^2} dx$$

$$= \int_0^a \sqrt{4x^2+1} dx = \int_0^a g'(2x) dx$$

$$= \left[ \frac{1}{2} g(2x) \right]_0^a = \frac{1}{2} \{g(2a) - g(0)\}$$

$$= \frac{1}{4} \log(2a + \sqrt{4a^2+1}) + \frac{1}{2} a \sqrt{4a^2+1}$$



## 7.4 2018年

- 工学部 [1] ~ [4] 数I・II・III・A・B (100分)
- 経済学部 [1] ~ [3], [5] 数I・II・A・B (100分)
- 教育学部 [1], [2], [5] 数I・II・A・B (80分)
- 医学部 [6] ~ [8] 数I・II・III・A・B (80分)

[1]  $a$  を定数,  $x$  を実数とし,

$$y = 9^x + \frac{1}{9^x} - 4a \left( 3^x + \frac{1}{3^x} \right)$$

とする.  $t = 3^x + \frac{1}{3^x}$  とおく.

- (1)  $t$  のとり得る値の範囲を求めなさい.
- (2)  $y$  を  $t$  の式で表しなさい.
- (3)  $y$  の最小値とそのときの  $x$  の値を,  $a$  を用いてそれぞれ表しなさい.

[2]  $-\frac{\pi}{2} \leq \theta \leq \frac{\pi}{4}$  とし,

$$f(\theta) = \sin 3\theta - \cos 3\theta - 3 \sin 2\theta + 3(\sin \theta + \cos \theta)$$

とする.

- (1)  $t = \sin \theta + \cos \theta$  とするとき,  $t$  のとり得る値の範囲を求めなさい.
- (2) (1) のとき,  $f(\theta)$  を  $t$  を用いて表しなさい.
- (3) 方程式  $f(\theta) = k$  が異なる3つの実数解をもつとき, 定数  $k$  の値の範囲を求めなさい.

[3]  $p, q, u, v$  を正の実数とする. 空間に5点  $O(0, 0, 0)$ ,  $P(p, 0, 0)$ ,  $Q(0, q, 0)$ ,  $R, S$  がある.  $\overrightarrow{OR}$  と  $\overrightarrow{OS}$  はともに  $\vec{n} = (-u, -v, 1)$  に垂直で,  $\overrightarrow{PR}$  と  $\overrightarrow{QS}$  はともに  $\vec{e} = (0, 0, 1)$  に平行である.  $\overrightarrow{OR}$  と  $\overrightarrow{OS}$  のなす角を  $\theta$  とする.

- (1) 2点  $R, S$  の座標を  $p, q, u, v$  を用いて表しなさい.
- (2)  $\cos \theta$  の値を  $u, v$  を用いて表しなさい.
- (3)  $\triangle OPQ$  と  $\triangle ORS$  の面積の比を  $u, v$  を用いて表しなさい.

4  $x > 0$  とし,

$$f(x) = \log x, \quad g(x) = \log x^2$$

とする.

- (1)  $a$  を正の定数とする. 曲線  $y = f(x)$  上の点  $(a, \log a)$  における接線の方程式を求めなさい.
- (2) 2つの曲線  $y = f(x)$ ,  $y = g(x)$  の両方に接する直線  $\ell$  の方程式を求めなさい.
- (3) 2つの曲線  $y = f(x)$ ,  $y = g(x)$  および (2) で求めた直線  $\ell$  で囲まれた部分の面積を求めなさい.

5  $AB = 8$ ,  $AC = 5$ ,  $\angle BAC = 60^\circ$  の  $\triangle ABC$  がある.

- (1) 点  $P$  が  $\triangle ABC$  の内心であるとき,  $\angle BPC$  の大きさを求めなさい.
- (2) 点  $P$  が  $\triangle ABC$  の外心であるとき, 線分  $BP$  の長さを求めなさい.
- (3) 点  $P$  が  $\triangle ABC$  の重心であるとき,  $\triangle PBC$  の面積を求めなさい.

6 次の初項と漸化式で決まる数列  $\{a_n\}$  について、以下の問いに答えなさい。

$$a_1 = 1, \quad a_{n+1} = 1 + \frac{1}{a_n} \quad (n = 1, 2, 3, \dots)$$

- (1) 一般項  $a_n$  を求めなさい。
- (2) 数列  $\{a_n\}$  の極限を調べなさい。

7 5枚の硬貨を表を上にして横一列に並べる。1個のサイコロを投げて出た目が  $k$  ( $k = 1, 2, 3, 4, 5$ ) のとき、左から  $k$  番目の硬貨の表裏を入れ替え、6の目が出たら何もしない。この操作を続けて行うとき、以下の問いに答えなさい。ただし、サイコロの目はいずれも同様な確からしさで出るとする。

- (1) サイコロを  $n$  回投げた時点で裏になっている硬貨が  $n$  枚である確率を求めなさい。ただし、 $n$  は5以下の正の整数とする。
- (2) サイコロを4回投げた時点で硬貨がすべて表である確率を求めなさい。
- (3) サイコロを4回投げた時点で裏になっている硬貨が  $t$  枚である確率を  $P(t)$  とする。このとき、 $\sum_{t=1}^4 tP(t)$  の値を求めなさい。

8 原点  $O(0, 0)$  と点  $A(0, 2)$  を直径の両端とする円  $C$  がある。円  $C$  の周上を動く点  $Q$  と原点  $O$  を通る直線を  $l$  とし、点  $A$  における円  $C$  の接線を  $m$  とし、 $l$  と  $m$  の交点を  $R$  とする。そして、点  $R$  と  $x$  座標が等しく、かつ点  $Q$  と  $y$  座標が等しい点を  $P$  とする。ただし、点  $Q$  は原点  $O$  とは異なるとする。このとき以下の問いに答えなさい。

- (1) 点  $P$  の軌跡の方程式を求め、 $y = f(x)$  の形で表しなさい。
- (2) 上の (1) で得られた  $y = f(x)$  について増減や凹凸を調べ、概形を描きなさい。
- (3) 曲線  $y = f(x)$ ,  $x$  軸, 直線  $x = -2$  および直線  $x = 2\sqrt{3}$  で囲まれた図形の面積を求めなさい。



## 解答例

- 1** (1) 相加・相乗平均の大小関係により

$$t = 3^x + \frac{1}{3^x} \geq 2\sqrt{3^x \cdot \frac{1}{3^x}} \quad \text{よって} \quad t \geq 2$$

なお、等号が成立するのは  $3^x = \frac{1}{3^x}$  すなわち  $x = 0$

$$\begin{aligned} (2) \quad y &= 9^x + \frac{1}{9^x} - 4a \left( 3^x + \frac{1}{3^x} \right) \\ &= \left( 3^x + \frac{1}{3^x} \right)^2 - 2 - 4a \left( 3^x + \frac{1}{3^x} \right) = t^2 - 4at - 2 \end{aligned}$$

$$(3) \quad (1), (2) \text{の結果から} \quad y = t^2 - 4at - 2 = (t - 2a)^2 - 4a^2 - 2 \quad (t \geq 2)$$

(i)  $2a < 2$ , すなわち,  $a < 1$  のとき

$$t = 2 \text{で最小値} \quad 2 - 8a$$

このとき, (1) の結果から  $x = 0$

(ii)  $2 \leq 2a$ , すなわち,  $1 \leq a$  のとき

$$t = 2a \text{で最小値} \quad -4a^2 - 2$$

$$\text{このとき} \quad 3^x + \frac{1}{3^x} = 2a \quad \text{ゆえに} \quad (3^x)^2 - 2a \cdot 3^x + 1 = 0$$

$$\text{これを解いて} \quad 3^x = a \pm \sqrt{a^2 - 1} \quad \text{ゆえに} \quad x = \log_3(a \pm \sqrt{a^2 - 1})$$



$$\boxed{2} \quad (1) \quad t = \sin \theta + \cos \theta = \sqrt{2} \sin \left( \theta + \frac{\pi}{4} \right), \quad -\frac{\pi}{2} \leq \theta \leq \frac{\pi}{4} \text{ より } -1 \leq t \leq \sqrt{2}$$

$$(2) \quad \sin 2\theta = 2 \sin \theta \cos \theta = (\sin \theta + \cos \theta)^2 - 1 = t^2 - 1 \quad \dots \textcircled{1}$$

$$\sin 3\theta + \sin \theta = 2 \sin 2\theta \cos \theta, \quad \cos 3\theta - \cos \theta = -2 \sin 2\theta \sin \theta \text{ より}$$

$$\sin 3\theta = 2 \sin 2\theta \cos \theta - \sin \theta,$$

$$\cos 3\theta = -2 \sin 2\theta \sin \theta + \cos \theta$$

$$\begin{aligned} \text{ゆえに} \quad \sin 3\theta - \cos 3\theta &= (\sin \theta + \cos \theta)(2 \sin 2\theta - 1) \\ &= t\{2(t^2 - 1) - 1\} = 2t^3 - 3t \quad \dots \textcircled{2} \end{aligned}$$

$$\begin{aligned} \textcircled{1}, \textcircled{2} \text{ より } f(\theta) &= \sin 3\theta - \cos 3\theta - 3 \sin 2\theta + 3(\sin \theta + \cos \theta) \\ &= 2t^3 - 3t - 3(t^2 - 1) + 3t = 2t^3 - 3t^2 + 3 \end{aligned}$$

別解  $\sin 3\theta = 3 \sin \theta - 4 \sin^3 \theta, \quad \cos 3\theta = 4 \cos^3 \theta - 3 \cos \theta$  より

$$\begin{aligned} \sin 3\theta - \cos 3\theta &= 3(\sin \theta + \cos \theta) - 4(\sin^3 \theta + \cos^3 \theta) \\ &= (\sin \theta + \cos \theta)\{3 - 4(1 - \sin \theta \cos \theta)\} \\ &= (\sin \theta + \cos \theta)(2 \sin 2\theta - 1) \\ &= t\{2(t^2 - 1) - 1\} = 2t^3 - 3t \end{aligned}$$

(3)  $g(t) = 2t^3 - 3t^2 + 3 \quad (-1 \leq t \leq \sqrt{2})$  とおくと

$$g'(t) = 6t^2 - 6t = 6t(t - 1)$$

$g(t)$  の増減は次のようになる.

$t$	$-1$	$\dots$	$0$	$\dots$	$1$	$\dots$	$\sqrt{2}$
$g'(t)$		$+$	$0$	$-$	$0$	$+$	
$g(t)$	$-2$	$\nearrow$	$3$	$\searrow$	$2$	$\nearrow$	$4\sqrt{2} - 3$

$y = g(t)$  のグラフは、右の図のようになる.

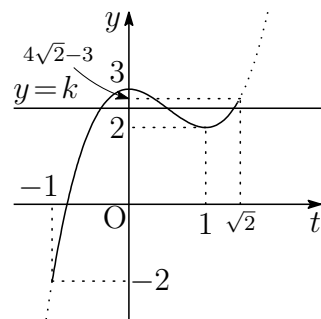

$f(\theta) = k$  が異なる 3 つの実数解をもつとき、 $y = g(t)$  のグラフと直線  $y = k$  が異なる 3 つの共有点をもつときであるから

$$2 < k \leq 4\sqrt{2} - 3$$

■

- 3** (1)  $\overrightarrow{PR} = s\vec{e}$ ,  $\overrightarrow{QS} = t\vec{e}$  とおくと ( $s, t$  は実数)

$$\overrightarrow{OR} = \overrightarrow{OP} + s\vec{e} = (p, 0, 0) + s(0, 0, 1) = (p, 0, s)$$

$$\overrightarrow{OS} = \overrightarrow{OQ} + t\vec{e} = (0, q, 0) + t(0, 0, 1) = (0, q, t)$$

$\overrightarrow{OR}$  と  $\overrightarrow{OS}$  はともに  $\vec{n} = (-u, -v, 1)$  に垂直であるから

$$p \cdot (-u) + s \cdot 1 = 0, \quad q \cdot (-v) + t \cdot 1 = 0 \quad \text{ゆえに} \quad s = pu, \quad t = qv$$

ゆえに  $\overrightarrow{OR} = (p, 0, pu)$ ,  $\overrightarrow{OS} = (0, q, qv)$

よって  $R(p, 0, pu)$ ,  $S(0, q, qv)$

- (2) (1) の結果から  $\overrightarrow{OR} = p(1, 0, u)$ ,  $\overrightarrow{OS} = q(0, 1, v)$

$p > 0, q > 0$  より,  $\overrightarrow{OR}$  と  $\overrightarrow{OS}$  のなす角  $\theta$  は, 2つのベクトル

$$\vec{r} = \frac{1}{p}\overrightarrow{OR} = (1, 0, u), \quad \vec{s} = \frac{1}{q}\overrightarrow{OS} = (0, 1, v)$$

のなす角であるから

$$\cos \theta = \frac{\vec{r} \cdot \vec{s}}{|\vec{r}| |\vec{s}|} = \frac{uv}{\sqrt{1+u^2} \sqrt{1+v^2}} = \frac{uv}{\sqrt{(1+u^2)(1+v^2)}}$$

- (3)  $O(0, 0, 0)$ ,  $P(p, 0, 0)$ ,  $Q(0, q, 0)$  を頂点とする  $\triangle OPQ$  の面積は  $\frac{1}{2}pq$

$\overrightarrow{OR} = p\vec{r}$ ,  $\overrightarrow{OS} = q\vec{s}$  より

$$\begin{aligned} \triangle ORS &= \frac{1}{2}pq \sqrt{|\vec{r}|^2 |\vec{s}|^2 - (\vec{r} \cdot \vec{s})^2} \\ &= \frac{1}{2}pq \sqrt{(1+u^2)(1+v^2) - (uv)^2} \\ &= \frac{1}{2}pq \sqrt{1+u^2+v^2} \end{aligned}$$

よって  $\triangle OPQ : \triangle ORS = 1 : \sqrt{1+u^2+v^2}$  ■

- 4 (1)  $f(x) = \log x$  より  $f'(x) = \frac{1}{x}$   
 $y = f(x)$  上の点  $(a, f(a))$  における接線の方程式は

$$y - \log a = \frac{1}{a}(x - a) \quad \text{すなわち} \quad y = \frac{x}{a} + \log a - 1$$

- (2)  $g(x) = \log x^2$  より  $g'(x) = \frac{2}{x}$   
 $y = g(x)$  上の点  $(b, g(b))$  における接線の方程式は

$$y - \log b^2 = \frac{2}{b}(x - b)$$

$$\text{すなわち} \quad y = \frac{2x}{b} + 2 \log b - 2$$

これと (1) で求めた接線が一致するとき

$$\frac{1}{a} = \frac{2}{b}, \quad \log a - 1 = 2 \log b - 2$$

上の第1式から  $b = 2a$  これを第2式に代入して整理すると

$$2 \log 2a - \log a = 1 \quad \text{ゆえに} \quad \log 4a = 1 \quad \text{すなわち} \quad a = \frac{e}{4}$$

$$a = \frac{e}{4} \text{ を (1) の結果に代入して } y = \frac{4x}{e} - \log 4$$

- (3)  $b = 2a = \frac{e}{2}$ , 求める面積は上の図の斜線部分で, その面積を  $S$  とすると

$$\begin{aligned} S &= \int_{\frac{e}{4}}^{\frac{e}{2}} \left( \frac{4x}{e} - \log 4 \right) dx - \int_{\frac{e}{4}}^1 \log x dx - \int_1^{\frac{e}{2}} \log x^2 dx \\ &= \left[ \frac{2x^2}{e} - x \log 4 \right]_{\frac{e}{4}}^{\frac{e}{2}} - \left[ x(\log x - 1) \right]_{\frac{e}{4}}^1 - \left[ 2x(\log x - 1) \right]_1^{\frac{e}{2}} \\ &= \frac{3}{8}e - 1 \end{aligned}$$

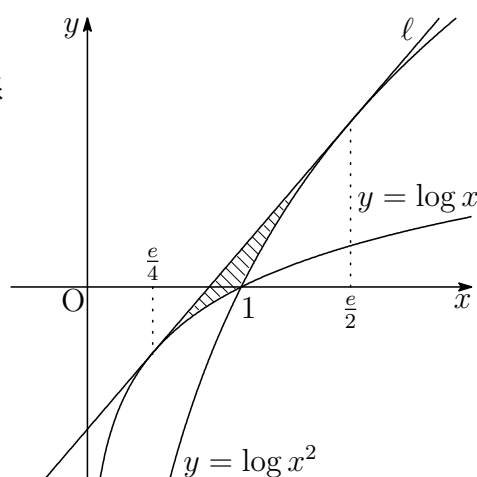

■

- 5 (1) PA, PB, PCはそれぞれ $\angle A$ ,  $\angle B$ ,  $\angle C$ の二等分線であるから,  $B = 2\beta$ ,  $C = 2\gamma$ とおくと

$$2\beta + 2\gamma = 180^\circ - A = 120^\circ$$

ゆえに  $\beta + \gamma = 60^\circ$

よって  $\angle BPC = 180^\circ - (\beta + \gamma) = 120^\circ$

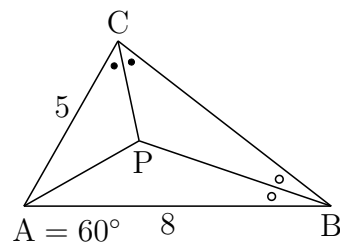

- (2) 余弦定理により

$$BC^2 = 5^2 + 8^2 - 2 \cdot 5 \cdot 8 \cos 60^\circ = 49 \quad \text{よって} \quad BC = 7$$

BPは $\triangle ABC$ の外接円の半径であるから, 正弦定理により

$$2BP = \frac{BC}{\sin A} = \frac{7}{\sin 60^\circ}$$

よって  $BP = \frac{7}{2 \sin 60^\circ} = \frac{7}{\sqrt{3}} = \frac{7}{3}\sqrt{3}$

- (3)  $\triangle ABC = \frac{1}{2} CA \cdot AB \sin A = \frac{1}{2} \cdot 5 \cdot 8 \sin 60^\circ = 10\sqrt{3}$

辺BCの中点をMとすると, PはAMを2:1に内分する点であるから

$$\triangle PBC = \frac{1}{3} \triangle ABC = \frac{10}{3}\sqrt{3}$$



6 (1) 特性方程式  $x = 1 + \frac{1}{x}$ , すなわち,  $x^2 - x - 1 = 0$

の2つの解を  $\alpha = \frac{1 + \sqrt{5}}{2}$ ,  $\beta = \frac{1 - \sqrt{5}}{2}$  とおくと

$$a_{n+1} = 1 + \frac{1}{a_n}, \quad \alpha = 1 + \frac{1}{\alpha}$$

上の2式から  $a_{n+1} - \alpha = \frac{1}{a_n} - \frac{1}{\alpha} = -\frac{a_n - \alpha}{\alpha a_n} \quad \dots \textcircled{1}$

同様に  $a_{n+1} - \beta = -\frac{a_n - \beta}{\beta a_n} \quad \dots \textcircled{2}$

①, ② から  $\frac{a_{n+1} - \alpha}{a_{n+1} - \beta} = \frac{\beta \cdot a_n - \alpha}{\alpha \cdot a_n - \beta}$  ゆえに  $\frac{a_n - \alpha}{a_n - \beta} = \left(\frac{\beta}{\alpha}\right)^{n-1} \frac{1 - \alpha}{1 - \beta}$

$\alpha + \beta = 1$  より  $\frac{a_n - \alpha}{a_n - \beta} = \frac{\beta^n}{\alpha^n}$  したがって  $a_n = \frac{\alpha^{n+1} - \beta^{n+1}}{\alpha^n - \beta^n} \quad \dots (*)$

よって  $a_n = \frac{\left(\frac{1+\sqrt{5}}{2}\right)^{n+1} - \left(\frac{1-\sqrt{5}}{2}\right)^{n+1}}{\left(\frac{1+\sqrt{5}}{2}\right)^n - \left(\frac{1-\sqrt{5}}{2}\right)^n} = \frac{(1 + \sqrt{5})^{n+1} - (1 - \sqrt{5})^{n+1}}{2\{(1 + \sqrt{5})^n - (1 - \sqrt{5})^n\}}$

(2) (\*) より  $a_n = \frac{\alpha\{1 - (\frac{\beta}{\alpha})^n\}}{1 - (\frac{\beta}{\alpha})^n}$

$\left|\frac{\beta}{\alpha}\right| = \frac{\sqrt{5}-1}{\sqrt{5}+1} < 1$  であるから  $\lim_{n \rightarrow \infty} a_n = \alpha = \frac{1 + \sqrt{5}}{2}$  ■

- 7 (1)  $n$  回投げたとき、5以下の異なる目が  $n$  回出る確率であるから

$$\frac{{}_5P_n}{6^n}$$

- (2) 4回投げたとき、硬貨がすべて表であるのは、次の (i)~(iii) の場合である。

(i) 6の目が4回出るとき... 6666の1通り

(ii) 6の目が2回出るとき (Aは5以下の正の整数)

$$\text{「A,A,6,6」} \cdots {}_5C_1 \cdot \frac{4!}{2!2!} = 5 \cdot 6 = 30 \text{ (通り)}$$

(iii) 6の目が出ないとき (A, Bは5以下の異なる正の整数)

$$\text{「A,A,B,B」} \cdots {}_5C_2 \cdot \frac{4!}{2!2!} = 10 \cdot 6 = 60 \text{ (通り)}$$

$$\text{「A,A,A,A」} \cdots {}_5C_1 = 5 \text{ (通り)}$$

(i)~(iii) より、求める確率は

$$(1 + 30 + 65) \left(\frac{1}{6}\right)^4 = \frac{96}{1296} = \frac{2}{27}$$

- (3) 4回投げた時点で裏になっている枚数と確率について、次のようになる。

(a) 裏になっている硬貨が1枚のとき (A,Bは5以下の異なる正の整数)

$$\text{「A,6,6,6」} \cdots {}_5C_1 \cdot \frac{4!}{3!} = 5 \cdot 4 = 20 \text{ (通り)}$$

$$\text{「A,A,B,6」} \cdots {}_5P_2 \cdot \frac{4!}{2!} = 20 \cdot 12 = 240 \text{ (通り)}$$

$$\text{「A,A,A,6」} \cdots {}_5C_1 \cdot \frac{4!}{3!} = 5 \cdot 4 = 20 \text{ (通り)}$$

$$\text{よって } (20 + 240 + 20) \left(\frac{1}{6}\right)^4 = \frac{280}{1296}$$

(b) 裏になっている硬貨が2枚のとき (A,B,Cは5以下の異なる正の整数)

$$\text{「A,B,6,6」} \cdots {}_5C_2 \cdot \frac{4!}{2!} = 10 \cdot 12 = 120 \text{ (通り)}$$

$$\text{「A,A,B,C」} \cdots {}_5 \cdot {}_4C_2 \cdot \frac{4!}{2!} = 5 \cdot 6 \cdot 12 = 360 \text{ (通り)}$$

$$\text{「A,A,A,B」} \cdots {}_5P_2 \cdot \frac{4!}{3!} = 20 \cdot 4 = 80 \text{ (通り)}$$

$$\text{よって } (120 + 360 + 80) \left(\frac{1}{6}\right)^4 = \frac{560}{1296}$$

(c) 裏になっている硬貨が3枚のとき (A,B,C は5以下の異なる正の整数)

$$\text{「A,B,C,6」} \cdots {}_5C_3 \cdot 4! = 10 \cdot 24 = 240 \text{ (通り)}$$

$$\text{よって } 240 \left(\frac{1}{6}\right)^4 = \frac{240}{1296}$$

(d) 裏になっている硬貨が4枚のとき (A,B,C,D は5以下の異なる正の整数)

$$\text{「A,B,C,D」} \cdots {}_5C_4 \cdot 4! = 5 \cdot 24 = 120 \text{ (通り)}$$

$$\text{よって } 120 \left(\frac{1}{6}\right)^4 = \frac{120}{1296}$$

(a)~(d) から, 求める値は

$$\sum_{t=1}^4 tP(t) = 1 \cdot \frac{280}{1296} + 2 \cdot \frac{560}{1296} + 3 \cdot \frac{240}{1296} + 4 \cdot \frac{120}{1296} = \frac{2600}{1296} = \frac{325}{162}$$

注意 (3) は確率変数  $t$  の平均 (期待値) を求める問題.

$$\sum_{t=0}^4 P(t) = 1$$

上式を満たすことを確認して計算する必要がある.

$t$	0	1	2	3	4	計
$P(t)$	$\frac{96}{1296}$	$\frac{280}{1296}$	$\frac{560}{1296}$	$\frac{240}{1296}$	$\frac{120}{1296}$	1





- 8 (1)  $l$  と  $x$  軸の正の向きとなす角を  $\theta$  とすると  
 ( $0 < \theta < \pi$ ), 右の図から

$$OQ = 2 \sin \theta, \quad OR = \frac{2}{\sin \theta}$$

したがって,  $P(x, y)$  の座標は

$$x = OR \cos \theta = \frac{2 \cos \theta}{\sin \theta},$$

$$y = OQ \sin \theta = 2 \sin^2 \theta$$

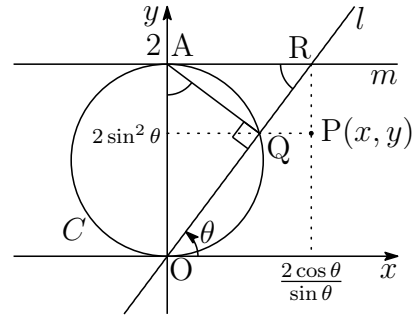

上の 2 式から

$$2 \sin^2 \theta = \frac{2 \sin^2 \theta}{\sin^2 \theta + \cos^2 \theta} = \frac{8}{4 + \left(\frac{2 \cos \theta}{\sin \theta}\right)^2} \quad \text{よって} \quad y = \frac{8}{4 + x^2}$$

- (2)  $f(x) = \frac{8}{4 + x^2}$  より

$$f'(x) = \frac{-16x}{(4 + x^2)^2}$$

$$f''(x) = \frac{-16(4 + x^2)^2 - (-16x) \cdot 2(4 + x^2) \cdot 2x}{(4 + x^2)^4} = \frac{16(3x^2 - 4)}{(4 + x^2)^3}$$

$y = f(x)$  の増減・凹凸は次のようになる.

$x$	...	$-\frac{2}{\sqrt{3}}$	...	0	...	$\frac{2}{\sqrt{3}}$	...
$f'(x)$	+	+	+	0	-	-	-
$f''(x)$	+	0	-	-	-	0	+
$f(x)$	↗	$\frac{3}{2}$	↖	2	↘	$\frac{3}{2}$	↙

$$\lim_{x \rightarrow -\infty} f(x) = 0, \quad \lim_{x \rightarrow \infty} f(x) = 0$$

よって 極大値  $f(0) = 2$ , 変曲点  $\left(\pm \frac{2}{\sqrt{3}}, \frac{3}{2}\right)$

また, グラフの概形は次のようになる.

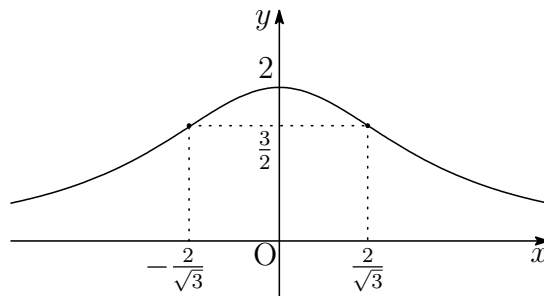

(3) (1)の結果から、求める面積を  $S$  とすると

$$S = \int_{-2}^{2\sqrt{3}} \frac{8}{4+x^2} dx$$

$$x = 2 \tan \theta \text{ とおくと } \frac{dx}{d\theta} = \frac{2}{\cos^2 \theta} \quad \begin{array}{c|c} x & -2 \rightarrow 2\sqrt{3} \\ \theta & -\frac{\pi}{4} \rightarrow \frac{\pi}{3} \end{array}$$

$$\text{よって } S = \int_{-\frac{\pi}{4}}^{\frac{\pi}{3}} \frac{8}{4 + (2 \tan \theta)^2} \cdot \frac{2}{\cos^2 \theta} d\theta = \int_{-\frac{\pi}{4}}^{\frac{\pi}{3}} 4 d\theta = \left[ 4\theta \right]_{-\frac{\pi}{4}}^{\frac{\pi}{3}} = \frac{7}{3}\pi \blacksquare$$

## 第 8 章 宮崎大学

### 出題分野

(工学部 医学部 教育理系 教育文系 農学部)

### 工学部 出題分野 (2009-2018) 120 分

◀	宮崎大学 工学部	09	10	11	12	13	14	15	16	17	18
II	式と証明										
	複素数と方程式			5			4				
	図形と方程式		2								2
	三角関数	1						4			
	指数関数と対数関数				2	2	5		3		
	微分法と積分法			2		5					
III	式と曲線								2		
	複素数平面									4	
	関数										
	極限	5									
	微分法とその応用	4・5	1	1	1	1	1	1	1	1・2	1・5
	積分法	4・5	1・5	1	1	1	1	1	1	1	1
積分法の応用				4		2			2	5	
A	場合の数と確率	2*			5*	4*		3	4		4
	整数の性質	1									
	図形の性質										
B	平面上のベクトル	3		4		3		2			
	空間のベクトル		4		3		3			3	3
	数列		3	3		2					
	確率分布と統計										

数字は問題番号 (\* は旧課程の内容を含む)

## 医学部 出題分野 (2009-2018) 120分

◀	宮崎大学 医学部	09	10	11	12	13	14	15	16	17	18
II	式と証明										
	複素数と方程式										
	図形と方程式						6				2
	三角関数	6				7		4			
	指数関数と対数関数			7	2	7			3		
	微分法と積分法										
III	式と曲線								2		
	複素数平面										
	関数										
	極限	5		8		6	7				
	微分法とその応用	5	1・7								
	積分法	5・7	1・5								
A	積分法の応用				4	8	2	6	6	7	
	場合の数と確率	2*	6*	6*	6*	9*	8*	7	4	8	4
	整数の性質	6								5	
B	図形の性質				7						
	平面上のベクトル	3		4		3		2	5		6・7
	空間のベクトル		4		3		3			6・7	
	数列			3				5		6	
	確率分布と統計										

数字は問題番号 (\* は旧課程の内容を含む)

教育学部理系 出題分野 (2009-2018) 120分

◀	宮崎大学 教育理系	09	10	11	12	13	14	15	16	17	18
II	式と証明										
	複素数と方程式										
	図形と方程式		2	9	8					9	
	三角関数	1									
	指数関数と対数関数			10							
	微分法と積分法										
III	式と曲線										
	複素数平面										
	関数										
	極限					6	11				
	微分法とその応用	9	1	1	1	1	1	1	1	2	5
	積分法	9	1	1	1	1	1	1	1.9		
積分法の応用											
A	場合の数と確率	2*	6*	6*	6*	4*	10	3	4		
	整数の性質								8	10	9
	図形の性質		8		9		9		7		
B	平面上のベクトル	3		4		3・10					7
	空間のベクトル		4		3		3	8		3	3
	数列	8						10	8		
	確率分布と統計										

数字は問題番号 (\* は旧課程の内容を含む)

## 教育学部文系 出題分野 (2009-2018) 90分

◀	宮崎大学 教育文系	09	10	11	12	13	14	15	16	17	18
II	式と証明										
	複素数と方程式					11					
	図形と方程式		2								
	三角関数										
	指数関数と対数関数			11		12					
	微分法と積分法	10	10	13	11	5	12	12	11	12	10
A	場合の数と確率		9	12	5		10		10	11	
	整数の性質										9
	図形の性質	11				12	9	11	7		
B	平面上のベクトル										7
	空間のベクトル									3	
	数列	8			10			10			
	確率分布と統計										

数字は問題番号

## 農学部 出題分野 (2012-2018) 90分

◀	宮崎大学 農学部	12	13	14	15	16	17	18
II	式と証明							
	複素数と方程式		11					
	図形と方程式							
	三角関数							
	指数関数と対数関数		12					
	微分法と積分法	11	5	12	12	11	12	10
A	場合の数と確率	5		10		10	11	
	整数の性質							9
	図形の性質		12	9	11	7		
B	平面上のベクトル							7
	空間のベクトル						3	
	数列	10			10			
	確率分布と統計							

数字は問題番号

## 8.1 2015年

- 工学部 ① ~ ④ 数II・III・A・B (120分)
- 医学部 ②, ④, ⑤ ~ ⑦ 数II・III・A・B (120分)
- 教育文化(中学数学)学部は, ①, ③, ⑧ ~ ⑩ 数II・III・A・B (120分)
- 教育文化(中学[社会, 理科, 技術, 家庭], 初等教育, 特別支援, 社会システム)学部・農学部 ⑩ ~ ⑫ 数II・A・B (90分)

1 次の各問に答えよ. ただし,  $\log x$  は  $x$  の自然対数を表す.

(1) 次の関数を微分せよ.

(a)  $y = \sin(\cos x)$

(b)  $y = \frac{e^{2x}}{x+1}$

(2) 次の定積分の値を求めよ.

(a)  $\int_0^{\pi} |\sin x \cos x| dx$

(b)  $\int_0^{\frac{1}{2}} \frac{x^3 + 2x^2 - 3}{x^2 - 1} dx$

(c)  $\int_0^1 \left( \frac{1}{\sqrt{4-x^2}} + \sqrt{\frac{3}{4-3x^2}} \right) dx$

(d)  $\int_1^2 x^3 \log x dx$

2 平面上に3点O, A, Bがあり,  $OA = 2$ ,  $OB = 3$ ,  $\angle AOB = \frac{\pi}{3}$  とする. 点Aから直線OBに垂線を下ろし, 直線OBとの交点をHとする. また, 点Bから直線OAに垂線を下ろし, 直線OAとの交点をIとする. 直線AHと直線BIの交点をPとし,  $\vec{OA} = \vec{a}$ ,  $\vec{OB} = \vec{b}$  とするとき, 次の各問に答えよ.

(1)  $\vec{OH}$  を,  $\vec{b}$  を用いて表せ.

(2)  $\vec{OP}$  を,  $\vec{a}$ ,  $\vec{b}$  を用いて表せ.

(3) 線分OPの長さを求めよ.

3 座標平面上に点 P があり，次のルールにより，点 P は移動する．

$a, b, c$  の文字がそれぞれ1つずつ書かれた球3個が入った袋から，1個取り出してそこに書かれている文字を読み，その文字が

$a$  のとき，点 P は  $x$  軸の正の方向へ1だけ移動し，

$b$  のとき，点 P は  $x$  軸の負の方向へ1だけ移動し，

$c$  のとき，点 P は  $y$  軸の正の方向へ1だけ移動する．

最初，点 P は原点 O にあるものとする．この試行を，取り出した球を元に戻しながら，5回続けて行う．例えば，これによって得られた5個の文字が順に  $b \rightarrow a \rightarrow c \rightarrow c \rightarrow a$  であるとすれば，上のルールにより，点 P の位置の座標は，

$$(0, 0) \rightarrow (-1, 0) \rightarrow (0, 0) \rightarrow (0, 1) \rightarrow (0, 2) \rightarrow (1, 2)$$

と変化する．

このとき，次の各問に答えよ．

- (1)  $y$  軸上で点 P の移動が終了する場合，終了したときの位置の座標をすべて求めよ．
- (2) 点 P の移動が終了する位置の相異なる座標の個数を求めよ．
- (3) 点 P の移動が終了する位置の座標  $(x, y)$  が  $|x| \leq 1, 1 \leq y \leq 2$  となる確率を求めよ．

4  $a \geq 0, b \geq 0$  とする．このとき，変数  $x$  の関数

$$f(x) = \cos 2x \cos x + 2a \sin 2x - 2 \cos 2x - 8a \sin x \\ - (b+1) \cos x + 2(b+1)$$

について，次の各問に答えよ．

- (1)  $X = \sin x, Y = \cos x$  とおくとき，

$$f(x) = (Y - \boxed{\text{ア}})(-\boxed{\text{イ}}X^2 + \boxed{\text{ウ}}X - b)$$

と表せる．ア，イ，ウに入る数，または  $a, b$  を用いた文字式を求めよ．

- (2) 方程式  $f(x) = 0$  が  $0 \leq x \leq \frac{\pi}{2}$  の範囲内に少なくとも1つの解をもつようなすべての  $a, b$  を座標平面上の点  $(a, b)$  として図示せよ．



5 数列  $\{a_n\}$  は

$$\sqrt[3]{3}a_{n+2}^3 = a_n^4, \quad a_n > 0 \quad (n = 1, 2, 3, \dots)$$

を満たしている.  $a_1 = 1, a_2 = 2$  のとき,  $a_{2k-1}$  ( $k$  は自然数) を,  $k$  を用いて表せ.

6  $0 \leq \theta \leq \frac{\pi}{6}$  を満たす  $\theta$  について,  $r(\theta) = \sqrt{2 \cos 2\theta}$  とするとき, 座標平面上で円  $x^2 + y^2 = \{r(\theta)\}^2$  と直線  $y = (\tan \theta)x$  は 2 つの交点をもつ. そのうち,  $x$  座標が正であるものを  $P$  とし,  $P$  の  $x$  座標を  $f(\theta)$ ,  $y$  座標を  $g(\theta)$  とする.  $\theta$  を  $0 \leq \theta \leq \frac{\pi}{6}$  の範囲で動かしたときの点  $P$  の軌跡を  $C$  とする. このとき, 次の各問に答えよ.

- (1)  $f(\theta), g(\theta)$  を求めよ.
- (2)  $g(\theta)$  の最大値を求めよ.
- (3) 曲線  $C$  と  $x$  軸, 直線  $x = f\left(\frac{\pi}{6}\right)$  で囲まれた部分の面積を求めよ.

7  $n$  を 2 以上の自然数とする. 1 つの袋に 1 から  $n$  までの数を 1 つずつ書いた  $n$  個の球と, 数 0 を書いた 2 個の球が入っている. これら  $(n+2)$  個の球が入っている袋から, 元に戻すことなく, 1 個ずつ 3 回球を取り出し, その 3 個に書かれている数を取り出した順に  $a, b, c$  とする. 事象  $a + b \leq c$  の起こる確率を  $P(n)$  とするとき, 次の各問に答えよ.

- (1)  $P(3)$  を求めよ.
- (2)  $n$  を偶数とするとき,  $P(n)$  を,  $n$  を用いて表せ.

8 四面体  $OABC$  の 3 辺  $OA, AB, BC$  上に, それぞれ点  $P, Q, R$  がある.  $OP = PA, AQ = 2QB$  とし, 点  $R$  は点  $B$  とは異なるものとする.  $\triangle PQR$  の重心を  $H$  とするとき, 次の各問に答えよ. ただし,  $\vec{a} = \vec{OA}, \vec{b} = \vec{OB}, \vec{c} = \vec{OC}$  とする.

- (1)  $\vec{OH}$  を,  $\vec{a}, \vec{b}, \vec{OR}$  を用いて表せ.
- (2)  $\triangle ABC$  の重心を  $G$  とする. 3 点  $O, G, H$  が同一直線上にあるとき,  $\vec{OR}$  を  $\vec{b}, \vec{c}$  を用いて表せ.

- 9 右図の  $\triangle ABC$  は  $\angle A = 90^\circ$  で  $AB = 1$  の直角二等辺三角形である. この  $\triangle ABC$  の中に右図のように長方形  $P_1P_2P_3P_4$  と長方形  $Q_1Q_2Q_3Q_4$  をおき, 頂点  $P_1$  と  $Q_1$  が線分  $AB$  上に, 頂点  $P_4$  と  $Q_4$  が線分  $AC$  上にあるようにする. さらに, 頂点  $P_2$  と  $P_3$  がともに線分  $BC$  上に, 頂点  $Q_2$  と  $Q_3$  がともに線分  $P_1P_4$  上にあるようにする.  $x = BP_2$ ,  $y = P_1Q_2$  とするとき, 次の各問に答えよ.

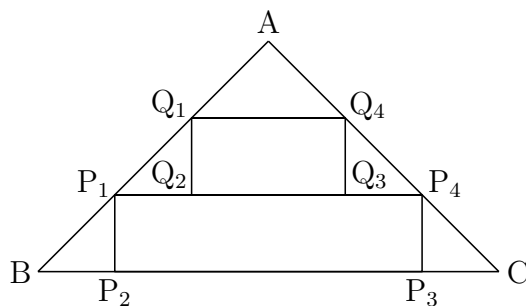

- (1) 長方形  $P_1P_2P_3P_4$  の面積と長方形  $Q_1Q_2Q_3Q_4$  の面積の和を,  $x$  と  $y$  を用いて表せ.
- (2)  $x$  の値を固定して  $y$  の値を変化させるとき, 長方形  $P_1P_2P_3P_4$  の面積と長方形  $Q_1Q_2Q_3Q_4$  の面積の和の最大値を  $S(x)$  とおく. このとき,  $S(x)$  を,  $x$  を用いて表せ.
- (3)  $x$  の値を変化させるとき, (2) で求めた  $S(x)$  の最大値を求めよ.

- 10 初項  $a_1 = 0$  と漸化式

$$a_{n+1} = (1-r)r^{n-1} + r^2a_n \quad (n = 1, 2, 3, \dots)$$

によって与えられる数列  $\{a_n\}$  について, 次の各問に答えよ. ただし,  $r \neq 0$ ,  $r \neq 1$  とする.

- (1)  $a_2, a_3, a_4$  を,  $r$  を用いてそれぞれ表せ.
- (2) 第  $n$  項  $a_n$  を推測して, それが正しいことを, 数学的帰納法を用いて証明せよ.
- (3)  $\sum_{k=1}^n a_k$  を計算し,  $r, n$  を用いて表せ.

- 11** 右図の  $\triangle ABC$  において、辺  $AB$  上の延長上に  $AB = BD$  となる点  $D$  がある。同様に、辺  $BC$  の延長上に  $BC = CE$  となる点  $E$  が、辺  $CA$  の延長上に  $CA = AF$  となる点  $F$  がそれぞれある。 $\triangle ABC$  の重心を  $G$  とし、直線  $GE$  と線分  $AC$ ,  $AB$ ,  $FD$  との交点をそれぞれ  $H$ ,  $I$ ,  $J$  とする。このとき、次の比を求めよ。

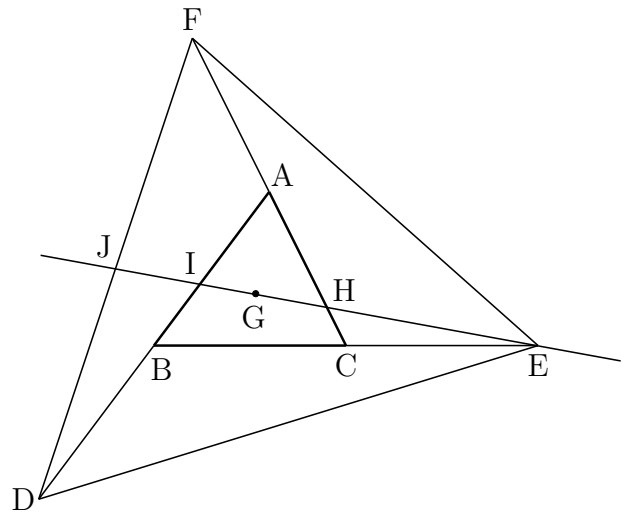

- (1)  $CH : HA$
  - (2)  $BI : IA$
  - (3)  $DJ : JF$
- 12** 曲線  $C : y = |x^2 - 6x|$  と直線  $l : y = kx$  ( $k$  は実数) について、次の各問に答えよ。
- (1) 曲線  $C$  を座標平面上に図示せよ。
  - (2) 曲線  $C$  と直線  $l$  が異なる 3 つの共有点をもつような  $k$  の値の範囲を求めよ。
  - (3) (2) のとき、曲線  $C$  と直線  $l$  で囲まれた 2 つの部分の面積の和が最小になるような  $k$  の値を求めよ。

## 解答例

1 (1) (a)  $t = \cos x$  とおくと,  $y = \sin t$  より  $\frac{dy}{dt} = \cos t$ ,  $\frac{dt}{dx} = -\sin x$   
 よって  $\frac{dy}{dx} = \frac{dy}{dt} \frac{dt}{dx} = \cos t \cdot (-\sin x) = -\cos(\cos x) \cdot \sin x$

(b)  $\frac{dy}{dx} = \frac{2e^{2x}(x+1) - e^{2x} \cdot 1}{(x+1)^2} = \frac{(2x+1)e^{2x}}{(x+1)^2}$

(2) (a)  $\sin x \cos x = \frac{1}{2} \sin 2x$   
 $\left| \frac{1}{2} \sin 2 \left( x + \frac{\pi}{2} \right) \right| = \left| \frac{1}{2} \sin 2x \right|$  であるから,  $\left| \frac{1}{2} \sin 2x \right|$  の周期は  $\frac{\pi}{2}$   
 よって  $\int_0^{\pi} |\sin x \cos x| dx = \int_0^{\frac{\pi}{2}} \sin 2x dx = \left[ -\frac{1}{2} \cos 2x \right]_0^{\frac{\pi}{2}} = 1$

(b)  $\int_0^{\frac{1}{2}} \frac{x^3 + 2x^2 - 3}{x^2 - 1} dx = \int_0^{\frac{1}{2}} \left( x + 2 + \frac{1}{x+1} \right) dx$   
 $= \left[ \frac{1}{2} x^2 + 2x + \log(x+1) \right]_0^{\frac{1}{2}} = \frac{9}{8} + \log \frac{3}{2}$

(c)  $\int_0^1 \frac{1}{\sqrt{4-x^2}} dx$  で  $x = 2 \sin \theta$  とおくと  $\begin{array}{c|c} x & 0 \rightarrow 1 \\ \theta & 0 \rightarrow \frac{\pi}{6} \end{array} \frac{dx}{d\theta} = 2 \cos \theta$

したがって  $\int_0^1 \frac{1}{\sqrt{4-x^2}} dx = \int_0^{\frac{\pi}{6}} \frac{1}{\sqrt{4-4\sin^2 \theta}} \cdot 2 \cos \theta d\theta$   
 $= \int_0^{\frac{\pi}{6}} d\theta = \left[ \theta \right]_0^{\frac{\pi}{6}} = \frac{\pi}{6}$

$\int_0^1 \sqrt{\frac{3}{4-3x^2}} dx$  で  $x = \frac{2}{\sqrt{3}} \sin \theta$  とおくと  
 $\begin{array}{c|c} x & 0 \rightarrow 1 \\ \theta & 0 \rightarrow \frac{\pi}{3} \end{array} \frac{dx}{d\theta} = \frac{2}{\sqrt{3}} \cos \theta$

したがって  $\int_0^1 \sqrt{\frac{3}{4-3x^2}} dx = \int_0^{\frac{\pi}{3}} \sqrt{\frac{3}{4-4\sin^2 \theta}} \cdot \frac{2}{\sqrt{3}} \cos \theta d\theta$   
 $= \int_0^{\frac{\pi}{3}} d\theta = \left[ \theta \right]_0^{\frac{\pi}{3}} = \frac{\pi}{3}$

よって  $\int_0^1 \left( \frac{1}{\sqrt{4-x^2}} + \sqrt{\frac{3}{4-3x^2}} \right) dx = \frac{\pi}{6} + \frac{\pi}{3} = \frac{\pi}{2}$

(d)  $\int_1^2 x^3 \log x dx = \int_1^2 \left( \frac{x^4}{4} \right)' \log x dx = \left[ \frac{x^4}{4} \log x \right]_1^2 - \int_1^2 \frac{x^4}{4} \cdot \frac{1}{x} dx$   
 $= 4 \log 2 - \left[ \frac{x^4}{16} \right]_1^2 = 4 \log 2 - \frac{15}{16}$  ■

2 (1)  $OH = OA \cos \frac{\pi}{3} = 2 \cdot \frac{1}{2} = 1$

ゆえに  $\frac{OH}{OB} = \frac{1}{3}$

よって  $\overrightarrow{OH} = \frac{1}{3}\vec{b}$

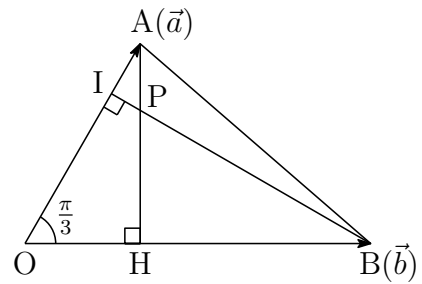

(2) (1)と同様にして  $OI = OB \cos \frac{\pi}{3} = 3 \cdot \frac{1}{2} = \frac{3}{2}$

ゆえに  $\frac{OI}{OA} = \frac{3}{2} \cdot \frac{1}{2} = \frac{3}{4}$  よって  $\overrightarrow{OI} = \frac{3}{4}\vec{a}$

上式および(1)の結果から  $\vec{a} = \frac{4}{3}\overrightarrow{OI}$ ,  $\vec{b} = 3\overrightarrow{OH}$

ここで,  $\overrightarrow{OP} = x\vec{a} + y\vec{b}$ とおくと

$$\overrightarrow{OP} = x\overrightarrow{OA} + 3y\overrightarrow{OH}, \quad \overrightarrow{OP} = \frac{4}{3}x\overrightarrow{OI} + y\overrightarrow{OB}$$

Pは2直線AH, IB上の点であるから

$$x + 3y = 1, \quad \frac{4}{3}x + y = 1 \quad \text{これを解いて} \quad x = \frac{2}{3}, \quad y = \frac{1}{9}$$

よって  $\overrightarrow{OP} = \frac{2}{3}\vec{a} + \frac{1}{9}\vec{b}$

(3)  $|\vec{a}| = 2$ ,  $|\vec{b}| = 3$ ,  $\vec{a} \cdot \vec{b} = |\vec{a}||\vec{b}| \cos \frac{\pi}{3} = 2 \cdot 3 \cdot \frac{1}{2} = 3$ より, (2)の結果から

$$\begin{aligned} |\overrightarrow{OP}|^2 &= \left| \frac{2}{3}\vec{a} + \frac{1}{9}\vec{b} \right|^2 \\ &= \frac{4}{9}|\vec{a}|^2 + \frac{4}{27}\vec{a} \cdot \vec{b} + \frac{1}{81}|\vec{b}|^2 \\ &= \frac{16}{9} + \frac{4}{9} + \frac{1}{9} = \frac{21}{9} \end{aligned}$$

よって  $OP = |\overrightarrow{OP}| = \frac{\sqrt{21}}{3}$  ■

- 3 (1)  $a, b, c$  の文字が書かれた球を取り出した個数をそれぞれ  $k_a, k_b, k_c$  とすると、 $y$  軸上で点  $P$  の移動が終了する場合、 $k_a = k_b, k_a + k_b + k_c = 5$  より

$$k_a = k_b = 0 \text{ のとき} \quad k_c = 5$$

$$k_a = k_b = 1 \text{ のとき} \quad k_c = 3$$

$$k_a = k_b = 2 \text{ のとき} \quad k_c = 1$$

よって、求める点  $P$  の座標は  $(0, 5), (0, 3), (0, 1)$

- (2) 点  $P$  の移動が終了する位置の座標を  $(x, y)$  とすると

$$x = k_a - k_b, \quad y = 5 - (k_a + k_b) \quad (0 \leq k_a + k_b \leq 5)$$

ここで、 $j = k_a, k = k_a + k_b$  とおくと  $(0 \leq j \leq k, 0 \leq k \leq 5)$ ,  
 $k_b = k - j$  であるから

$$x = j - (k - j) = 2j - k, \quad y = 5 - k \quad \cdots (*)$$

直線  $y = 5 - k$  上に、点  $(x, y)$  は、 $0 \leq j \leq k$  の  $k + 1$  個。

よって、求める座標の個数は

$$\sum_{k=0}^5 (k+1) = 1 + 2 + 3 + 4 + 5 + 6 = \frac{1}{2} \cdot 6 \cdot 7 = 21$$

- (3)  $1 \leq y \leq 2$  より、 $k = 3, 4$  であるから

$$k = 3 \text{ のとき } x = 2j - 3, \quad k = 4 \text{ のとき } x = 2j - 4$$

また、 $|x| \leq 1$  であるから  $(k, j) = (3, 1), (3, 2), (4, 2)$

$k_a = j, k_b = k - j, k_c = 5 - k$  であるから、上の  $(k, j)$  に対して

$$(k_a, k_b, k_c) = (1, 2, 2), (2, 1, 2), (2, 2, 1)$$

これらの場合の数は  $\frac{5!}{1!2!2!} \times 3 = 90$

よって、求める確率は  $\frac{90}{3^5} = \frac{10}{27}$  ■

4 (1)  $a, b+1$ に着目して整理すると

$$\begin{aligned} f(x) &= \cos 2x(\cos x - 2) + 2a(\sin 2x - 4\sin x) - (b+1)(\cos x - 2) \\ &= \cos 2x(\cos x - 2) + 4a\sin x(\cos x - 2) - (b+1)(\cos x - 2) \\ &= (\cos x - 2)\{\cos 2x + 4a\sin x - (b+1)\} \\ &= (\cos x - 2)(-2\sin^2 x + 4a\sin x - b) \\ &= (Y - 2)(-2X^2 + 4aX - b) \end{aligned}$$

(2)  $0 \leq x \leq \frac{\pi}{2}$  より,  $0 \leq X \leq 1, 0 \leq Y \leq 1$

$Y - 2 \neq 0$  であるから,  $f(x) = 0$  を満たすとき

$$-2X^2 + 4aX - b = 0 \quad \text{すなわち} \quad 2X^2 - 4aX + b = 0$$

ここで,  $G(X) = 2X^2 - 4aX + b$  とおくと

$$G(X) = 2(X - a)^2 - 2a^2 + b$$

方程式  $G(X) = 0$  が  $0 \leq X \leq 1$  の範囲内に少なくとも1つの解をもてばよいから,  $G(0) = b \geq 0$  に注意して, 次の場合に分けて考える.

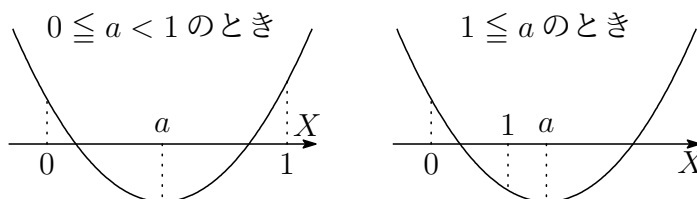

(i)  $0 \leq a < 1$  のとき,  $G(a) \leq 0$  より

$$-2a^2 + b \leq 0 \quad \text{すなわち} \quad b \leq 2a^2$$

(ii)  $1 \leq a$  のとき,  $G(1) \leq 0$  より

$$2 - 4a + b \leq 0 \quad \text{すなわち} \quad b \leq 4a - 2$$

よって  $0 \leq b \leq 2a^2$  ( $0 \leq a < 1$ )  
 $0 \leq b \leq 4a - 2$  ( $1 \leq a$ )

点  $(a, b)$  の表す領域は, 右の図の斜線部分で, 境界線を含む.

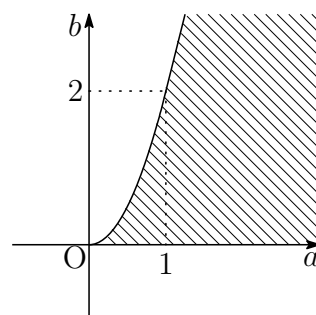

■

5  $a_n > 0$  であるから,  $\sqrt[3]{a_{n+2}}^3 = a_n^4$  の両辺を 3 を底とする対数をとると

$$\frac{1}{3} + 3 \log_3 a_{n+2} = 4 \log_3 a_n$$

$n = 2k - 1$  ( $k$  は自然数) とおくと

$$\frac{1}{3} + 3 \log_3 a_{2k+1} = 4 \log_3 a_{2k-1}$$

さらに,  $b_k = \log_3 a_{2k-1} \cdots$  ① とおくと ( $k$  は自然数)

$$b_1 = \log_3 a_1 = 0, \quad \frac{1}{3} + 3b_{k+1} = 4b_k$$

したがって  $b_{k+1} - \frac{1}{3} = \frac{4}{3} \left( b_k - \frac{1}{3} \right)$

数列  $\left\{ b_k - \frac{1}{3} \right\}$  は, 初項  $-\frac{1}{3}$ , 公比  $\frac{4}{3}$  の等比数列であるから

$$b_k - \frac{1}{3} = -\frac{1}{3} \left( \frac{4}{3} \right)^{k-1} \quad \text{ゆえに} \quad b_k = \frac{1}{3} \left\{ 1 - \left( \frac{4}{3} \right)^{k-1} \right\}$$

① から  $\log_3 a_{2k-1} = \frac{1}{3} \left\{ 1 - \left( \frac{4}{3} \right)^{k-1} \right\}$  よって  $a_{2k-1} = 3^{\frac{1}{3} \left\{ 1 - \left( \frac{4}{3} \right)^{k-1} \right\}}$  ■



$$\boxed{6} \quad (1) \quad f(\theta) = x = r(\theta) \cos \theta = \sqrt{2 \cos 2\theta} \cos \theta$$

$$g(\theta) = y = r(\theta) \sin \theta = \sqrt{2 \cos 2\theta} \sin \theta$$

(2) (1) の結果から

$$\{g(\theta)\}^2 = 2 \cos 2\theta \sin^2 \theta = 2(1 - 2 \sin^2 \theta) \sin^2 \theta$$

$0 \leq \theta \leq \frac{\pi}{6}$  より,  $t = \sin^2 \theta$ ,  $h(t) = \{g(\theta)\}^2$  とおくと

$$h(t) = 2(1 - 2t)t = -4 \left(t - \frac{1}{4}\right)^2 + \frac{1}{4} \quad \left(0 \leq t \leq \frac{1}{4}\right)$$

したがって,  $h(t)$  の最大値は  $h\left(\frac{1}{4}\right) = \frac{1}{4}$

$g(\theta) \geq 0$  であるから,  $h(t)$  が最大するとき,  $g(\theta)$  は最大となる.

よって,  $g(\theta)$  の最大値は

$$t = \frac{1}{4} \quad \text{すなわち} \quad \theta = \frac{\pi}{6} \quad \text{のとき, 最大値} \quad \frac{1}{2}$$

$$(3) \quad \theta = \frac{\pi}{6} \quad \text{のとき} \quad r\left(\frac{\pi}{6}\right) = \sqrt{2 \cos \frac{\pi}{3}} = 1$$

右の図において

$$OR = r\left(\frac{\pi}{6}\right) = 1$$

$$OQ = OR \cos \frac{\pi}{6} = \frac{\sqrt{3}}{2}$$

$$RQ = OR \sin \frac{\pi}{6} = \frac{1}{2}$$

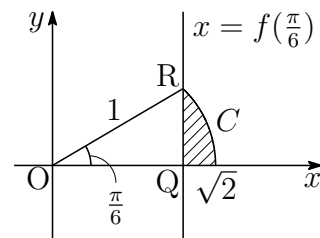

求める面積を  $S$  とすると, 図の斜線部分であるから

$$\begin{aligned} S &= \frac{1}{2} \int_0^{\frac{\pi}{6}} \{r(\theta)\}^2 d\theta - \triangle ORQ \\ &= \frac{1}{2} \int_0^{\frac{\pi}{6}} 2 \cos 2\theta d\theta - \frac{1}{2} OQ \cdot RQ \\ &= \frac{1}{2} \left[ \sin 2\theta \right]_0^{\frac{\pi}{6}} - \frac{1}{2} \cdot \frac{\sqrt{3}}{2} \cdot \frac{1}{2} = \frac{\sqrt{3}}{8} \end{aligned}$$

■

- 7 (1)  $n = 3$  のとき,  $0, 0, 1, 2, 3$  の数が書かれた 5 個の球を, 数  $0$  が書かれた 2 個の球を  $0_1, 0_2$  と区別する.

$0_1, 0_2, 1, 2, 3$  の 5 つから 3 つとる  $a, b, c$  の順列の総数は

$${}_5P_3 = 5 \cdot 4 \cdot 3 = 60 \text{ (通り)}$$

$a + b \leq c$  となる  $(a, b)$  の組は  $c$  の値により, 次の場合に分けられる.

- (i)  $c = 1$  のとき,  $0_1, 0_2$  の 2 つを並べる順列の総数であるから

$$2! = 2 \cdot 1 = 2 \text{ (通り)}$$

- (ii)  $c = 2$  のとき,  $0_1, 0_2, 1$  の 3 つから 2 つとる順列の総数であるから

$${}_3P_2 = 3 \cdot 2 = 6 \text{ (通り)}$$

- (iii)  $c = 3$  のとき,  $0_1, 0_2, 1, 2$  の 4 つから 2 つとる順列の総数であるから

$${}_4P_2 = 4 \cdot 3 = 12 \text{ (通り)}$$

よって 
$$P(3) = \frac{2 + 6 + 12}{60} = \frac{1}{3}$$

- (2) (iv)  $a + b = c \cdots \textcircled{1}$  を満たすのは  $c \geq 3, a \neq 0, b \neq 0$  のときである.  
 $c$  が奇数のとき,  $\textcircled{1}$  を満たす  $(a, b)$  の組数は下に示した  $c - 1$  (組)

$$(a, b) = (1, c - 1), (2, c - 2), \dots, (c - 1, 1)$$

$c$  が偶数のとき,  $a \neq b$  により,  $\textcircled{1}$  を満たす  $(a, b)$  の組数は  $c - 2$  (組)  
したがって,  $\textcircled{1}$  を満たす  $(a, b)$  の組数は

$$c - 1 - \frac{1 + (-1)^c}{2} = c - \frac{3}{2} + \frac{1}{2}(-1)^{c-1} \quad (c \geq 3)$$

- (v)  $a, b$  の少なくとも 1 つが  $0$  で  $a + b \leq c$  ( $c \geq 3$ ) を満たす  $(a, b)$  の組数は,  $0_1, 0_2, 1, 2, \dots, c - 1$  の  $c + 1$  個から 2 個とる順列の総数から  $1, 2, \dots, c - 1$  の  $c - 1$  個から 2 個とる順列の総数を引いたものであるから

$${}_{c+1}P_2 - {}_{c-1}P_2 = (c + 1)c - (c - 1)(c - 2) = 4c - 2$$

$a + b \leq c \cdots \textcircled{2}$  を満たす  $c$  の値は  $c \geq 1$

$c$  の値に対して  $\textcircled{2}$  を満たす  $(a, b)$  の組の総数を  $f(c)$  とする.

$c \geq 3$  のとき, (iv), (v) から

$$\begin{aligned} f(c) &= \sum_{k=3}^c \left\{ k - \frac{3}{2} + \frac{1}{2}(-1)^{k-1} \right\} + 4c - 2 \\ &= \frac{1}{2}(c-2)(3+c) - \frac{3}{2}(c-2) + \frac{1}{2} \times \frac{1 - (-1)^{c-2}}{1 - (-1)} + 4c - 2 \\ &= \frac{1}{2}c^2 + 3c - \frac{7}{4} + \frac{1}{4}(-1)^{c-1} \quad \dots (*) \end{aligned}$$

(i), (ii) から  $f(1) = 2, f(2) = 6$

上の結果から,  $c = 1, 2$  のときも (\*) は成立するから

$$\begin{aligned} \sum_{c=1}^n f(c) &= \sum_{c=1}^n \left\{ \frac{1}{2}c^2 + 3c - \frac{7}{4} + \frac{1}{4}(-1)^{c-1} \right\} \\ &= \frac{1}{2} \cdot \frac{1}{6} n(n+1)(2n+1) + 3 \cdot \frac{1}{2} n(n+1) - \frac{7}{4}n + \frac{1}{4} \cdot \frac{1 - (-1)^n}{1 - (-1)} \\ &= \frac{1}{12} n(2n^2 + 21n - 2) + \frac{1}{8} \{1 - (-1)^n\} \end{aligned}$$

$$n \text{ が偶数のとき} \quad \sum_{c=1}^n f(c) = \frac{1}{12} n(2n^2 + 21n - 2)$$

$$\begin{aligned} \text{よって} \quad P(n) &= \frac{1}{{}_{n+2}P_3} \sum_{c=1}^n f(c) \\ &= \frac{1}{(n+2)(n+1)n} \times \frac{1}{12} n(2n^2 + 21n - 2) \\ &= \frac{2n^2 + 21n - 2}{12(n+1)(n+2)} \end{aligned}$$

■

- 8 (1) 条件から, Pは線分OAの中点, Qは線分ABを2:1に内分する点であるから

$$\vec{OP} = \frac{1}{2}\vec{a}, \quad \vec{OQ} = \frac{\vec{a} + 2\vec{b}}{3}$$

よって,  $\triangle PQR$ の重心Hの位置ベクトルは

$$\begin{aligned} \vec{OH} &= \frac{1}{3}(\vec{OP} + \vec{OQ} + \vec{OR}) \\ &= \frac{1}{3}\left(\frac{1}{2}\vec{a} + \frac{\vec{a} + 2\vec{b}}{3} + \vec{OR}\right) \\ &= \frac{5}{18}\vec{a} + \frac{2}{9}\vec{b} + \frac{1}{3}\vec{OR} \end{aligned}$$

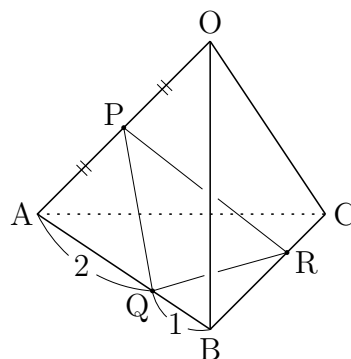

- (2) (1)の結果から  $\vec{OH} = \frac{5}{18}\vec{OA} + \frac{2}{9}\vec{OB} + \frac{1}{3}\vec{OR}$

O, G, Hは同一直線上にあるから, 実数  $k$  を用いて

$$\vec{OG} = \frac{5}{18}k\vec{OA} + \frac{2}{9}k\vec{OB} + \frac{1}{3}k\vec{OR} \quad \dots \textcircled{1}$$

Gは平面ABR上の点であるから

$$\frac{5}{18}k + \frac{2}{9}k + \frac{1}{3}k = 1 \quad \text{すなわち} \quad k = \frac{6}{5}$$

これを①に代入すると

$$\vec{OG} = \frac{1}{3}\vec{a} + \frac{4}{15}\vec{b} + \frac{2}{5}\vec{OR}$$

また, Gは $\triangle ABC$ の重心であるから

$$\vec{OG} = \frac{1}{3}\vec{a} + \frac{1}{3}\vec{b} + \frac{1}{3}\vec{c}$$

上の2式から  $\frac{1}{3}\vec{a} + \frac{4}{15}\vec{b} + \frac{2}{5}\vec{OR} = \frac{1}{3}\vec{a} + \frac{1}{3}\vec{b} + \frac{1}{3}\vec{c}$

よって

$$\vec{OR} = \frac{1}{6}\vec{b} + \frac{5}{6}\vec{c} \quad \blacksquare$$

- 9 (1)  $Q_1Q_2 = 2z$  とし, 求める面積を  $S$  とすると

$$S = \triangle ABC - x^2 - y^2 - z^2 \quad \dots \textcircled{1}$$

$2x + 2y + 2z = BC = \sqrt{2}$  であるから

$$z = \frac{1}{\sqrt{2}} - (x + y) \quad \dots \textcircled{2}$$

②を①に代入すると

$$\begin{aligned} S &= \frac{1}{2} - x^2 - y^2 - \left\{ \frac{1}{\sqrt{2}} - (x + y) \right\}^2 \\ &= \frac{1}{2} - x^2 - y^2 - \left\{ \frac{1}{2} - \sqrt{2}(x + y) + (x + y)^2 \right\} \\ &= -2x^2 - 2xy - 2y^2 + \sqrt{2}x + \sqrt{2}y \end{aligned}$$

- (2) (1)の結果から

$$\begin{aligned} S &= -2y^2 + (\sqrt{2} - 2x)y - 2x^2 + \sqrt{2}x \\ &= -2 \left( y^2 - \frac{\sqrt{2} - 2x}{2}y \right) - 2x^2 + \sqrt{2}x \\ &= -2 \left( y - \frac{\sqrt{2} - 2x}{4} \right)^2 + 2 \left( \frac{\sqrt{2} - 2x}{4} \right)^2 - 2x^2 + \sqrt{2}x \\ &= -2 \left( y - \frac{\sqrt{2} - 2x}{4} \right)^2 - \frac{3}{2}x^2 + \frac{\sqrt{2}}{2}x + \frac{1}{4} \end{aligned}$$

$y = \frac{\sqrt{2} - 2x}{4}$  のとき,  $S$  は最大値  $-\frac{3}{2}x^2 + \frac{\sqrt{2}}{2}x + \frac{1}{4}$  をとる.

よって 
$$S(x) = -\frac{3}{2}x^2 + \frac{\sqrt{2}}{2}x + \frac{1}{4}$$

- (3) (2)の結果から 
$$S(x) = -\frac{3}{2} \left( x - \frac{\sqrt{2}}{6} \right)^2 + \frac{1}{3} \quad \left( 0 < x < \frac{\sqrt{2}}{2} \right)$$

よって,  $S(x)$  は,  $x = \frac{\sqrt{2}}{6}$  のとき, 最大値  $\frac{1}{3}$  をとる.

補足 (1)の結果は,  $x, y$  の対称式であるから,  $S$  が最大値をとるとき  $x = y$

このとき 
$$S = -6x^2 + 2\sqrt{2}x = -6 \left( x - \frac{\sqrt{2}}{6} \right)^2 + \frac{1}{3}$$

よって,  $S$  は  $x = y = \frac{\sqrt{2}}{6}$  のとき最大値  $\frac{1}{3}$  をとる. ■

$$\boxed{10} \quad (1) \quad a_1 = 0, \quad a_{n+1} = (1-r)r^{n-1} + r^2 a_n \quad (n = 1, 2, 3, \dots)$$

上の漸化式に順次,  $n = 1, 2, 3$  を代入すると

$$\begin{aligned} a_2 &= (1-r)1 + r^2 a_1 = 1-r + r^2 \cdot 0 = 1-r \\ a_3 &= (1-r)r + r^2 a_2 = r - r^2 + r^2(1-r) = r - r^3 \\ a_4 &= (1-r)r^2 + r^2 a_3 = r^2 - r^3 + r^2(r - r^3) = r^2 - r^5 \end{aligned}$$

(2) (1) の結果から, 第  $n$  項  $a_n$  を

$$a_n = r^{n-2} - r^{2n-3} \quad \dots (*)$$

と推測する.

[1]  $n = 1$  のとき,  $a_1 = r^{-1} - r^{-1} = 0$  であり, (\*) が成り立つ.

[2]  $n = k$  のとき, (\*) が成り立つ, すなわち

$$a_k = r^{k-2} - r^{2k-3}$$

であると仮定すると

$$a_{k+1} = (1-r)r^{k-1} + r^2(r^{k-2} - r^{2k-3}) = r^{k-1} - r^{2k-1}$$

となり,  $n = k+1$  のときも (\*) が成り立つ.

[1], [2] から, すべての自然数  $n$  について, (\*) が成り立つ.

$$(3) \quad (2) \text{ の結果から} \quad \sum_{k=1}^n a_k = \frac{1}{r} \sum_{k=1}^n \{r^{k-1} - (r^2)^{k-1}\}$$

(i)  $r \neq -1$  のとき

$$\begin{aligned} \sum_{k=1}^n a_k &= \frac{1}{r} \sum_{k=1}^n \{r^{k-1} - (r^2)^{k-1}\} \\ &= \frac{1}{r} \left( \frac{r^n - 1}{r - 1} - \frac{r^{2n} - 1}{r^2 - 1} \right) = \frac{1}{r} \left\{ \frac{r^n - 1}{r - 1} - \frac{(r^n + 1)(r^n - 1)}{(r + 1)(r - 1)} \right\} \\ &= \frac{r^n - 1}{r(r + 1)(r - 1)} \{(r + 1) - (r^n + 1)\} = -\frac{(r^n - 1)(r^{n-1} - 1)}{(r + 1)(r - 1)} \end{aligned}$$

(ii)  $r = -1$  のとき

$$\begin{aligned} \sum_{k=1}^n a_k &= -\sum_{k=1}^n \{(-1)^{k-1} - 1\} \\ &= -\left\{ \frac{1 - (-1)^n}{1 - (-1)} - n \right\} = \frac{(-1)^n - 1}{2} + n \end{aligned}$$

補足 与えられた漸化式から

$$a_{n+1} - r^2 a_n = (1-r)r^{n-1}$$

$$\frac{a_{n+1}}{r^{2n+2}} - \frac{a_n}{r^{2n}} = \frac{1-r}{r^4} (r^{-1})^{n-1}$$

$n \geq 2$  のとき

$$\sum_{k=1}^{n-1} \left( \frac{a_{k+1}}{r^{2k+2}} - \frac{a_k}{r^{2k}} \right) = \frac{1-r}{r^4} \sum_{k=1}^{n-1} (-1)^{k-1}$$

$$\frac{a_n}{r^{2n}} = \frac{1-r}{r^4} \times \frac{1 - (r^{-1})^{n-1}}{1 - r^{-1}} = -\frac{1 - r^{-n+1}}{r^3}$$

よって  $a_n = r^{n-2} - r^{2n-3}$

$a_1 = 0$  であるから, 上式は  $n = 1$  のときも成り立つ.

したがって, 一般項  $a_n$  は  $a_n = r^{n-2} - r^{2n-3}$  ■

- 11** (1) B, C の中点を M とし, 直線 GE を  $l$  とする.

$\triangle AMC$  と  $l$  について, メネラウスの定理を適用すると

$$\frac{AG}{GM} \cdot \frac{ME}{EC} \cdot \frac{CH}{HA} = 1 \quad \text{ゆえに} \quad \frac{2}{1} \cdot \frac{3}{2} \cdot \frac{CH}{HA} = 1$$

したがって  $\frac{CH}{HA} = \frac{1}{3}$  よって  $\mathbf{CH : HA = 1 : 3}$

- (2)  $\triangle ABC$  と  $l$  について, メネラウスの定理を適用すると

$$\frac{AI}{IB} \cdot \frac{BE}{EC} \cdot \frac{CH}{HA} = 1 \quad \text{ゆえに} \quad \frac{AI}{IB} \cdot \frac{2}{1} \cdot \frac{1}{3} = 1$$

したがって  $\frac{AI}{IB} = \frac{3}{2}$  よって  $\mathbf{BI : IA = 2 : 3}$

- (3) (1),(2) の結果から

$$AI : ID = 3 : 2 + 5 = 3 : 7, \quad FH : HA = 4 + 3 : 3 = 7 : 3$$

$\triangle ADF$  と  $l$  について, メネラウスの定理を適用すると

$$\frac{AI}{ID} \cdot \frac{DJ}{JF} \cdot \frac{FH}{HA} = 1 \quad \text{ゆえに} \quad \frac{3}{7} \cdot \frac{DJ}{JF} \cdot \frac{7}{3} = 1$$

したがって  $\frac{DJ}{JF} = 1$  よって  $\mathbf{DJ : JF = 1 : 1}$  ■



$$\boxed{12} \quad (1) \quad |x^2 - 6x| = \begin{cases} (x-3)^2 - 9 & (x \leq 0, 6 \leq x) \\ -(x-3)^2 + 9 & (0 \leq x \leq 6) \end{cases}$$

したがって

$$C: y = |x^2 - 6x|$$

のグラフは、右の図のようになる。

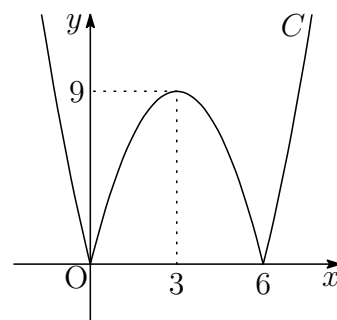

$$(2) \quad y = -x^2 + 6x \text{ を微分すると } y' = -2x + 6$$

$$y = -x^2 + 6x \text{ の } x = 0 \text{ における接線の傾きは } y' = 6$$

(1) のグラフから、 $C$  と  $\ell$  が異なる 3 つの共有点をもつ  $k$  の値の範囲は

$$0 < k < 6$$

(3)  $C$  と  $\ell$  の共有点の  $x$  座標は

$x \leq 0, 6 \leq x$  のとき、

$$x^2 - 6x = kx \quad \text{よって} \quad x = 0, 6+k$$

$0 \leq x \leq 6$  のとき、

$$-x^2 + 6x = kx \quad \text{よって} \quad x = 0, 6-k$$

$0 \leq x \leq 6-k$  の範囲で  $C$  と  $\ell$  で囲まれた部分の面積を  $S_1$  とすると

$$\begin{aligned} S_1 &= \int_0^{6-k} \{-x^2 + 6x - kx\} dx \\ &= -\int_0^{6-k} x(x-6+k) dx = \frac{1}{6}(6-k)^3 \end{aligned}$$

$f(x) = x(x-6)$  とし、この原始関数を  $F(x)$  とする。

$6-k \leq x \leq 6+k$  の範囲で  $C$  と  $\ell$  で囲まれた部分の面積を  $S_2$  とすると

$$\begin{aligned} S_2 &= \int_{6-k}^{6+k} \{kx - |f(x)|\} dx \\ &= \left[ \frac{1}{2}kx^2 \right]_{6-k}^{6+k} + \int_{6-k}^6 f(x) dx - \int_6^{6+k} f(x) dx \\ &= 12k^2 - F(6-k) - F(6+k) + 2F(6) \end{aligned}$$

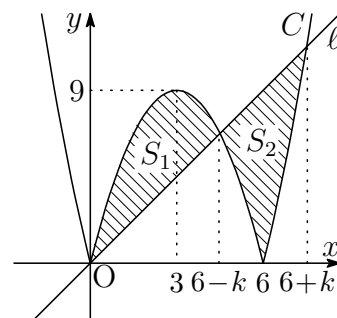

$C$  と  $l$  で囲まれた2つの部分の面積の和を  $S(k)$  とすると,  
 $S(k) = S_1 + S_2$  より

$$S(k) = \frac{1}{6}(6-k)^3 + 12k^2 - F(6-k) - F(6+k) + 2F(6)$$

これを  $k$  について微分すると

$$\begin{aligned} S'(k) &= -\frac{1}{2}(6-k)^2 + 24k + f(6-k) - f(6+k) \\ &= -\frac{1}{2}(6-k)^2 + 24k + (k^2 - 6k) - (k^2 + 6k) \\ &= -\frac{1}{2}(k^2 - 36k + 36) \end{aligned}$$

$$S'(k) = 0 \text{ とすると } k = 6(3 \pm 2\sqrt{2})$$

$$\text{ここで } 0 < 6(3 - 2\sqrt{2}) = \frac{6}{3 + 2\sqrt{2}} < 6 < 6(3 + 2\sqrt{2})$$

したがって、 $0 \leq k \leq 6$  における  $S(k)$  の増減表は、次のようになる。

$k$	0	...	$6(3 - 2\sqrt{2})$	...	6
$S'(k)$		-	0	+	
$S(k)$		↘	極小	↗	

よって、求める  $k$  の値は  $k = 6(3 - 2\sqrt{2})$

補足 右の図から

$$S_3 + (S_3 - S_1) + S_2 = \frac{1}{6}(6+k)^3$$

したがって

$$S(k) = S_1 + S_2 = \frac{1}{6}(6+k)^3 + 2S_1 - 2S_3$$

このとき

$$S_1 = \frac{1}{6}(6-k)^3, \quad S_3 = \frac{1}{6} \cdot 6^3 = 36$$

$$\begin{aligned} \text{よって } S(k) &= \frac{1}{6}(6+k)^3 + 2 \times \frac{1}{6}(6-k)^3 - 2 \times 36 \\ &= \frac{1}{6}(6+k)^3 + \frac{1}{3}(6-k)^3 - 72 \end{aligned}$$

$$\begin{aligned} \text{これを微分すると } S'(k) &= \frac{1}{2}(6+k)^2 - (6-k)^2 \\ &= -\frac{1}{2}(k^2 - 36k + 36) \end{aligned}$$

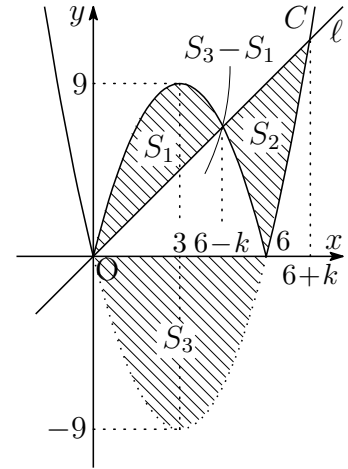

## 8.2 2016年

- 工学部 [1] ~ [4] 数II・III・A・B (120分)
- 医学部 [2] ~ [6] 数II・III・A・B (120分)
- 教育文化(中学数学)学部 [1], [4], [7] ~ [9] 数II・III・A・B (120分)
- 教育文化(中学[社会, 理科, 技術, 家庭], 初等教育, 特別支援, 社会システム)学部・農学部 [7], [10], [11] 数II・A・B (90分)

[1] 次の各問に答えよ. ただし,  $\log x$  は  $x$  の自然対数を表す.

(1) 次の関数を微分せよ.

$$(a) y = \frac{x}{1 + e^{\frac{1}{x}}}$$

$$(b) y = \log \sqrt{\frac{\sqrt{1+x^2} + x}{\sqrt{1+x^2} - x}}$$

(2) 次の定積分の値を求めよ.

$$(a) \int_0^2 |e^x - 2| dx$$

$$(b) \int_0^{\frac{\pi}{3}} x \sin^2(2x) dx$$

$$(c) \int_1^e \frac{\sqrt{1 + \log x}}{x} dx$$

$$(d) \int_2^4 \frac{2x^3 + x^2 - 2x + 2}{x^4 + x^2 - 2} dx$$

[2] 複素数  $z$  の方程式  $z^3 + i = z^2 + iz$  ( $i$  は虚数単位) の3つの解を, その偏角  $\theta$  (ただし,  $0 \leq \theta < 2\pi$ ) の小さい順に  $\alpha, \beta, \gamma$  とする. 複素数平面上で,  $\alpha, \beta, \gamma$  を表す点をそれぞれ A, B, C とし, 直線 AC に関して B と対称な点を D, 直線 AB に関して C と対称な点を E とする. このとき, 次の各問に答えよ.

(1)  $\alpha, \beta, \gamma$  を  $x + yi$  ( $x, y$  は実数) の形でそれぞれ表せ.

(2)  $\triangle ABC$  の面積を求めよ.

(3) 複素数平面上で, 3点 A, D, E を通る円周上のどの複素数  $z$  も,  $z\bar{z} + sz + t\bar{z} + u = 0$  を満たすような複素数の定数  $s, t, u$  を求めよ.

3  $y > 0$  とするとき、不等式

$$y^{\frac{2}{x}} + y^{-\frac{2}{x}} - 6(y^{\frac{1}{x}} + y^{-\frac{1}{x}}) + 10 \leq 0$$

について、次の各問に答えよ。

- (1)  $X = y^{\frac{1}{x}} + y^{-\frac{1}{x}}$  とするとき、この不等式を、 $X$  を用いて表せ。
- (2) この不等式を満たす点  $(x, y)$  の全体が表す図形を座標平面上に図示せよ。

4 A と B は、赤球 2 個と白球 1 個が入った袋をそれぞれ 1 つずつ持っている。次のような試行を考える。

A と B が、それぞれ自分の持っている袋の中から無作為に球を 1 つ選び、色を見てからもとの袋に戻す。

上の試行を  $n$  ( $n \geq 2$ ) 回繰り返したとき、 $n$  回の試行の中で A と B が取り出した球の色が一致することが少なくとも 1 回起こるが続けては起こらない確率を  $P_n$  とする。このとき、次の各問に答えよ。

- (1) 1 回の試行で、A と B が取り出した球の色が一致する確率を求めよ。
- (2)  $P_2, P_3$  を求めよ。
- (3)  $n \geq 4$  のとき、

$$P_n = \frac{4}{9}P_{n-1} + \frac{20}{81}P_{n-2} + \frac{5 \cdot 4^{n-1}}{9^n}$$

が成り立つことを示せ。

5 一辺の長さ 1 の正五角形 OABCD について、OB と DC は平行である。

$$\begin{aligned} \vec{OA} &= \vec{a}, \quad \vec{OB} = \vec{b}, \quad \vec{OC} = \vec{x}, \\ \vec{OD} &= \vec{y}, \quad \vec{DC} = k\vec{b} \quad (k \text{ は実数}) \end{aligned}$$

とするとき、次の各問に答えよ。

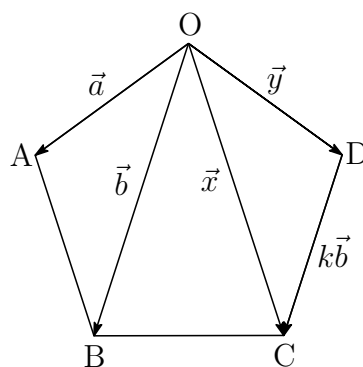

- (1)  $k$  の値を求め、 $\vec{x}, \vec{y}$  を、 $\vec{a}$  と  $\vec{b}$  を用いてそれぞれ表せ。
- (2)  $\vec{a}$  と  $\vec{b}$  のなす角を  $\theta$  とするとき、 $\cos \theta$  の値を求めよ。
- (3)  $\vec{a}$  と  $\vec{x}$  の内積を求めよ。

**6**  $k > 0$ ,  $0 < \theta < \frac{\pi}{2}$  とする. 座標平面上の原点  $O$ , 点  $A(0, 1)$  に対し, 第一象限の点  $P$  を,  $\angle AOP = \theta$  を満たすように円  $D: x^2 + y^2 = 1$  上にとり, 直線  $OP$  と直線  $x = k\theta$  との交点を  $Q$  とする.  $\theta$  を  $0 < \theta < \frac{\pi}{2}$  の範囲で動かすときの点  $Q$  の軌跡を曲線  $y = f(x)$  とし, 関数  $y = g(x) = \frac{f(x)}{x}$  で定める曲線を  $C$  とする. このとき, 次の各問に答えよ.

- (1)  $r(\theta) = OQ$  とするとき,  $\lim_{\theta \rightarrow +0} r(\theta)$  の値を求めよ.
- (2) 点  $Q$  がつねに円  $D$  の内部にあるための  $k$  の条件を求めよ.
- (3) 関数  $g(x)$  の増減と凹凸を調べ, 曲線  $C$  の概形をかけ.
- (4) 曲線  $C$  と  $x$  軸および 2 直線  $x = \frac{\pi}{4}k$ ,  $x = \frac{\pi}{3}k$  とで囲まれた図形を  $x$  軸のまわりに 1 回転させてできる立体の体積を,  $k$  を用いて表せ.

**7**  $\triangle ABC$  において,  $\angle C = 90^\circ$ ,  $AB : AC = 5 : 4$  とする. 辺  $BC$  の点  $C$  側の延長上に,  $CA = CD$  となる点  $D$  をとる. 辺  $AB$  の中点を  $E$  とし, 点  $B$  から直線  $AD$  に下した垂線を  $BF$  とするとき, 次の各問に答えよ.

- (1)  $EF = EC$  を示せ.
- (2) 面積比  $\triangle ABC : \triangle CEF$  を求めよ.

**8** 2 以上の自然数  $n$  と自然数  $a$  について, 和

$$1 \cdot (1 + a) + 2 \cdot (2 + a) + \cdots + (n - 1) \{ (n - 1) + a \}$$

を  $S$  とおく. このとき, 次の各問に答えよ.

- (1) 6 と  $n$  が互いに素であるとき, すべての自然数  $a$  に対して,  $S$  は  $n$  で割り切れることを示せ.
- (2)  $n$  を 6 で割った余りが 2 であるとき, すべての奇数  $a$  に対して,  $S$  は  $n$  で割り切れることを示せ.
- (3)  $n$  を 6 で割った余りが 3 であるとき, すべての自然数  $a$  に対して,  $S$  を  $n$  で割った余りを,  $n$  を用いて表せ. ただし, 求める余りは, 0 以上  $n - 1$  以下の範囲で求めよ.

**9**  $r > 0$  とするとき、関数  $f_n(x)$  ( $n = 1, 2, 3, \dots$ ) を

$$f_1(x) = e^{-rx},$$

$$f_{n+1}(x) = nre^{-(n+1)rx} \int_0^x f_n(t)e^{(n+1)rt} dt \quad (n = 1, 2, 3, \dots)$$

によって定める。このとき、次の各問に答えよ。

- (1) 関数  $f_2(x)$ ,  $f_3(x)$  を求めよ。
- (2) 関数  $f_n(x)$  を推測し、その推測が正しいことを、数学的帰納法を用いて証明せよ。
- (3)  $n \geq 3$ ,  $x > 0$  のとき、関数  $f_n(x)$  の極値を求めよ。

**10** A と B は、赤球 2 個と白球 1 個が入った袋をそれぞれ 1 つずつ持っている。次のような試行を考える。

A と B が、それぞれ自分の持っている袋の中から無作為に球を 1 つ選び、色を見てからもとの袋に戻す。

このとき、次の各問に答えよ。

- (1) 1 回の試行で、A と B が取り出した球の色が一致する確率を求めよ。
- (2) 上の試行を 3 回繰り返したとき、3 回の試行の中で A と B が取り出した球の色が一致することが少なくとも 1 回起こるが続けては起こらない確率を求めよ。
- (3) 上の試行を 4 回繰り返したとき、4 回の試行の中のどこかで、A と B が取り出した球の色が一致することが 2 回続けて起こり、かつ 3 回以上続けて起こらない確率を求めよ。

**11** 関数  $f(x) = -\frac{1}{2}x^2 + 2|x+1| + 1$  に対し、座標平面上の曲線  $y = f(x)$  を  $C$  とする。点  $P(t, f(t))$  ( $t > -1$ ) における曲線  $C$  の接線に垂直で、点  $P$  を通る直線を  $l$  とする。このとき、次の各問に答えよ。

- (1) 直線  $l$  の方程式を、 $t$  を用いて表せ。
- (2) 直線  $l$  が点  $(-1, f(-1))$  を通るとき、 $t$  の中で最も小さいものを求めよ。
- (3) (2) で求めた  $t$  が定める直線  $l$  と曲線  $C$  によって囲まれる部分の面積を求めよ。

解答例

$$\begin{aligned} \text{1 (1) (a) } y' &= \frac{(x)'(1+e^{\frac{1}{x}}) - x(1+e^{\frac{1}{x}})'}{(1+e^{\frac{1}{x}})^2} = \frac{1(1+e^{\frac{1}{x}}) - x(-\frac{1}{x^2}e^{\frac{1}{x}})'}{(1+e^{\frac{1}{x}})^2} \\ &= \frac{1+e^{\frac{1}{x}} + \frac{1}{x}e^{\frac{1}{x}}}{(1+e^{\frac{1}{x}})^2} = \frac{x+(x+1)e^{\frac{1}{x}}}{x(1+e^{\frac{1}{x}})^2} \end{aligned}$$

$$\text{(b) } y = \log \sqrt{\frac{\sqrt{1+x^2}+x}{\sqrt{1+x^2}-x}} = \log(\sqrt{1+x^2}+x) \text{ より}$$

$$y' = \frac{(\sqrt{1+x^2}+x)'}{\sqrt{1+x^2}+x} = \frac{\frac{x}{\sqrt{1+x^2}}+1}{\sqrt{1+x^2}+x} = \frac{1}{\sqrt{1+x^2}}$$

$$\begin{aligned} \text{(2) (a) } \int_0^2 |x^2-2| dx &= -\int_0^{\log 2} (e^x-2) dx + \int_{\log 2}^2 (e^x-2) dx \\ &= -\left[ e^x-2x \right]_0^{\log 2} + \left[ e^x-2x \right]_{\log 2}^2 \\ &= (e^0-2\cdot 0) + (e^2-2\cdot 2) - 2(e^{\log 2}-2\log 2) \\ &= e^2 + 4\log 2 - 7 \end{aligned}$$

$$\begin{aligned} \text{(b) } \int_0^{\frac{\pi}{3}} x \sin^2(2x) dx &= \int_0^{\frac{\pi}{3}} \left( \frac{1}{2}x - \frac{1}{2}x \cos 4x \right) dx \\ &= \left[ \frac{1}{4}x^2 - \frac{1}{8}x \sin 4x - \frac{1}{32} \cos 4x \right]_0^{\frac{\pi}{3}} \\ &= \frac{1}{36}\pi^2 + \frac{\sqrt{3}}{48}\pi + \frac{3}{64} \end{aligned}$$

$$\begin{aligned} \text{(c) } \int_1^e \frac{\sqrt{1+\log x}}{x} dx &= \int_1^e (1+\log x)^{\frac{1}{2}}(1+\log x)' dx \\ &= \left[ \frac{2}{3}(1+\log x)^{\frac{3}{2}} \right]_1^e = \frac{2}{3}(2\sqrt{2}-1) \end{aligned}$$

$$\begin{aligned} \text{(d) } \int_2^4 \frac{2x^3+x^2-2x+2}{x^4+x^2-2} dx &= \int_2^4 \frac{2x(x^2-1)+(x^2+2)}{(x^2-1)(x^2+2)} dx \\ &= \int_2^4 \left( \frac{2x}{x^2+2} + \frac{1}{x^2-1} \right) dx \\ &= \left[ \log(x^2+2) + \frac{1}{2} \log \frac{x-1}{x+1} \right]_2^4 \\ &= 2\log 3 - \frac{1}{2}\log 5 \end{aligned}$$

■



- 2 (1)  $z^3 + i = z^2 + iz$  より  $(z-1)(z^2 - i) = 0$  ゆえに  $z = 1, z^2 = i$   
 $i = \cos \frac{\pi}{2} + i \sin \frac{\pi}{2}$  であるから,  $z^2 = i$  について  $z = \cos \theta + i \sin \theta$  とすると

$$2\theta = \frac{\pi}{2} + 2n\pi \quad (n \text{ は整数}) \quad \text{ゆえに} \quad \theta = \frac{\pi}{4} + n\pi$$

$0 \leq \theta < 2\pi$  より  $\theta = \frac{\pi}{4}, \frac{5}{4}\pi$   
 よって, 偏角に注意すると

$$\alpha = \cos 0 + i \sin 0 = 1$$

$$\beta = \cos \frac{\pi}{4} + i \sin \frac{\pi}{4} = \frac{1}{\sqrt{2}} + \frac{1}{\sqrt{2}}i$$

$$\gamma = \cos \frac{5}{4}\pi + i \sin \frac{5}{4}\pi = -\frac{1}{\sqrt{2}} - \frac{1}{\sqrt{2}}i$$

(2) (1) の結果から

$$\angle AOB = \frac{\pi}{4}, \quad \angle COA = \frac{3}{4}\pi$$

$|\alpha| = |\beta| = |\gamma| = 1$  であるから

$$\triangle AOB = \frac{1}{2} \cdot 1^2 \sin \frac{\pi}{4} = \frac{\sqrt{2}}{4}$$

$$\triangle COA = \frac{1}{2} \cdot 1^2 \sin \frac{3}{4}\pi = \frac{\sqrt{2}}{4}$$

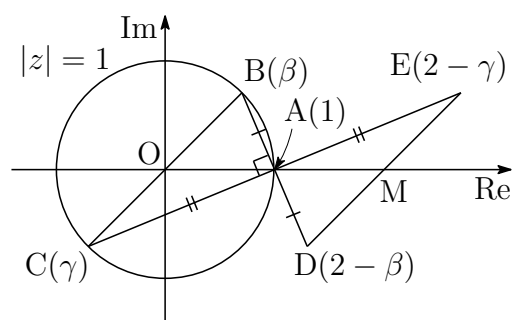

$$\text{よって} \quad \triangle ABC = \triangle AOB + \triangle COA = \frac{\sqrt{2}}{4} + \frac{\sqrt{2}}{4} = \frac{\sqrt{2}}{2}$$

- (3) 3点 A, B, C を通る円は, BC を直径とする円であるから  $AB \perp AC$   
 したがって, A に関して D, E はそれぞれ B, C と対称であるから

$$D(2 - \beta), \quad E(2 - \gamma)$$

このとき,  $\angle DAE = \frac{\pi}{2}$  であるから, 3点 A, D, E を通る円は, DE を直径とする円である. DE の中点 (中心) を M とすると,  $\beta + \gamma = 0$  であるから,  $M(2)$ . また, 円の半径 AM は  $2 - 1 = 1$ .

したがって, この円の方程式は  $|z - 2| = 1$  となり,  $|z - 2|^2 = 1$  より

$$(z - 2)(\bar{z} - 2) = 1 \quad \text{整理すると} \quad z\bar{z} - 2z - 2\bar{z} + 3 = 0$$

よって  $s = -2, t = -2, u = 3$  ■

**3** (1)  $y^{\frac{2}{x}} + y^{-\frac{2}{x}} = \left(y^{\frac{1}{x}} + y^{-\frac{1}{x}}\right)^2 - 2$  であるから、与えられた不等式は

$$\left(y^{\frac{1}{x}} + y^{-\frac{1}{x}}\right)^2 - 6\left(y^{\frac{1}{x}} + y^{-\frac{1}{x}}\right) + 8 \leq 0 \quad \text{よって} \quad X^2 - 6X + 8 \leq 0$$

(2) (1)の結果から  $(X-2)(X-4) \leq 0$  ゆえに  $2 \leq X \leq 4$

ここで、 $t = y^{\frac{1}{x}}$  とおくと ( $t > 0$ ),  $X = t + \frac{1}{t}$  であるから

$$2 \leq t + \frac{1}{t} \leq 4$$

$t > 0$  であるから

$$t^2 - 2t + 1 \geq 0 \quad \text{かつ} \quad t^2 - 4t + 1 \leq 0$$

上の第1式から  $(t-1)^2 \geq 0$ , 第2式から  $2 - \sqrt{3} \leq t \leq 2 + \sqrt{3}$

これらを同時に満たす  $t$  の値の範囲は  $2 - \sqrt{3} \leq t \leq 2 + \sqrt{3}$

したがって  $2 - \sqrt{3} \leq y^{\frac{1}{x}} \leq 2 + \sqrt{3}$

このとき、 $y > 0$  および  $x \neq 0$  であることに注意して

$$x > 0 \text{ のとき} \quad (2 - \sqrt{3})^x \leq y \leq (2 + \sqrt{3})^x$$

$$x < 0 \text{ のとき} \quad (2 + \sqrt{3})^x \leq y \leq (2 - \sqrt{3})^x$$

2曲線を  $C_1: y = (2 + \sqrt{3})^x$ ,  $C_2: y = (2 - \sqrt{3})^x$  とおくと、点  $(x, y)$  が表す領域は、点  $(0, 1)$  を除く図の斜線部分である。ただし境界線を含む。

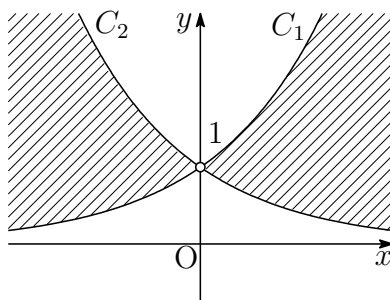

**注意**  $0 < a < b$  とし、2つの関数  $f(x) = a^x$ ,  $g(x) = b^x$  のグラフを考えると、次の大小関係が理解しやすい。

$$x > 0 \text{ のとき} \quad f(x) < g(x), \quad x < 0 \text{ のとき} \quad f(x) > g(x)$$



4 (1) A, B が赤球で一致する確率は  $\frac{2}{3} \times \frac{2}{3} = \frac{4}{9}$

A, B が白球で一致する確率は  $\frac{1}{3} \times \frac{1}{3} = \frac{1}{9}$

これらの事象は互いに排反であるから  $\frac{4}{9} + \frac{1}{9} = \frac{5}{9}$

(2) A, B が取り出す球の色が一致する確率を  $p$ , 一致しない確率を  $q$  とすると

$$p = \frac{5}{9}, \quad q = 1 - p = \frac{4}{9}$$

よって  $P_2 = pq + qp = 2pq$

$$= 2 \times \frac{5}{9} \times \frac{4}{9} = \frac{40}{81}$$

$$P_3 = pqp + pqq + qpq + qqp = pq(p + 3q)$$

$$= \frac{5}{9} \times \frac{4}{9} \left( \frac{5}{9} + 3 \times \frac{4}{9} \right) = \frac{340}{729}$$

(3) A と B が  $n$  回の試行の中で取り出す球の色が一致することが少なくとも 1 回起こるが続けては起こらない事象は, 次の i) ~ iii) の和事象である. このとき, i), ii), iii) は互いに排反である.

i) A と B が 1 回目に取り出す球の色が一致せず, 2 回目から  $n$  回目にかけて, 一致することが少なくとも 1 回起こるが続けては起こらない.

ii) A と B が 1 回目に取り出す球の色が一致し, 2 回目に一致せず, 3 回目から  $n$  回目にかけて, 一致することが少なくとも 1 回起こるが続けては起こらない.

iii) A と B が 1 回目に取り出す球の色が一致し, 2 回目から  $n$  回目にかけて一致しない.

$$\begin{aligned} \text{よって} \quad P_n &= \frac{4}{9}P_{n-1} + \frac{5}{9} \times \frac{4}{9}P_{n-2} + \frac{5}{9} \times \left(\frac{4}{9}\right)^{n-1} \\ &= \frac{4}{9}P_{n-1} + \frac{20}{81}P_{n-2} + \frac{5 \cdot 4^{n-1}}{9^n} \end{aligned}$$



- 5 (1)  $t = OB = OC = BD$  とし,  $OC$  と  $BD$  の交点を  $E$  とすると,  $BC = BE = 1$  より

$$CE = DE = t - 1$$

$\triangle OBC \sim \triangle BCE$  より  $OB : BC = BC : CE$  であるから

$$t : 1 = 1 : t - 1$$

したがって  $t^2 - t - 1 = 0 \dots \textcircled{1}$

$t > 0$  に注意して, これを解くと  $t = \frac{\sqrt{5} + 1}{2}$

よって  $k = \frac{CD}{OB} = \frac{1}{t} = \frac{\sqrt{5} - 1}{2}$

$$\vec{x} = t\vec{AB} = t(\vec{b} - \vec{a}) = \frac{\sqrt{5} + 1}{2}(\vec{b} - \vec{a})$$

$$\begin{aligned} \vec{y} &= \vec{OC} + \vec{CD} = \vec{x} - k\vec{b} = t(\vec{b} - \vec{a}) - k\vec{b} = -t\vec{a} + (t - k)\vec{b} \\ &= -\frac{\sqrt{5} + 1}{2}\vec{a} + \left(\frac{\sqrt{5} + 1}{2} - \frac{\sqrt{5} - 1}{2}\right)\vec{b} = -\frac{\sqrt{5} + 1}{2}\vec{a} + \vec{b} \end{aligned}$$

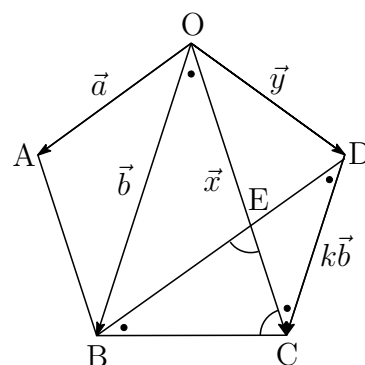

- (2)  $\triangle OAB$  に余弦定理を適用すると

$$\cos \theta = \frac{OA^2 + OB^2 - AB^2}{2OA \cdot OB} = \frac{1^2 + t^2 - 1^2}{2 \cdot 1 \cdot t} = \frac{t}{2} = \frac{\sqrt{5} + 1}{4}$$

- (3)  $|\vec{b}| = t$ ,  $\cos \theta = \frac{t}{2}$ , および  $\textcircled{1}$  に注意して

$$\vec{a} \cdot \vec{b} = |\vec{a}| |\vec{b}| \cos \theta = 1 \cdot t \cdot \frac{t}{2} = \frac{1}{2} t^2 = \frac{1}{2} (t + 1)$$

よって  $\vec{a} \cdot \vec{x} = \vec{a} \cdot t(\vec{b} - \vec{a}) = t(\vec{a} \cdot \vec{b} - |\vec{a}|^2)$

$$= t \left\{ \frac{1}{2} (t + 1) - 1^2 \right\} = \frac{1}{2} (t^2 - t) = \frac{1}{2}$$

別解  $\cos 2\theta = 2 \cos^2 \theta - 1 = 2 \left( \frac{t}{2} \right)^2 - 1 = \frac{1}{2} t^2 - 1 = \frac{1}{2} (t + 1) - 1 = \frac{1}{2} (t - 1)$

よって  $\vec{a} \cdot \vec{x} = |\vec{a}| |\vec{x}| \cos 2\theta = 1 \cdot t \cdot \frac{1}{2} (t - 1) = \frac{1}{2} (t^2 - t) = \frac{1}{2}$



- 6 (1) 直線  $x = k\theta$  と  $x$  軸との交点を  $H$  とすると、 $\triangle OQH$  について、 $OQ \sin \theta = OH$  であるから

$$r(\theta) \sin \theta = k\theta \quad \text{ゆえに} \quad r(\theta) = \frac{k\theta}{\sin \theta}$$

$$\text{よって} \quad \lim_{\theta \rightarrow +0} r(\theta) = \lim_{\theta \rightarrow +0} k \cdot \frac{\theta}{\sin \theta} = k$$

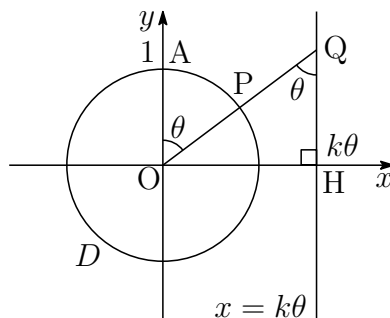

- (2)  $r(\theta) = \frac{k\theta}{\sin \theta}$  を微分すると

$$r'(\theta) = \frac{k(\sin \theta - \theta \cos \theta)}{\sin^2 \theta} = \frac{k \cos \theta (\tan \theta - \theta)}{\sin^2 \theta}$$

ここで、 $h(\theta) = \tan \theta - \theta$  とすると

$$h'(\theta) = \frac{1}{\cos^2 \theta} - 1 = \tan^2 \theta$$

上式から、 $0 < \theta < \frac{\pi}{2}$  のとき、 $h'(\theta) > 0$  であるから

$$h(\theta) > h(0) \quad \text{すなわち} \quad h(\theta) > 0$$

$$0 < \theta < \frac{\pi}{2} \text{ のとき} \quad r'(\theta) = \frac{k \cos \theta h(\theta)}{\sin^2 \theta} > 0$$

$r(\theta) = \frac{k\theta}{\sin \theta}$  は単調増加であるから、点  $Q$  がつねに  $D$  の内部にあるとき

$$\lim_{\theta \rightarrow \frac{\pi}{2}-0} r(\theta) < 1 \quad \text{ゆえに} \quad \frac{\pi}{2}k < 1$$

このとき、 $k > 0$  に注意して  $0 < k < \frac{2}{\pi}$

- (3) (1) の図から、点  $Q(x, y)$  は

$$x = k\theta, \quad y = r(\theta) \cos \theta = \frac{k\theta}{\sin \theta} \cdot \cos \theta = \frac{k\theta}{\tan \theta}$$

上の2式から  $\theta$  を消去すると  $y = \frac{x}{\tan \frac{x}{k}}$  ゆえに  $f(x) = \frac{x}{\tan \frac{x}{k}}$

したがって  $g(x) = \frac{f(x)}{x} = \frac{1}{\tan \frac{x}{k}}$

$g(x) = \left(\tan \frac{x}{k}\right)^{-1}$  を微分すると

$$g'(x) = -\left(\tan \frac{x}{k}\right)^{-2} \left(\tan \frac{x}{k}\right)' = -\frac{\cos^2 \frac{x}{k}}{\sin^2 \frac{x}{k}} \cdot \frac{1}{k} \cos^2 \frac{x}{k} = -\frac{1}{k \sin^2 \frac{x}{k}}$$

$g'(x) = -\frac{1}{k} \left(\sin \frac{x}{k}\right)^{-2}$  を微分すると

$$g''(x) = \frac{2}{k} \left(\sin \frac{x}{k}\right)^{-3} \left(\sin \frac{x}{k}\right)' = \frac{2}{k} \cdot \frac{1}{\sin^3 \frac{x}{k}} \cdot \frac{1}{k} \cos \frac{x}{k} = \frac{2}{k^2} \cdot \frac{\cos \frac{x}{k}}{\sin^3 \frac{x}{k}}$$

このとき、 $0 < \theta < \frac{\pi}{2}$  および  $x = k\theta$  から

$$0 < x < \frac{\pi}{2}k$$

この範囲において  $g'(x) < 0$ ,  $g''(x) > 0$

ゆえに、 $g(x)$  は単調減少で、下に凸である。

また  $\lim_{x \rightarrow +0} g(x) = \infty$ ,  $\lim_{x \rightarrow \frac{\pi}{2}k - 0} g(x) = 0$

よって、曲線  $C$  のグラフの概形は右の図のようになる。

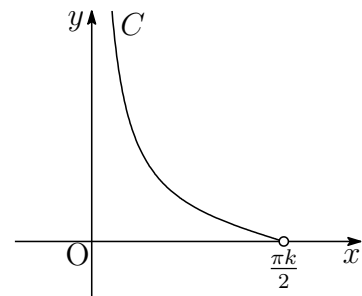

(4) 求める立体の体積を  $V$  とすると  $V = \pi \int_{\frac{\pi}{4}k}^{\frac{\pi}{3}k} \frac{1}{\tan^2 \frac{x}{k}} dx$

$$x = k\theta \text{ より } \frac{dx}{d\theta} = k \quad \begin{array}{|c|c|c|} \hline x & \frac{\pi}{4}k & \longrightarrow & \frac{\pi}{3}k \\ \hline \theta & \frac{\pi}{4} & \longrightarrow & \frac{\pi}{3} \\ \hline \end{array}$$

$$\begin{aligned} \text{よって } V &= \pi \int_{\frac{\pi}{4}}^{\frac{\pi}{3}} \frac{k}{\tan^2 \theta} d\theta = \pi k \int_{\frac{\pi}{4}}^{\frac{\pi}{3}} \left( \frac{1}{\sin^2 \theta} - 1 \right) d\theta \\ &= \pi k \left[ -\frac{1}{\tan \theta} - \theta \right]_{\frac{\pi}{4}}^{\frac{\pi}{3}} = \pi k \left( 1 - \frac{1}{\sqrt{3}} - \frac{\pi}{12} \right) \end{aligned}$$



- 7 (1)  $\angle AFB = \angle ACB = 90^\circ$  であるから, 2点F, Cは, ABを直径とする円周上にある. このとき, Eはこの円の中心であるから

$$EF = EC$$

- (2)  $\angle C = 90^\circ$ ,  $AB : AC = 5 : 4$  より

$$\begin{aligned} AB : AC : BC &= 5 : 4 : \sqrt{5^2 - 4^2} \\ &= 5 : 4 : 3 \end{aligned}$$

条件から,  $k > 0$  とし

$$AB = 5k, \quad BC = 3k, \quad AC = CD = 4k, \quad AD = 4\sqrt{2}k$$

とおく.  $\triangle ABD$  の面積により

$$\frac{1}{2}BD \cdot AC = \frac{1}{2}AD \cdot BF \quad \text{ゆえに} \quad \frac{1}{2}7k \cdot 4k = \frac{1}{2} \cdot 4\sqrt{2}k \cdot BF$$

$$\text{これから} \quad BF = \frac{7\sqrt{2}}{2}k, \quad AF = \sqrt{AB^2 - BF^2} = \frac{\sqrt{2}}{2}k$$

$$\text{ゆえに} \quad AF : FD = 1 : 7 \quad \text{また} \quad AE : EB = 1 : 1, \quad BC : CD = 3 : 4$$

$\triangle ABD$  の面積を  $S$  とすると

$$\triangle ABC = \frac{3}{7}S$$

$$\triangle AEF = \frac{1}{2} \cdot \frac{1}{8}S = \frac{1}{16}S$$

$$\triangle BCE = \frac{1}{2} \cdot \frac{3}{7}S = \frac{3}{14}S$$

$$\triangle CDF = \frac{4}{7} \cdot \frac{7}{8}S = \frac{1}{2}S$$

$$\text{したがって} \quad \triangle CEF = S - \frac{1}{16}S - \frac{3}{14}S - \frac{1}{2}S = \frac{25}{112}S$$

$$\text{よって} \quad \triangle ABC : \triangle CEF = \frac{3}{7}S : \frac{25}{112}S = 48 : 25$$

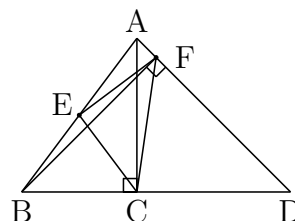

別解  $\angle C = 90^\circ$ ,  $AB : AC = 5 : 4$  より

$$\begin{aligned} AB : AC : BC &= 5 : 4 : \sqrt{5^2 - 4^2} \\ &= 5 : 4 : 3 \end{aligned}$$

Cを原点とし, 条件から

$$A(0, 4), B(-3, 0), C(4, 0)$$

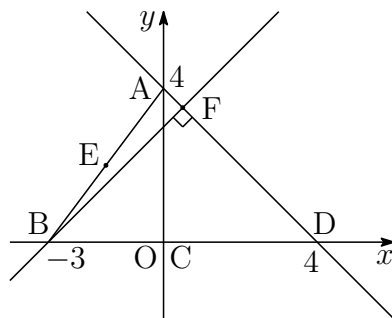

とおき, 求める三角形の面積比を示してもよい.

$$E \text{ は } AB \text{ の中点であるから } E\left(-\frac{3}{2}, 2\right)$$

$$\text{直線 } AD \text{ の方程式は } y = -x + 4 \quad \cdots \textcircled{1}$$

$$\text{直線 } BF \text{ の方程式は } y = x + 3 \quad \cdots \textcircled{2}$$

$$\textcircled{1}, \textcircled{2} \text{ を解いて } F\left(\frac{1}{2}, \frac{7}{2}\right)$$

$$\text{したがって } \triangle ABC = \frac{1}{2} \cdot 3 \cdot 4 = 6$$

$$\triangle CEF = \frac{1}{2} \left| -\frac{3}{2} \cdot \frac{7}{2} - 2 \cdot \frac{1}{2} \right| = \frac{25}{8}$$

$$\text{よって } \triangle ABC : \triangle CEF = 6 : \frac{25}{8} = \mathbf{48 : 25}$$





$$\begin{aligned}
 \boxed{8} \quad (1) \quad S &= \sum_{k=1}^{n-1} k(k+a) = \sum_{k=1}^{n-1} (k^2 + ak) \\
 &= \frac{1}{6}n(n-1)(2n-1) + \frac{1}{2}an(n-1) \\
 &= \frac{1}{6}n(n-1)(2n-1+3a) \quad \cdots (*)
 \end{aligned}$$

$$(*) \text{ より } S = n \times \frac{(n-1)(2n-1+3a)}{6} \quad \cdots \textcircled{1}$$

$S$  は整数であるから、6 と  $n$  が互いに素であるとき

$$(n-1)(2n-1+3a)$$

は6で割り切れる。よって、 $\textcircled{1}$ により、 $S$  は  $n$  で割り切れる。

(2)  $(*)$  より

$$\begin{aligned}
 S &= \frac{1}{6}n(n-1)\{2(n-2)+3(a+1)\} \\
 &= n(n-1) \left( \frac{n-2}{3} + \frac{a+1}{2} \right) \quad \cdots \textcircled{2}
 \end{aligned}$$

条件から、 $n-2$  は6で割り切れ、 $a+1$  は偶数であるから

$$\frac{n-2}{3} + \frac{a+1}{2}$$

は整数である。よって、 $\textcircled{2}$ により、 $S$  は  $n$  で割り切れる。

(3)  $(*)$  より

$$\begin{aligned}
 S &= \frac{1}{6}n\{(n-3)+2\}\{2(n-3)+3a+5\} \\
 &= \frac{1}{6}n\{2(n-3)^2+3(a+3)(n-3)+6(a+1)+4\} \\
 &= n \left\{ \frac{(n-3)^2}{3} + \frac{(a+3)(n-3)}{2} + a+1 \right\} + \frac{2}{3}n \quad \cdots \textcircled{3}
 \end{aligned}$$

条件から、 $n-3$  は6で割り切れ、 $a$  は自然数であるから

$$\frac{(n-3)^2}{3} + \frac{(a+3)(n-3)}{2} + a+1$$

は整数である。このことと  $S$  が整数であることから、 $\frac{2}{3}n$  は整数である。

$0 \leq \frac{2}{3}n < n$  および  $\textcircled{3}$  により、 $S$  を  $n$  で割った余りは  $\frac{2}{3}n$  ■

9 (1) 与えられた関数列により

$$\begin{aligned}
 f_2(x) &= re^{-2rx} \int_0^x f_1(t)e^{2rt} dt = re^{-2rx} \int_0^x e^{rt} dt \\
 &= e^{-2rx} \left[ e^{rt} \right]_0^x = e^{-2rx}(e^{rx} - 1) \\
 f_3(x) &= 2re^{-3rx} \int_0^x f_2(t)e^{3rt} dt = 2re^{-3rx} \int_0^x (e^{2rt} - e^{rt}) dt \\
 &= e^{-3rx} \left[ e^{2rt} - 2e^{rt} \right]_0^x = e^{-3rx}(e^{2rx} - 2e^{rx} + 1) \\
 &= e^{-3rx}(e^{rx} - 1)^2
 \end{aligned}$$

(2) (1) の結果から

$$f_n(x) = e^{-nrx}(e^{rx} - 1)^{n-1} \quad \dots (A)$$

と推測する.

[1]  $n = 1$  のとき  $f_1(x) = e^{-rx}(e^{rx} - 1)^0 = e^{-rx}$

よって,  $n = 1$  のとき, (A) が成り立つ.

[2]  $n = k$  のとき (A) が成り立つ, すなわち

$$f_k(x) = e^{-krx}(e^{rx} - 1)^{k-1}$$

であると仮定すると

$$\begin{aligned}
 f_{k+1}(x) &= kre^{-(k+1)rx} \int_0^x f_k(t)e^{(k+1)rt} dt \\
 &= kre^{-(k+1)rx} \int_0^x (e^{rx} - 1)^{k-1} e^{rt} dt \\
 &= e^{-(k+1)rx} \int_0^x k(e^{rt} - 1)^{k-1} (e^{rt} - 1)' dt \\
 &= e^{-(k+1)rx} \left[ (e^{rt} - 1)^k \right]_0^x = e^{-(k+1)rx}(e^{rx} - 1)^k
 \end{aligned}$$

よって,  $n = k + 1$  のときも (A) が成り立つ.

[1], [2] から, すべての自然数  $n$  について (A) が成り立つ.

(3)  $f_n(x) = e^{-nrx}(e^{rx} - 1)^{n-1}$  ( $n \geq 3$ ) を微分すると

$$\begin{aligned} f'_n(x) &= -nre^{-nrx}(e^{rx} - 1)^{n-1} + e^{-nrx} \cdot (n-1)(e^{rx} - 1)^{n-2} \cdot re^{rx} \\ &= re^{-nrx}(e^{rx} - 1)^{n-2} \{-n(e^{rx} - 1) + (n-1)e^{rx}\} \\ &= re^{-nrx}(e^{rx} - 1)^{n-2}(n - e^{rx}) \end{aligned}$$

$x > 0$  のとき,  $f'_n(x) = 0$  とすると

$$n - e^{rx} = 0 \quad \text{すなわち} \quad x = \frac{1}{r} \log n$$

したがって,  $f_n(x)$  の増減表は

$x$	(0)	...	$\frac{1}{r} \log n$	...
$f'_n(x)$		+	0	-
$f_n(x)$		↗	極大	↘

よって,  $x = \frac{1}{r} \log n$  で極大値  $\frac{(n-1)^{n-1}}{n^n}$  をとる. ■

**10** (1) A, B が赤球で一致する確率は  $\frac{2}{3} \times \frac{2}{3} = \frac{4}{9}$   
 A, B が白球で一致する確率は  $\frac{1}{3} \times \frac{1}{3} = \frac{1}{9}$

これらの事象は互いに排反であるから  $\frac{4}{9} + \frac{1}{9} = \frac{5}{9}$

(2) A, B が取り出す球の色が一致する確率を  $p$ , 一致しない確率を  $q$  とすると

$$p = \frac{5}{9}, \quad q = 1 - p = \frac{4}{9}$$

よって  $pqp + pqq + qpq + qqp = pq(p + 3q)$

$$= \frac{5}{9} \times \frac{4}{9} \left( \frac{5}{9} + 3 \times \frac{4}{9} \right) = \frac{340}{729}$$

(3) 求める確率は

$$\begin{aligned} &ppqp + ppqq + qppq + pqpp + qqpp \\ &= 2p^3q + 3p^2q^2 = p^2q(2p + 3q) \\ &= \left(\frac{5}{9}\right)^2 \times \frac{4}{9} \times \left(2 \times \frac{5}{9} + 3 \times \frac{4}{9}\right) = \frac{2200}{6561} \end{aligned}$$

■

$$\boxed{11} \quad (1) \quad x \geq -1 \text{ のとき } f(x) = -\frac{1}{2}x^2 + 2x + 3, \quad f'(x) = -x + 2$$

$$\ell \text{ の方程式は } (t > -1), t \neq 2 \text{ のとき } y - f(t) = -\frac{1}{f'(t)}(x - t)$$

$$\text{ゆえに } y - \left(-\frac{1}{2}t^2 + 2t + 3\right) = -\frac{1}{-t + 2}(x - t)$$

$$\text{よって } t \neq 2 \text{ のとき } y = \frac{1}{t - 2}(x - t) - \frac{1}{2}t^2 + 2t + 3$$

$$t = 2 \text{ のとき } x = 2$$

$$(2) \quad f(-1) = \frac{1}{2} \text{ であるから, } \ell \text{ が } \left(-1, \frac{1}{2}\right) \text{ を通るとき}$$

$$\frac{1}{2} = \frac{1}{t - 2}(-1 - t) - \frac{1}{2}t^2 + 2t + 3$$

$$\text{整理すると } t^3 - 6t^2 + 5t + 12 = 0 \quad \text{ゆえに } (t + 1)(t - 3)(t - 4) = 0$$

$$\text{これを満たす } t \text{ の中で } (t > -1), \text{ 最小の } t \text{ の値は } t = 3$$

$$(3) \quad t = 3 \text{ を (1) の結果に代入すると } \ell : y = x + \frac{3}{2}$$

$$C : y = -\frac{1}{2}x^2 + 2|x + 1| + 1 \text{ は}$$

$$x \leq -1 \text{ のとき } y = -\frac{1}{2}x^2 - 2x - 1$$

$$x \geq -1 \text{ のとき } y = -\frac{1}{2}x^2 + 2x + 3$$

$\ell$  と  $C$  の共有点の  $x$  座標は

$$x \leq -1 \text{ のとき}$$

$$-\frac{1}{2}x^2 - 2x - 1 = x + \frac{3}{2} \quad \text{これを解いて } x = -5, -1$$

$$x \geq -1 \text{ のとき}$$

$$-\frac{1}{2}x^2 + 2x + 3 = x + \frac{3}{2} \quad \text{これを解いて } x = -1, 3$$

$\ell$  と  $C$  で囲まれた部分は、下の図の斜線部分である。

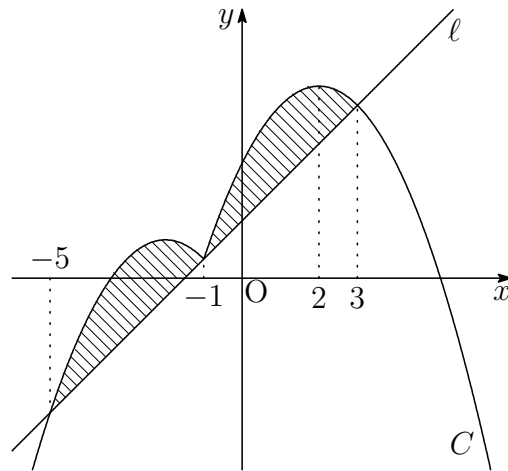

したがって、求める面積を  $S$  とすると

$$\begin{aligned}
 S &= \int_{-5}^{-1} \left\{ \left( -\frac{1}{2}x^2 - 2x - 1 \right) - \left( x + \frac{3}{2} \right) \right\} dx \\
 &\quad + \int_{-1}^3 \left\{ \left( -\frac{1}{2}x^2 + 2x + 3 \right) - \left( x + \frac{3}{2} \right) \right\} dx \\
 &= -\frac{1}{2} \int_{-5}^{-1} (x+5)(x+1) dx - \frac{1}{2} \int_{-1}^3 (x+1)(x-3) dx \\
 &= \frac{1}{2} \cdot \frac{1}{6} \{ -1 - (-5) \}^3 + \frac{1}{2} \cdot \frac{1}{6} \{ 3 - (-1) \}^3 = \frac{32}{3}
 \end{aligned}$$

■

## 8.3 2017年

- 工学部 [1] ~ [5] 数II・III・A・B (120分)
- 医学部 [3], [5] ~ [8] 数II・III・A・B (120分)
- 教育文化(中学数学)学部は, [2], [3], [9], [10] 数II・III・A・B (90分)
- 教育文化(中学[社会, 理科, 技術, 家庭], 初等教育, 特別支援, 社会システム)学部・農学部 [3], [11], [12] 数II・A・B (90分)

[1] 次の空欄を適切な数または数式で埋めよ。ただし,  $\log x$  は  $x$  の自然対数を表す。

(1) 関数  $f(x) = xe^{-x^2}$  の導関数は,  $f'(x) = e^{-x^2}(\text{あ})$  である。

(2) 関数  $f(x) = \sqrt{1 + \sin^2 x}$  の導関数は,  $f'(x) = \frac{\text{い}}{\sqrt{1 + \sin^2 x}}$  である。

(3) 関数  $f(x) = \frac{\log x}{x^2}$  の不定積分は,  $\int f(x) dx = -\frac{\text{う}}{x} + C$  である。  
ただし,  $C$  は積分定数とする。

(4) 定積分  $\int_0^2 x\sqrt{2-x} dx$  の値は  $\text{え}$  である。

(5) 定積分  $\int_{\frac{\pi}{3}}^{\frac{\pi}{2}} \cos^2\left(3x + \frac{\pi}{6}\right) dx$  の値は  $\frac{\text{お}}{12}$  である。

- 2 関数  $f(x) = \frac{x^2}{1+x^2}$  について、座標平面上の曲線  $y = f(x)$  を  $C$  とするとき、次の各問に答えよ。

(1) 次の空間を適切な数または数式で埋めよ。

極限值  $\lim_{x \rightarrow \pm\infty} f(x)$  は  である。  $f(x)$  の導関数は  $f'(x) = \frac{\text{イ}}{(1+x^2)^2}$  であり、第2次導関数は  $f''(x) = \frac{\text{ウ}}{(1+x^2)^3}$  である。曲線  $C$  には変曲点が2つあり、2つの変曲点のうち  $x$  座標の値が大きいの方の変曲点を  $P$  とすると、 $P$  の座標は (, ) である。また、点  $P$  における曲線  $C$  の接線の方程式を  $y = ax + b$  ( $a, b$  は定数) とすると、 $a$  の値は ,  $b$  の値は  である。

- (2) 関数  $f(x)$  の増減、極値、曲線  $C$  の凹凸、および変曲点を調べて、曲線  $C$  の概形をかけ。
- (3) 曲線  $C$  と  $x$  軸および直線  $x = 1$  によって囲まれた部分の面積を求めよ。

- 3 点  $O$  を原点とする座標空間において、3点  $A(1, 0, 0)$ ,  $B(0, 1, 0)$ ,  $C(0, 0, 2)$  をとる。  $O$  から3点  $A, B, C$  を含む平面に下ろした垂線の足を  $H$  とする。球面  $x^2 + y^2 + z^2 = 1$  を  $S$  とし、  $O$  から  $H$  にのぼした半直線と球面  $S$  との交点を  $P$  とする。このとき、次の各問に答えよ。

- (1)  $\vec{AB}, \vec{AC}$  を成分で表せ。
- (2)  $H$  の座標を求めよ。
- (3)  $P$  の座標および線分  $HP$  の長さを求めよ。

- 4 次の各問に答えよ。ただし、 $i$  は虚数単位とする。

- (1) 等式  $z^2 = i$  を満たす複素数  $z$  は2つある。それらを  $x + yi$  ( $x, y$  は実数) の形で表せ。
- (2) 等式  $w^2 - 2iw = 1 + i$  を満たす複素数  $w$  は2つあり、それらを  $\alpha, \beta$  とする。ただし、 $\alpha$  の実部は  $\beta$  の実部より大きいとする。 $\alpha, \beta$  を  $x + yi$  ( $x, y$  は実数) の形で表せ。
- (3) 複素数平面上で、原点を  $O$  とし、(2) で求めた  $\alpha, \beta$  が表す点をそれぞれ  $A, B$  とするとき、三角形  $OAB$  の面積を求めよ。

- 5 数列  $\{a_n\}$ ,  $\{b_n\}$  を,  $a_n = 86n + 3$ ,  $b_n = 65n + 4$  ( $n = 1, 2, 3, \dots$ ) で定義する. このとき, 次の各問に答えよ.

(1) 次の ①~③ を満たす 0 または正の整数  $a$ ,  $b$ ,  $c$  を求めよ.

$$86 = 65 \times 1 + a \quad \dots \textcircled{1}$$

$$65 = a \times 3 + b \quad \dots \textcircled{2}$$

$$a = b \times 10 + c \quad \dots \textcircled{3}$$

(2)  $a_k = b_\ell$  を満たす自然数  $k$ ,  $\ell$  の組のうち, 1 組を求めよ.

(3)  $a_k = b_\ell$  を満たす自然数  $k$ ,  $\ell$  の組は無数にあり, それらを

$$(k, \ell) = (k_1, \ell_1), (k_2, \ell_2), (k_3, \ell_3), \dots$$

とする. ただし,  $k_1 < k_2 < k_3 < \dots$  とする. 数列  $\{c_n\}$  を  $c_n = a_{k_n}$  ( $n = 1, 2, 3, \dots$ ) で定義するとき,  $c_n \geq 10^5$  を満たす最小の自然数  $n$  を求めよ.

- 6 座標平面において,  $x$  座標と  $y$  座標がともに整数である点を格子点という.  $n$  を自然数とし, 連立不等式

$$\begin{cases} x \geq y^2 \\ x + y \leq n(n+1) \end{cases}$$

の表す領域を  $D_n$  とする. また,  $D_n$  に含まれる格子点の個数を  $a_n$  とする. このとき, 次の各問に答えよ.

- (1) 領域  $D_2$  を座標平面上に図示し,  $a_2$  を求めよ.
- (2) 直線  $x + y = n(n+1)$  上にあり,  $D_n$  に含まれる格子点の個数を求めよ.
- (3)  $a_{n+1} - a_n$  を,  $n$  を用いて表せ.
- (4)  $a_n$  を,  $n$  を用いて表せ.



7 媒介変数  $t$  を用いて

$$x = \cos^3 t, \quad y = \sin^3 t \quad \left(0 \leq t \leq \frac{\pi}{2}\right)$$

で表される曲線を  $C$  とする.  $C$  の概形は右の図のようになる. このとき, 次の各問に答えよ.

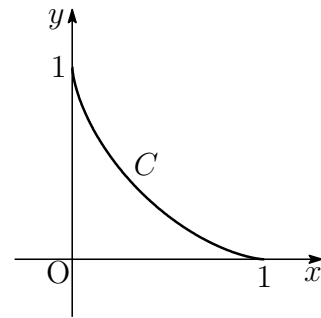

- (1) 曲線  $C$  上の点  $A\left(\frac{1}{8}, \frac{3\sqrt{3}}{8}\right)$  における  $C$  の法線の方程式を求めよ.
- (2) 曲線  $C$  の長さを求めよ.
- (3) 曲線  $C$  と  $x$  軸および  $y$  軸で囲まれた図形を  $x$  軸のまわりに 1 回転させてできる立体の体積を求めよ.

8 最大 2 回のじゃんけんから成るゲームを, 次のルール A, B, C に従って  $n$  人 ( $n \geq 3$ ) で行う.

- A  $n$  人で 1 回目のじゃんけんをして 1 人の勝者が決まったら, 2 回目のじゃんけんは行わず, そこでゲームを終了する.
- B  $n$  人で 1 回目のじゃんけんをして 2 人以上  $n-1$  人以下の勝者が決まったら, 勝ち残った者だけで 2 回目のじゃんけんをし, ゲームを終了する.
- C  $n$  人で 1 回目のじゃんけんをして誰も勝たなかったら, 全員で 2 回目のじゃんけんをし, ゲームを終了する.

$n$  人で 1 回目のじゃんけんをして  $k$  人 ( $1 \leq k \leq n-1$ ) が勝つ確率を  $P_k$  とする. ただし, 各人はじゃんけんではグー, チョキ, パーをどれも確率  $\frac{1}{3}$  で出すものとする. このとき, 次の各問に答えよ.

- (1)  $P_1$  を求めよ.
- (2)  $2 \leq k \leq n-1$  のとき,  $P_k$  を求めよ.
- (3) 1 回目のじゃんけんでは誰も勝たない確率を求めよ.
- (4) 1 人の勝者が決まってゲームが終了する確率を求めよ.

**9** 連立不等式

$$\begin{cases} y \geq x^2 - 2x + 1 \\ y \leq -x^2 + 4x + 1 \end{cases}$$

の表す領域を  $D$  とする。このとき、次の各問に答えよ。

- (1)  $D$  を座標平面上に図示せよ。
- (2)  $a$  を実数とする。点  $(x, y)$  が  $D$  を動くとき、 $-ax + y$  の最大値を  $f(a)$  とする。 $f(a)$  を求めよ。
- (3) (2) で求めた  $f(a)$  に対し、関数  $b = f(a)$  のグラフをかけ。

**10** 整式  $P(x) = x^4 + 2x^3 - 2x - 1$  について、次の各問に答えよ。

- (1)  $P(x)$  を因数分解せよ。さらに、 $x > 1$  のとき、 $P(x) > 0$  であることを示せ。
- (2) 自然数  $m$  に対し、 $m(m+1)^3$  は偶数であることを証明せよ。
- (3) 次の条件 (\*) を満たす自然数  $k$  の中で、最も大きいものを求めよ。  
(\*) 3以上のすべての奇数  $x$  について、 $P(x)$  は  $k$  の倍数である。

**11** 表と裏の区別があるカード6枚が入っている。

そのうちの3枚には表に1, 裏に0が書かれ,  
その3枚以外の2枚には表に-1, 裏に0が書かれ,  
残り1枚には表に0, 裏に1が書かれている。

この袋から無作為に1枚取り出して書かれている数字を見てから袋にもどす操作を4回繰り返す。取り出した4回それぞれのカードの, 表に書かれた数の和を  $X$ , カードの裏に書かれた数の和を  $Y$  とする。ただし, 袋からカードを取り出すとき, どのカードも同じ確率で取り出されるものとする。このとき, 次の各問いに答えよ。

- (1)  $X + Y = 4$  である確率を求めよ。
- (2)  $X + Y$  の値が奇数である確率を求めよ。
- (3)  $X + Y \leq 2$  である確率を求めよ。

**12** 座標平面上に2つの放物線  $C_1: y = x^2$ ,  $C_2: y = 4(x-1)^2$  がある。  $t \leq \frac{2}{3}$  を満たす実数  $t$  に対し, 座標平面上において次の2つの条件を満たす部分の面積を  $S(t)$  とする。

$$(a) \quad t \leq x \leq t+1$$

$$(b) \quad x^2 \leq y \leq 4(x-1)^2 \quad \text{または} \quad 4(x-1)^2 \leq y \leq x^2$$

このとき, 次の各問いに答えよ。

- (1) 放物線  $C_1$ ,  $C_2$  の交点の  $x$  座標  $\alpha$ ,  $\beta$  (ただし,  $\alpha < \beta$ ) を求めよ。
- (2)  $t \leq -\frac{1}{3}$  のとき,  $S(t)$  を,  $t$  を用いて表せ。さらに, 関数  $S(t)$  は  $t \leq -\frac{1}{3}$  において減少することを示せ。
- (3)  $-\frac{1}{3} \leq t \leq \frac{2}{3}$  のとき,  $S(t)$  を,  $t$  を用いて表せ。さらに, 関数  $S(t)$   $\left(-\frac{1}{3} \leq t \leq \frac{2}{3}\right)$  が最小となる  $t$  の値を求めよ。

## 解答例

$$\boxed{1} \quad (1) \quad f(x) = xe^{-x^2} \text{ より } f'(x) = e^{-x^2} + x \cdot (-2x)e^{-x^2} = (1 - 2x^2)e^{-x}$$

(あ)  $1 - 2x^2$

$$(2) \quad f(x) = \sqrt{1 + \sin^2 x} = (1 + \sin^2 x)^{\frac{1}{2}} \text{ より}$$

$$f'(x) = \frac{1}{2}(1 + \sin^2 x)^{-\frac{1}{2}} \cdot 2 \sin x \cos x = \frac{\sin x \cos x}{\sqrt{1 + \sin^2 x}}$$

(い)  $\sin x \cos x$

$$(3) \quad f(x) = \frac{\log x}{x^2} \text{ より}$$

$$\begin{aligned} \int f(x) dx &= - \int \left(\frac{1}{x}\right)' \log x dx = -\frac{1}{x} \cdot \log x + \int \frac{1}{x} \cdot \frac{1}{x} dx \\ &= -\frac{\log x}{x} - \frac{1}{x} + C = -\frac{\log x + 1}{x} + C \end{aligned}$$

(う)  $\log x + 1$

$$\begin{aligned} (4) \quad \int_0^2 x\sqrt{2-x} dx &= \int_0^2 \{2 - (2-x)\}\sqrt{2-x} dx \\ &= \int_0^2 \{2(2-x)^{\frac{1}{2}} - (2-x)^{\frac{3}{2}}\} dx \\ &= \left[ -\frac{4}{3}(2-x)^{\frac{3}{2}} + \frac{2}{5}(2-x)^{\frac{5}{2}} \right]_0^2 \\ &= \frac{8}{3}\sqrt{2} - \frac{8}{5}\sqrt{2} = \frac{16}{15}\sqrt{2} \end{aligned}$$

(え)  $\frac{16}{15}\sqrt{2}$

$$\begin{aligned} (5) \quad \int_{\frac{\pi}{3}}^{\frac{\pi}{2}} \cos^2 \left(3x + \frac{\pi}{6}\right) dx &= \int_{\frac{\pi}{3}}^{\frac{\pi}{2}} \left\{ \frac{1}{2} \cos \left(6x + \frac{\pi}{3}\right) + \frac{1}{2} \right\} dx \\ &= \left[ \frac{1}{12} \sin \left(6x + \frac{\pi}{3}\right) + \frac{1}{2}x \right]_{\frac{\pi}{3}}^{\frac{\pi}{2}} \\ &= -\frac{\sqrt{3}}{12} + \frac{\pi}{12} = \frac{\pi - \sqrt{3}}{12} \end{aligned}$$

(お)  $\pi - \sqrt{3}$  ■

$$\boxed{2} \quad (1) \quad f(x) = \frac{x^2}{1+x^2} \text{ より } \lim_{x \rightarrow \pm\infty} f(x) dx = \lim_{x \rightarrow \pm\infty} \frac{1}{\frac{1}{x^2} + 1} = 1$$

$$f(x) = \frac{(1+x^2) - 1}{1+x^2} = 1 - \frac{1}{1+x^2} \text{ より } f'(x) = \frac{2x}{(1+x^2)^2}$$

$f'(x) = 2x(1+x^2)^{-2}$  であるから

$$\begin{aligned} f''(x) &= 2(1+x^2)^{-2} + 2x \cdot (-2)(1+x^2)^{-3} \cdot 2x \\ &= \frac{2(1+x^2) - 8x^2}{(1+x^2)^3} = \frac{2-6x^2}{(1+x^2)^3} \end{aligned}$$

$f(x)$  の増減表は次のようになる.

$x$	...	$-\frac{1}{\sqrt{3}}$	...	0	...	$\frac{1}{\sqrt{3}}$	...
$f'(x)$	-	-	-	0	+	+	+
$f'(x)$	-	0	+	+	+	0	-
$f(x)$	$\searrow$	変曲点 $\frac{1}{4}$	$\searrow$	極小 0	$\nearrow$	変曲点 $\frac{1}{4}$	$\nearrow$

$x$  座標が大きい方の変曲点 P の座標は  $\left(\frac{1}{\sqrt{3}}, \frac{1}{4}\right)$

$f'\left(\frac{1}{\sqrt{3}}\right) = \frac{3\sqrt{3}}{8}$  であるから, 点 P における曲線  $C$  の接線の方程式は

$$y - \frac{1}{4} = \frac{3\sqrt{3}}{8} \left(x - \frac{1}{\sqrt{3}}\right) \quad \text{すなわち} \quad y = \frac{3\sqrt{3}}{8}x - \frac{1}{8}$$

(ア) 1 (イ)  $2x$  (ウ)  $2-6x^2$  (エ)  $\frac{1}{\sqrt{3}}$  (オ)  $\frac{1}{4}$  (カ)  $\frac{3\sqrt{3}}{8}$  (キ)  $-\frac{1}{8}$

注意 変曲点は,  $f''(x)$  の符号が変化する点であり, 増減表等で示す必要がある.  
 $f''(x) = 0$  は, 変曲点であるため必要条件であるが, 十分条件ではない.

(2)  $f(x)$  の増減および凹凸は (1) の増減表のとおり.

極小値  $f(0) = 0$ , 変曲点  $\left(\pm\frac{1}{\sqrt{3}}, \frac{1}{4}\right)$

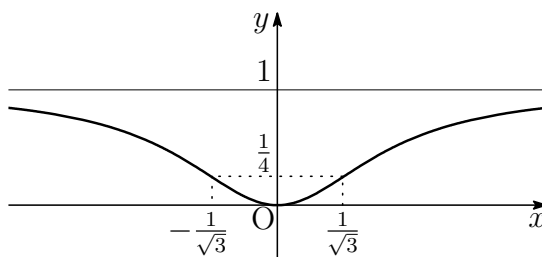

(3) 求める面積を  $S$  とすると

$$S = \int_0^1 \frac{x^2}{1+x^2} dx = \int_0^1 \left(1 - \frac{1}{1+x^2}\right) dx = 1 - \int_0^1 \frac{dx}{1+x^2}$$

$$x = \tan \theta \text{ とおくと } \frac{dx}{d\theta} = \frac{1}{\cos^2 \theta} \quad \begin{array}{|l|l|} \hline x & 0 \rightarrow 1 \\ \hline \theta & 0 \rightarrow \frac{\pi}{4} \\ \hline \end{array}$$

$$\text{ゆえに } \int_0^1 \frac{dx}{1+x^2} = \int_0^{\frac{\pi}{4}} \frac{1}{1+\tan^2 \theta} \cdot \frac{d\theta}{\cos^2 \theta} = \int_0^{\frac{\pi}{4}} d\theta = \frac{\pi}{4}$$

$$\text{よって } S = 1 - \frac{\pi}{4} \quad \blacksquare$$

**3** (1)  $A(1, 0, 0)$ ,  $B(0, 1, 0)$ ,  $C(0, 0, 2)$  より

$$\overrightarrow{AB} = (0, 1, 0) - (1, 0, 0) = (-1, 1, 0),$$

$$\overrightarrow{AC} = (0, 0, 2) - (1, 0, 0) = (-1, 0, 2)$$

(2)  $\overrightarrow{AB}$  および  $\overrightarrow{AC}$  に垂直なベクトルの1つを  $\vec{n} = (2, 2, 1)$  とおくと

$$\vec{n} \cdot \overrightarrow{AH} = 0 \quad \dots \textcircled{1}$$

$\overrightarrow{OH} // \vec{n}$  であるから、実数  $s$  を用いて

$$\begin{aligned} \overrightarrow{OH} &= s(2, 2, 1) \quad \text{ゆえに} \quad \overrightarrow{AH} = \overrightarrow{OH} - \overrightarrow{OA} \\ &= (2s - 1, 2s, s) \quad \dots \textcircled{2} \end{aligned}$$

②を①に代入すると

$$(2, 2, 1) \cdot (2s - 1, 2s, s) = 0 \quad \text{これを解いて } s = \frac{2}{9}$$

$$\text{したがって } \overrightarrow{OH} = \frac{2}{9}(2, 2, 1) = \left(\frac{4}{9}, \frac{4}{9}, \frac{2}{9}\right) \quad \text{よって } H \left(\frac{4}{9}, \frac{4}{9}, \frac{2}{9}\right)$$

(3)  $P$  は半直線  $OH$  上にあるから、(2)の結果から  $\overrightarrow{OP} = t\vec{n} \quad (t > 0)$

また、 $P$  は球面  $x^2 + y^2 + z^2 = 1$  上にあるから、 $|\overrightarrow{OP}| = 1$  より

$$1 = |t|\sqrt{2^2 + 2^2 + 1^2} \quad \text{ゆえに } 1 = 3|t| \quad t > 0 \text{ より } t = \frac{1}{3}$$

$$\text{したがって } \overrightarrow{OP} = \frac{1}{3}(2, 2, 1) = \left(\frac{2}{3}, \frac{2}{3}, \frac{1}{3}\right) \quad \text{よって } P \left(\frac{2}{3}, \frac{2}{3}, \frac{1}{3}\right)$$

$$\text{また } \overrightarrow{HP} = \overrightarrow{OP} - \overrightarrow{OH} = \frac{1}{3}\vec{n} - \frac{2}{9}\vec{n} = \frac{1}{9}\vec{n}$$

$$\text{よって } HP = |\overrightarrow{HP}| = \frac{1}{9}|\vec{n}| = \frac{1}{9} \cdot 3 = \frac{1}{3} \quad \blacksquare$$

4 (1) 方程式の解  $z$  の極形式を  $z = r(\cos \theta + i \sin \theta)$  … ①

$$\text{とすると} \quad z^2 = r^2(\cos 2\theta + i \sin 2\theta)$$

$$i \text{ を極形式で表すと } i = \cos \frac{\pi}{2} + i \sin \frac{\pi}{2}$$

$$\text{よって} \quad r^2(\cos 2\theta + i \sin 2\theta) = \cos \frac{\pi}{2} + i \sin \frac{\pi}{2}$$

両辺の絶対値と偏角を比較すると

$$r^2 = 1, \quad 2\theta = \frac{\pi}{2} + 2k\pi \quad (k \text{ は整数})$$

$$r > 0 \text{ であるから } r = 1 \quad \dots \text{ ②} \quad \text{また } \theta = \frac{\pi}{4} + k\pi$$

$$0 \leq \theta < 2\pi \text{ の範囲で考えると, } k = 0, 1 \text{ であるから } \theta = \frac{\pi}{4}, \frac{5}{4}\pi \quad \dots \text{ ③}$$

$$\text{②, ③ を ① に代入すると } z = \pm \frac{1}{\sqrt{2}} \pm \frac{1}{\sqrt{2}}i \quad (\text{複号同順})$$

$$(2) w^2 - 2iw = 1 + i \text{ より } (w - i)^2 = i$$

$$(1) \text{ の結果を利用して } w - i = \frac{1}{\sqrt{2}} + \frac{1}{\sqrt{2}}i, \quad -\frac{1}{\sqrt{2}} - \frac{1}{\sqrt{2}}i$$

$$\text{したがって } w = \frac{1}{\sqrt{2}} + \left(1 + \frac{1}{\sqrt{2}}\right)i, \quad -\frac{1}{\sqrt{2}} + \left(1 - \frac{1}{\sqrt{2}}\right)i$$

$\alpha$  の実部は  $\beta$  の実部より大きいから

$$\alpha = \frac{1}{\sqrt{2}} + \left(1 + \frac{1}{\sqrt{2}}\right)i, \quad \beta = -\frac{1}{\sqrt{2}} + \left(1 - \frac{1}{\sqrt{2}}\right)i$$

$$(3) (1) \text{ の解の 1 つを } z_1 = \frac{1}{\sqrt{2}} + \frac{1}{\sqrt{2}}i \text{ とおくと } \alpha = i + z_1, \quad \beta = i - z_1$$

$$\triangle OAB \text{ の面積を } S \text{ とすると } S = \frac{1}{2} |\text{Im}(\bar{\alpha}\beta)|$$

$$\bar{\alpha}\beta = (-i + \bar{z}_1)(i - z_1) = 1 - |z_1|^2 + (z_1 + \bar{z}_1)i = \sqrt{2}i$$

$$\text{Im}(\bar{\alpha}\beta) = \sqrt{2} \text{ より } S = \frac{1}{2} |\sqrt{2}| = \frac{\sqrt{2}}{2}$$

$$\text{解説 } \theta = \angle \alpha O \beta \text{ とすると } \cos \theta + i \sin \theta = \frac{\beta}{\alpha} = \frac{|\alpha|}{|\beta|} \cdot \frac{\beta}{\alpha} = \frac{|\alpha|}{|\beta|} \cdot \frac{\bar{\alpha}\beta}{\alpha\bar{\alpha}} = \frac{\bar{\alpha}\beta}{|\alpha||\beta|}$$

$$\sin \theta = \frac{\text{Im}(\bar{\alpha}\beta)}{|\alpha||\beta|} \text{ であるから } S = \frac{1}{2} |\alpha||\beta| \sin \theta = \frac{1}{2} |\text{Im}(\bar{\alpha}\beta)| \quad \blacksquare$$

5 (1) ①, ②, ③ を解いて  $a = 21, b = 2, c = 1$

$$\begin{aligned} (2) \text{ ①, ②, ③ から } \quad 86 &= 65 + a = (3a + b) + a = 4a + b \\ &= 4(10b + c) + b = 41b + 4c, \\ 65 &= 3a + b = 3(10b + c) + b \\ &= 31b + 3c \end{aligned}$$

$a_k = b_\ell$  のとき,  $86k + 3 = 65\ell + 4$  であるから, 上の2式より

$$\begin{aligned} (41b + 4c)k + 3 &= (31b + 3c)\ell + 4 \\ b(41k - 31\ell) + c(4k - 3\ell) &= 1 \end{aligned}$$

$b = 2, c = 1$  であるから

$$2(41k - 31\ell) + (4k - 3\ell) = 1 \quad \dots (*)$$

41 と 31 は互いに素であるから

$$41k - 31\ell = 1$$

を満たす整数  $k, \ell$  が存在するので, (\*) より, 整数  $m$  を用いて

$$\begin{cases} 41k - 31\ell = m \\ 4k - 3\ell = 1 - 2m \end{cases} \quad \text{ゆえに} \quad \begin{cases} k = -65m + 31 \\ \ell = -86m + 41 \end{cases} \quad \dots (**)$$

求める自然数  $k, \ell$  の組の1つとして, (\*\*) に  $m = 0$  を代入すると

$$k = 31, \quad \ell = 41$$

(3) (\*\*) を満たす自然数  $(k, \ell)$  の組

$$(k_1, \ell_1), (k_2, \ell_2), (k_3, \ell_3), \dots \quad (k_1 < k_2 < k_3 < \dots)$$

について, 数列  $\{k_n\}$  は, 初項が 31, 公差が 65 の等差数列であるから

$$k_n = 31 + 65(n - 1) = 65n - 34$$

$$\begin{aligned} \text{したがって} \quad c_n &= a_{k_n} = 86k_n + 3 \\ &= 86(65n - 34) + 3 = 5590n - 2921 \end{aligned}$$

$$c_n \geq 10^5 \text{ のとき } \quad 5590n - 2921 \geq 10^5 \quad \text{ゆえに} \quad n \geq \frac{102921}{5590} = 18.4\dots$$

よって, 求める最小の自然数  $n$  は **19** ■



6 (1)  $D_2$  は, 連立不等式

$$\begin{cases} x \geq y^2 \\ x + y \leq 6 \end{cases}$$

の表す領域で (境界線を含む), 右の図の斜線部分である.

$D_2$  内の格子点  $(x, y)$  の個数は

$$\begin{array}{ll} y = -3 \text{ のとき} & x = 9 \text{ の } 1 \text{ 個} \\ y = -2 \text{ のとき} & 4 \leq x \leq 8 \text{ の } 5 \text{ 個} \\ y = -1 \text{ のとき} & 1 \leq x \leq 7 \text{ の } 7 \text{ 個} \\ y = 0 \text{ のとき} & 0 \leq x \leq 6 \text{ の } 7 \text{ 個} \\ y = 1 \text{ のとき} & 1 \leq x \leq 5 \text{ の } 5 \text{ 個} \\ y = 2 \text{ のとき} & x = 4 \text{ の } 1 \text{ 個} \end{array}$$

$$\text{よって } a_2 = 1 + 5 + 7 + 7 + 5 + 1 = \mathbf{26}$$

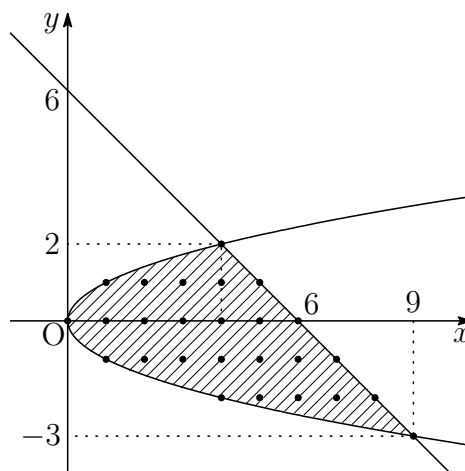

別解  $c = 0, 1$  のとき, 直線  $x + y = c$  上の格子点の個数は 2 個

$c = 2, 3, 4, 5$  のとき, 直線  $x + y = c$  上の格子点の個数は 4 個

直線  $x + y = 6$  上の格子点の個数は 6 個

$$\text{よって } a_2 = 2 \times 2 + 4 \times 4 + 6 = 26$$

(2)  $x + y = n(n+1) \cdots$  ① と  $x = y^2 \cdots$  ② から  $x$  を消去すると

$$y^2 + y = n(n+1) \quad \text{ゆえに} \quad (y-n)(y+n+1) = 0$$

直線 ① と放物線 ② の共有点の  $y$  座標は  $y = -n - 1, n$

$$\text{よって, 求める格子点の個数は } n - (-n - 1) + 1 = \mathbf{2n + 2}$$

(3) (2) の結果から,  $n(n+1) + 1 \leq c \leq (n+1)(n+2) - 1$  のとき ( $c$  は整数),

$$\text{直線 } x + y = c \text{ 上の格子点の個数は } 2n + 2$$

$$\text{直線 } x + y = (n+1)(n+2) \text{ 上の格子点の個数は } 2n + 4$$

$\{(n+1)(n+2) - 1\} - \{n(n+1) + 1\} + 1 = 2n + 1$  であるから

$$\begin{aligned} a_{n+1} - a_n &= (2n+1)(2n+2) + (2n+4) \\ &= \mathbf{4n^2 + 8n + 6} \end{aligned}$$

(4) (1) の図から,  $a_1 = 8$ .

$$\begin{aligned} n \geq 2 \text{ のとき } a_n &= a_1 + \sum_{k=1}^{n-1} (a_{k+1} - a_k) = 8 + \sum_{k=1}^{n-1} \{4(k+1)^2 + 2\} \\ &= 2 + \sum_{k=1}^n (4k^2 + 2) = 2 + 4 \cdot \frac{1}{6} n(n+1)(2n+1) + 2n \\ &= \frac{4}{3} n^3 + 2n^2 + \frac{8}{3} n + 2 \end{aligned}$$

上式は,  $n = 1$  のときも成立するから

$$a_n = \frac{4}{3} n^3 + 2n^2 + \frac{8}{3} n + 2$$

別解 直線  $y = k$  ( $k$  は定数) と直線 ①, 放物線 ② との交点の  $x$  座標は, それぞれ

$$x = n(n+1) - k, \quad x = k^2$$

ゆえに,  $D_n$  に含まれる直線  $y = k$  ( $-n-1 \leq k \leq n$ ) 上の格子点の個数は

$$\{n(n+1) - k\} - k^2 + 1 = n^2 + n + 1 - k^2 - k$$

したがって

$$\begin{aligned} a_n &= \sum_{k=-n-1}^n (n^2 + n + 1 - k^2 - k) = 1 + \sum_{k=-n}^n (n^2 + n + 1 - k^2 - k) \\ &= 1 + (2n+1)(n^2 + n + 1) + \sum_{k=-n}^n (-k^2 - k) \\ &= 2n^3 + 3n^2 + 3n + 2 + \sum_{k=1}^n \{-k^2 - k - (-k)^2 - (-k)\} \\ &= 2n^3 + 3n^2 + 3n + 2 - 2 \sum_{k=1}^n k^2 = \frac{4}{3} n^3 + 2n^2 + \frac{8}{3} n + 2 \end{aligned}$$



7 (1) 点  $A\left(\frac{1}{8}, \frac{3\sqrt{3}}{8}\right)$  は,  $C$  の  $t = \frac{\pi}{3}$  に対する点である.

$$\frac{dx}{dt} = -3 \cos^2 t \sin t, \quad \frac{dy}{dt} = 3 \sin^2 t \cos t \quad \dots (*)$$

したがって  $\frac{dy}{dx} = \frac{\frac{dy}{dt}}{\frac{dx}{dt}} = -\tan t$  ゆえに  $t = \frac{\pi}{3}$  のとき  $\frac{dy}{dx} = -\sqrt{3}$

よって, 点  $A$  における  $C$  の法線の方程式は

$$1\left(x - \frac{1}{8}\right) - \sqrt{3}\left(y - \frac{3\sqrt{3}}{8}\right) = 0 \quad \text{すなわち} \quad x - \sqrt{3}y + 1 = 0$$

(2) 曲線  $C$  の弧長を  $s$  とすると, (\*) により

$$\begin{aligned} s &= \int_0^{\frac{\pi}{2}} \sqrt{\left(\frac{dx}{dt}\right)^2 + \left(\frac{dy}{dt}\right)^2} dt \\ &= \int_0^{\frac{\pi}{2}} \sqrt{(-3 \cos^2 t \sin t)^2 + (3 \sin^2 t \cos t)^2} dt \\ &= \int_0^{\frac{\pi}{2}} 3 \sin t \cos t dt = \int_0^{\frac{\pi}{2}} \frac{3}{2} \sin 2t dt = \left[-\frac{3}{4} \cos 2t\right]_0^{\frac{\pi}{2}} = \frac{3}{2} \end{aligned}$$

(3)  $x = \cos^3 t$  より  $\begin{array}{c|c} x & 0 \rightarrow 1 \\ \hline t & \frac{\pi}{2} \rightarrow 0 \end{array}$

求める立体の体積を  $V$  とすると, (\*) により

$$\begin{aligned} \frac{V}{\pi} &= \int_0^1 y^2 dx = \int_{\frac{\pi}{2}}^0 (\sin^3 t)^2 (-3 \cos^2 t \sin t) dt \\ &= 3 \int_0^{\frac{\pi}{2}} (\sin^7 t - \sin^9 t) dt \quad \dots \textcircled{1} \end{aligned}$$

ここで,  $n$  を自然数とし,  $J_n = \int_0^{\frac{\pi}{2}} \sin^n t dt$  とおくと

$$\begin{aligned} J_n &= \int_0^{\frac{\pi}{2}} \sin^n t dt = - \int_0^{\frac{\pi}{2}} \sin^{n-1} t (\cos t)' dt \\ &= - \left[ \sin^{n-1} t \cos t \right]_0^{\frac{\pi}{2}} + \int_0^{\frac{\pi}{2}} (\sin^{n-1} t)' \cos t dt \\ &= (n-1) \int_0^{\frac{\pi}{2}} \sin^{n-2} t \cos^2 t dt = (n-1) \int_0^{\frac{\pi}{2}} \sin^{n-2} t (1 - \sin^2 t) dt \\ &= (n-1) J_{n-2} - (n-1) J_n \end{aligned}$$

$$\text{したがって}^1 \quad J_n = \frac{n-1}{n} J_{n-2} \quad \cdots \textcircled{2}$$

$$\begin{aligned} \textcircled{1}, \textcircled{2} \text{より} \quad \frac{V}{\pi} &= 3(J_7 - J_9) = 3\left(J_7 - \frac{8}{9}J_7\right) = \frac{1}{3}J_7 = \frac{1}{3} \cdot \frac{6}{7} \cdot \frac{4}{5} \cdot \frac{2}{3} J_1 \\ &= \frac{16}{105} \int_0^{\frac{\pi}{2}} \sin t \, dt = \frac{16}{105} \left[ -\cos t \right]_0^{\frac{\pi}{2}} = \frac{16}{105} \end{aligned}$$

$$\text{よって} \quad V = \frac{16}{105} \pi$$

別解 求める立体の体積を  $V$  とすると, (\*) により

$$\begin{aligned} \frac{V}{\pi} &= \int_0^1 y^2 \, dx = \int_{\frac{\pi}{2}}^0 (\sin^3 t)^2 (-3 \cos^2 t \sin t) \, dt \\ &= 3 \int_0^{\frac{\pi}{2}} (\sin^2 t)^3 \cos^2 t \sin t \, dt \\ &= 3 \int_0^{\frac{\pi}{2}} (1 - \cos^2 t)^3 \cos^2 t \sin t \, dt \\ &= 3 \int_0^{\frac{\pi}{2}} (\cos^2 t - 3 \cos^4 t + 3 \cos^6 t - \cos^8 t) \sin t \, dt \\ &= 3 \left[ -\frac{1}{3} \cos^3 t + \frac{3}{5} \cos^5 t - \frac{3}{7} \cos^7 t + \frac{1}{9} \cos^9 t \right]_0^{\frac{\pi}{2}} \\ &= 3 \left( \frac{1}{3} - \frac{3}{5} + \frac{3}{7} - \frac{1}{9} \right) = \frac{16}{105} \end{aligned}$$

**8** (1)  $n$  人でじゃんけんをする場合の総数は  $3^n$  通り

勝者 1 人の選び方は  ${}_n C_1$  通りで, その勝者はグー, チョキ, パーの 3 通りの勝ち方があるから

$$P_1 = \frac{{}_n C_1 \times 3}{3^n} = \frac{n}{3^{n-1}}$$

(2) 勝者  $k$  人の選び方は  ${}_n C_k$  通りで ( $2 \leq k \leq n-1$ ), その勝者はグー, チョキ, パーの 3 通りの勝ち方があるから

$$P_k = \frac{{}_n C_k \times 3}{3^n} = \frac{n C_k}{3^{n-1}}$$

<sup>1</sup>[http://kumamoto.s12.xrea.com/kyusuu/nagasaki/nagasaki\\_2016\\_kouki.pdf](http://kumamoto.s12.xrea.com/kyusuu/nagasaki/nagasaki_2016_kouki.pdf) **2** を参照

- (3) (2)の結果から, 求める確率は,  $\sum_{k=1}^{n-1} P_k$  の余事象の確率であるから, 求める確率を  $P_0$  とすると

$$\begin{aligned} P_0 &= 1 - \sum_{k=1}^{n-1} P_k = 1 - \sum_{k=1}^{n-1} \frac{{}^n C_k}{3^{n-1}} \\ &= 1 - \frac{1}{3^{n-1}} \left( \sum_{k=0}^n {}^n C_k - 2 \right) = 1 - \frac{2^n - 2}{3^{n-1}} \end{aligned}$$

- (4) (2)の結果から,  $j$ 人で1回のじゃんけんをして  $k$ 人の勝者が決まる確率を  $P_k^j$  とすると ( $0 < k < j \leq n$ )

$$P_k^j = \frac{{}^j C_k}{3^{j-1}}$$

求める確率を  $P$  とすると

$$P = P_1^n + \sum_{j=2}^{n-1} P_j^n P_1^j + P_0 P_1^n$$

このとき 
$$\begin{aligned} P_j^n P_1^j &= \frac{{}^n C_j}{3^{n-1}} \cdot \frac{{}^j C_1}{3^{j-1}} = \frac{1}{3^{n-1} \cdot 3^{j-1}} \cdot \frac{n!}{j!(n-j)!} \cdot j \\ &= \frac{n}{3^{n-1} \cdot 3^{j-1}} \cdot \frac{(n-1)!}{(j-1)!(n-j)!} = \frac{n}{3^{n-1}} \cdot \frac{{}^{n-1} C_{j-1}}{3^{j-1}} \end{aligned}$$

したがって

$$\begin{aligned} P &= (1 + P_0) P_1^n + \sum_{j=2}^{n-1} P_j^n P_1^j \\ &= \left( 2 - \frac{2^n - 2}{3^{n-1}} \right) \frac{n}{3^{n-1}} + \frac{n}{3^{n-1}} \sum_{j=2}^{n-1} \frac{{}^{n-1} C_{j-1}}{3^{j-1}} \\ &= \left( 2 - \frac{2^n - 2}{3^{n-1}} \right) \frac{n}{3^{n-1}} + \frac{n}{3^{n-1}} \left( \sum_{j=1}^n \frac{{}^{n-1} C_{j-1}}{3^{j-1}} - 1 - \frac{1}{3^{n-1}} \right) \\ &= \left( 2 - \frac{2^n - 2}{3^{n-1}} \right) \frac{n}{3^{n-1}} + \frac{n}{3^{n-1}} \left\{ \left( 1 + \frac{1}{3} \right)^{n-1} - 1 - \frac{1}{3^{n-1}} \right\} \\ &= \frac{n}{3^{n-1}} \left( 1 + \frac{1}{3^{n-1}} - \frac{2^n}{3^{n-1}} + \frac{4^{n-1}}{3^{n-1}} \right) \\ &= \frac{n}{9^{n-1}} (1 - 2^n + 3^{n-1} + 4^{n-1}) \end{aligned}$$



9 (1) 与えられた連立不等式から

$$\begin{cases} y \geq (x-1)^2 \\ y \leq -(x-2)^2 + 5 \end{cases}$$

したがって、領域  $D$  は、右の図の斜線部分で、境界線を含む。

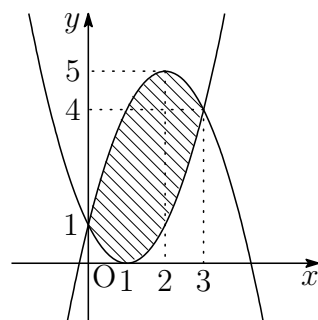

(2)  $k = -ax + y$  とおくと、 $y = ax + k$  であるから、 $k$  が最大となる  $D$  の点  $(x, y)$  は  $y = -(x-2)^2 + 5 \cdots \textcircled{1}$  上にある ( $0 \leq x \leq 3$ ).

$\textcircled{1}$  より、 $y' = -2(x-2)$  であるから

$$x = 0 \text{ のとき } y' = 4, \quad x = 3 \text{ のとき } y' = -2$$

(i)  $-2 < a < 4$  のとき、 $-2(x-2) = a$  より、点  $\left(2 - \frac{a}{2}, -\frac{a^2}{4} + 5\right)$  で  $k$  は最大となり、最大値は

$$k = -a\left(2 - \frac{a}{2}\right) - \frac{a^2}{4} + 5 = \frac{a^2}{4} - 2a + 5 = \frac{1}{4}(a-4)^2 + 1$$

(ii)  $a \leq -2$  のとき、点  $(3, 4)$  で  $k$  は最大となり、最大値は

$$k = -a \cdot 3 + 4 = -3a + 4$$

(iii)  $4 \leq a$  のとき、点  $(0, 1)$  で  $k$  は最大となり、最大値は

$$k = -a \cdot 0 + 1 = 1$$

$$(i) \sim (iii) \text{ より } f(a) = \begin{cases} -3a + 4 & (a \leq -2) \\ \frac{1}{4}(a-4)^2 + 1 & (-2 < a < 4) \\ 1 & (4 \leq a) \end{cases}$$

(3) (2) の結果から、関数  $b = f(a)$  のグラフは下の図のようになる。

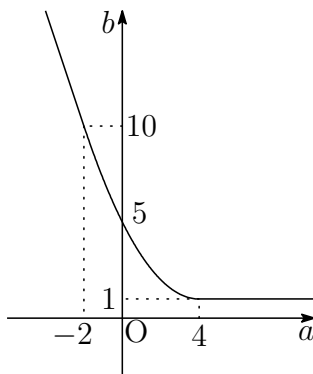

**10** (1)  $P(x) = x^4 + 2x^3 - 2x - 1$   
 $= (x^2 + 1)(x^2 - 1) + 2x(x^2 - 1)$   
 $= (x^2 - 1)(x^2 + 1 + 2x)$   
 $= (x + 1)(x - 1)(x + 1)^2 = (x - 1)(x + 1)^3$   
 $x > 1$  のとき,  $x - 1 > 0$ ,  $x + 1 > 0$  であるから  $P(x) > 0$

(2)  $m(m + 1)^3 = m(m + 1) \cdot (m + 1)^2$   
 $m$  は自然数より, 連続する 2 数の積  $m(m + 1)$  は, 偶数である.  
よって,  $m(m + 1)^3$  は偶数である.

(3) 3 以上の奇数  $x$  は, 自然数  $n$  を用いて,  $x = 2n + 1$  とおけるから

$$P(x) = (2n + 1 - 1)(2n + 1 + 1)^3 = 16n(n + 1)^3$$

$$= 16n(n + 1) \cdot (n + 1)^2$$

$n(n + 1)$  は, 連続する 2 数の積であるから,  $P(x)$  は,  $16 \times 2$  の倍数.  
したがって,  $P(x)$  は 32 の倍数. よって, 求める最大の  $k$  の値は **32** ■

**11** (1)

カード	①	②	③	④	⑤	⑥
表	1	1	1	-1	-1	0
裏	0	0	0	0	0	1

$X + Y = 4$  となるのは, 上に示した ①~⑥ のカードの中で 4 回とも,  
④, ⑤ 以外のカードが出る確率であるから

$$\left(\frac{4}{6}\right)^4 = \frac{16}{81}$$

- (2)  $X + Y$  は奇数回目には奇数, 偶数回目には偶数となる.  
4 回目には,  $X + Y$  は偶数であるから, 求める確率は **0**
- (3)  $X + Y \leq 2$  である確率は, (1) の余事象の確率であるから

$$1 - \frac{16}{81} = \frac{65}{81}$$

■

- 12** (1)  $C_1: y = x^2$ ,  $C_2: y = 4(x-1)^2$  の方程式から  $y$  を消去すると

$$\begin{aligned} 4(x-1)^2 &= x^2 \\ 2(x-1) &= \pm x \\ x &= \frac{2}{3}, 2 \end{aligned}$$

$$\alpha < \beta \text{ より } \alpha = \frac{2}{3}, \beta = 2$$

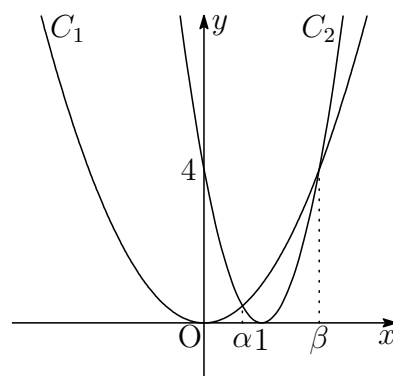

- (2)  $t \leq -\frac{1}{3}$  のとき,  $t+1 \leq \frac{2}{3}$  であるから, (1) の図から

$$\begin{aligned} S(t) &= \int_t^{t+1} \{4(x-1)^2 - x^2\} dx = \left[ \frac{4}{3}(x-1)^3 - \frac{1}{3}x^3 \right]_t^{t+1} \\ &= \frac{4}{3}\{t^3 - (t-1)^3\} - \frac{1}{3}\{(t+1)^3 - t^3\} = 3t^2 - 5t + 1 \end{aligned}$$

$$S(t) = 3\left(t - \frac{5}{6}\right)^2 - \frac{13}{12} \text{ であるから, } t \leq -\frac{1}{3} \text{ において減少する.}$$

- (3)  $-\frac{1}{3} \leq t \leq \frac{2}{3}$  のとき,  $\frac{2}{3} \leq t+1$  であるから, (1) の図から

$$\begin{aligned} S(t) &= \int_t^{\frac{2}{3}} \{4(x-1)^2 - x^2\} dx + \int_{\frac{2}{3}}^{t+1} \{x^2 - 4(x-1)^2\} dx \\ &= \left[ \frac{4}{3}(x-1)^3 - \frac{1}{3}x^3 \right]_t^{\frac{2}{3}} + \left[ \frac{1}{3}x^3 - \frac{4}{3}(x-1)^3 \right]_{\frac{2}{3}}^{t+1} \\ &= -2t^3 + 5t^2 - 3t + \frac{37}{27} \end{aligned}$$

$$\begin{aligned} \text{したがって } S'(t) &= -6t^2 + 10t - 3 \\ &= -6\left(t - \frac{5-\sqrt{7}}{6}\right)\left(t - \frac{5+\sqrt{7}}{6}\right) \end{aligned}$$

$-\frac{1}{3} \leq t \leq \frac{2}{3}$  のとき,  $S(t)$  の増減表は

$t$	$-\frac{1}{3}$	$\dots$	$\frac{5-\sqrt{7}}{6}$	$\dots$	$\frac{2}{3}$
$S'(t)$		$-$	$0$	$+$	
$S(t)$		$\searrow$	極小	$\nearrow$	

このとき,  $S(t)$  を最小にする  $t$  の値は  $t = \frac{5-\sqrt{7}}{6}$  ■



## 8.4 2018年

- 工学部 [1] ~ [5] 数II・III・A・B (120分)
- 医学部 [2], [4], [6] ~ [8] 数II・III・A・B (120分)
- 教育文化(中学数学)学部 [3], [5], [7], [9] 数II・III・A・B (90分)
- 教育文化(中学[社会, 理科, 技術, 家庭], 初等教育, 特別支援, 社会システム)学部・農学部 [7], [9], [10] 数II・A・B (90分)

[1] 次の空欄を適切な数または数式で埋めよ.

(1) 関数  $f(x) = x\sqrt{1+x^2}$  の導関数は,  $f'(x) = \frac{\boxed{\text{あ}}}{\sqrt{1+x^2}}$  である.

(2) 関数  $f(x) = \frac{x}{\tan x}$  の導関数は,  $f'(x) = \frac{\boxed{\text{い}}}{\sin^2 x}$  である.

(3) 関数  $f(x) = \frac{x^3}{x^2-4}$  の不定積分は,  $\int f(x) dx = \frac{x^2}{2} + \boxed{\text{う}} + C$  である. ただし,  $C$  は積分定数とする.

(4) 定積分  $\int_{-1}^1 \frac{x}{e^x} dx$  の値は  $\boxed{\text{え}}$  である.

(5) 定積分  $\int_0^{\frac{\pi}{3}} \sqrt{1+\sin x} dx$  の値は  $\boxed{\text{お}}$  である.

[2]  $s, t$  を,  $s > 0, t > 0, s^2 + t^2 < 1$  を満たす実数とし, 座標平面において, 中心が点  $P(s, t)$ , 半径が1の円を  $C$  とする.  $C$  と  $x$  軸との交点を  $K, M$  とし,  $C$  と  $y$  軸との交点を  $L, N$  とする. ただし,  $K$  の  $x$  座標は  $M$  の  $x$  座標より大きく,  $L$  の  $y$  座標は  $N$  の  $y$  座標より大きいとする. 四角形  $KLMN$  の面積を  $S$  とするとき, 次の各問に答えよ.

(1) 面積  $S$  を,  $s, t$  を用いて表せ.

(2) 点  $P$  が直線  $y = -x + 1$  上を動くとき, 面積  $S$  の最大値を求めよ.

- 3 右図の平行六面体  $OABC-DEFG$  において、すべての面は1辺の長さが1のひし形とし、 $\angle AOC = \angle AOD = \angle COD = 60^\circ$  とする。線分  $BE$  を  $3:2$  に内分する点を  $P$  とし、 $\vec{a} = \vec{OA}$ ,  $\vec{c} = \vec{OC}$ ,  $\vec{d} = \vec{OD}$  とするとき、次の各問に答えよ。

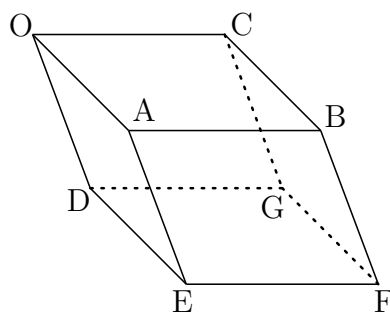

- (1) 内積  $\vec{a} \cdot \vec{c}$ ,  $\vec{c} \cdot \vec{d}$ ,  $\vec{d} \cdot \vec{a}$  の値を求めよ。
  - (2)  $\vec{OP}$  を,  $\vec{a}$ ,  $\vec{c}$ ,  $\vec{d}$  を用いて表せ。
  - (3) 線分  $BG$  を  $t:(1-t)$  ( $0 < t < 1$ ) に内分する点を  $Q$  とする。  $0 < t < 1$  を満たす  $t$  について、線分  $PQ$  の長さを最小にする  $t$  の値と、そのときの線分  $PQ$  の長さを求めよ。
- 4 2つの袋 A, B のそれぞれに、赤玉1個と白玉2個の合計3個が入っている。次のような試行を考える。

袋 A から無作為に玉を1個取り出し、  
 袋 B から無作為に玉を1個取り出す。  
 次に、上で袋 A から取り出した玉を袋 B に入れ、  
 上で袋 B から取り出した玉を袋 A に入れる。

この試行を  $n$  回 ( $n \geq 1$ ) 行った後、袋 A の中を確認する。例えば、 $n = 2$  の場合、1回目の試行で、袋 A から白玉、袋 B から赤玉を取り出し、2回目の試行で、袋 A から白玉、袋 B から白玉を取り出したとすると、その結果、袋 A には赤玉が2個、白玉が1個入っている。

$n$  回の試行の後で、

袋 A に赤玉1個と白玉2個が入っている確率を  $P_n$ ,  
 袋 A に赤玉2個と白玉1個が入っている確率を  $Q_n$ ,  
 袋 A に赤玉が入っていない確率を  $R_n$

とする。ただし、どの玉も同じ確率で取り出されるとする。このとき、次の各問に答えよ。

- (1)  $P_1, Q_1, R_1$  を求めよ。
- (2)  $P_2$  を求めよ。
- (3)  $P_{n+1}$  を,  $P_n$  を用いて表せ。
- (4)  $P_n$  を求めよ。

5 関数  $f(x) = x \log x$  ( $x > 0$ ) および座標平面上の曲線  $C: y = f(x)$  ( $\frac{1}{e^2} \leq x \leq e$ ) について、次の各問に答えよ。

- (1) 第1次導関数  $f'(x)$ 、第2次導関数  $f''(x)$  を求めよ。
- (2)  $\frac{1}{e^2} \leq x \leq e$  において、関数  $f(x)$  の増減、極値、曲線  $C$  の凹凸、および変曲点を調べて、 $C$  の概形をかけ。
- (3) 曲線  $C$  と  $x$  軸および2直線  $x = \frac{1}{e^2}$ 、 $x = e$  で囲まれた部分の面積  $S$  を求めよ。

6 点  $O$  を原点とする座標平面において、点  $P$  は中心が  $O$ 、半径が1の円の周上を動き、点  $Q$  は4点  $A(2, 0)$ 、 $B(0, 2)$ 、 $C(-2, 0)$ 、 $D(0, -2)$  を頂点とする四角形の周上を動くとする。ただし、 $P$ 、 $Q$  は  $PQ = 2$  を満たすように動くとする。このとき、次の各問に答えよ。

- (1) 内積  $\overrightarrow{OP} \cdot \overrightarrow{OQ}$  の最大値と最小値を求めよ。
- (2) 直線  $PQ$  と点  $O$  の距離の最大値と最小値を求めよ。

7 平面上の三角形  $ABC$  で、3辺の長さが  $AB = 10$ 、 $BC = 6$ 、 $CA = 8$  であるものについて、外心を  $O$ 、内心を  $I$  とし、 $O$  から  $I$  へのばした半直線と外接円との交点を  $M$ 、 $I$  から  $O$  へのばした半直線と外接円との交点を  $N$  とする。このとき、次の各問に答えよ。

- (1) 三角形  $ABC$  の外接円の半径  $R$  と内接円の半径  $r$  を求めよ。
- (2) 線分  $OI$  の長さを求めよ。
- (3) 線分  $IM$ 、 $IN$  の長さを求めよ。
- (4) 点  $I$  を通る各直線  $l$  に対し、 $l$  が三角形  $ABC$  の外接円によって切り取られる線分の長さを  $d$  とする。このとき、 $d$  の最小値を求めよ。

8 関数  $f(x) = \frac{1}{\cos^3 x}$  ( $-\frac{\pi}{2} < x < \frac{\pi}{2}$ ) および座標平面上の曲線  $C: y = f(x)$  について、次の各問に答えよ。

- (1) 関数  $f(x)$  の増減、極値、曲線  $C$  の凹凸、および変曲点を調べて、 $C$  の概形をかけ。
- (2) 定積分  $\int_0^{\frac{\pi}{3}} \frac{1}{\cos x} dx$  の値を求めよ。
- (3) 曲線  $C$  と  $x$  軸、 $y$  軸および直線  $x = \frac{\pi}{3}$  で囲まれた部分の面積  $S$  を求めよ。

9 次の各問に答えよ.

- (1) 十進法で表された整数 147 を, 五進法と八進法で表せ.
- (2) 五進法により 2 桁で表された正の整数で, 八進法で表すと 2 桁となるものを考える. このとき, 八進法で表したときの各位の数の並びが五進法で表されたときの各位の数の並びと逆順にはならないことを示せ.
- (3) 五進法により 3 桁で表された正の整数で, 八進法で表すと 3 桁となるものを考える. このとき, 八進法で表したときの各位の数の並びが五進法で表されたときの各位の数の並びと逆順になるものをすべて求め, 十進法で表せ.

10 関数  $f(x) = x^2 - 3x + 2$  および座標平面上の曲線  $C: y = f(x)$  について, 次の各問に答えよ.

- (1) P を曲線  $C$  上の点とし, P の  $x$  座標を  $t$  とするとき, P における  $C$  の接線の方程式を,  $t$  を用いて表せ.
- (2) 点  $(2, -1)$  から曲線  $C$  に異なる 2 本の接線が引ける. それぞれの接線の方程式と接点の座標を求めよ.
- (3) 曲線  $C$  と, (2) で求めた 2 本の接線によって囲まれた部分の面積  $S$  を求めよ.

## 解答例

$$\boxed{1} \quad (1) \quad f(x) = x\sqrt{1+x^2} \text{ より } f'(x) = \sqrt{1+x^2} + x \cdot \frac{x}{\sqrt{1+x^2}} = \frac{1+2x^2}{\sqrt{1+x^2}}$$

$$(あ) \quad 1 + 2x^2$$

$$(2) \quad f(x) = \frac{x}{\tan x} = x \cot x \text{ より}$$

$$f'(x) = \cot x + x \left( -\frac{1}{\sin^2 x} \right) = \frac{\sin x \cos x - x}{\sin^2 x}$$

$$(い) \quad \sin x \cos x - x$$

$$(3) \quad f(x) = \frac{x^3}{x^2-4} = x + \frac{4x}{x^2-4} \text{ より}$$

$$\begin{aligned} \int f(x) dx &= \int \left( x + \frac{4x}{x^2-4} \right) dx \\ &= \frac{x^2}{2} + 2 \log |x^2-4| + C \end{aligned}$$

$$(う) \quad 2 \log |x^2-4|$$

$$(4) \quad \int_{-1}^1 \frac{x}{e^x} dx = \int_{-1}^1 x e^{-x} dx = \left[ -e^{-x}(x+1) \right]_{-1}^1 = -\frac{2}{e}$$

$$(え) \quad -\frac{2}{e}$$

$$(5) \quad 1 + \sin x = 1 + 2 \sin \frac{x}{2} \cos \frac{x}{2} = \left( \sin \frac{x}{2} + \cos \frac{x}{2} \right)^2$$

$0 \leq x \leq \frac{\pi}{3}$  において,  $\sin \frac{x}{2} + \cos \frac{x}{2} > 0$  であるから

$$\begin{aligned} \int_0^{\frac{\pi}{3}} \sqrt{1 + \sin x} dx &= \int_0^{\frac{\pi}{3}} \left( \sin \frac{x}{2} + \cos \frac{x}{2} \right) dx \\ &= \left[ -2 \cos \frac{x}{2} + 2 \sin \frac{x}{2} \right]_0^{\frac{\pi}{3}} \\ &= 3 - \sqrt{3} \end{aligned}$$

$$(お) \quad 3 - \sqrt{3}$$



2 (1)  $C$  の方程式は  $(x-s)^2 + (y-t)^2 = 1 \cdots (*)$

(\*) に  $y=0$  を代入すると

$$(x-s)^2 + t^2 = 1 \quad \text{ゆえに} \quad x = s \pm \sqrt{1-t^2}$$

したがって  $MK = 2\sqrt{1-t^2}$

また, (\*) に  $x=0$  を代入すると

$$s^2 + (y-t)^2 = 1 \quad \text{ゆえに} \quad y = t \pm \sqrt{1-s^2}$$

したがって  $NL = 2\sqrt{1-s^2}$

$$\text{よって} \quad S = \frac{1}{2}MK \cdot NL = \frac{1}{2} \cdot 2\sqrt{1-t^2} \cdot 2\sqrt{1-s^2} = 2\sqrt{(1-s^2)(1-t^2)}$$

(2) 点  $P(s, t)$  が直線  $y = -x + 1$  上を動くから  $s + t = 1$

上式および (1) の結果から

$$\begin{aligned} S &= 2\sqrt{1 - (s^2 + t^2) + s^2t^2} = 2\sqrt{1 - (s+t)^2 + 2st + s^2t^2} \\ &= 2\sqrt{s^2t^2 + 2st} = 2\sqrt{(st+1)^2 - 1} \quad \cdots \textcircled{1} \end{aligned}$$

$s+t=1$ ,  $s>0$ ,  $t>0$  であるから, 相加・相乗平均の大小関係により

$$1 = s+t \geq 2\sqrt{st} \quad \text{ゆえに} \quad 0 < st \leq \frac{1}{4} \quad \cdots \textcircled{2}$$

上式において, 等号が成立するのは  $s=t=\frac{1}{2}$

$$\textcircled{1}, \textcircled{2} \text{ より} \quad 0 < S \leq \frac{3}{2}$$

よって,  $s=t=\frac{1}{2}$  のとき,  $S$  は最大値  $\frac{3}{2}$  をとる. ■

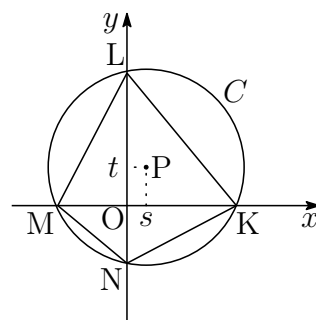

$$\boxed{3} \quad (1) \vec{a} \cdot \vec{c} = \vec{c} \cdot \vec{d} = \vec{d} \cdot \vec{a} = 1 \cdot 1 \cos 60^\circ = \frac{1}{2}$$

$$(2) \vec{OP} = \frac{2\vec{OB} + 3\vec{OE}}{3+2} = \frac{2(\vec{a} + \vec{c}) + 3(\vec{a} + \vec{d})}{5} = \vec{a} + \frac{2}{5}\vec{c} + \frac{3}{5}\vec{d}$$

$$(3) \vec{OQ} = (1-t)\vec{OB} + t\vec{OG} \\ = (1-t)(\vec{a} + \vec{c}) + t(\vec{c} + \vec{d}) = t(\vec{d} - \vec{a}) + \vec{a} + \vec{c}$$

これと (2) の結果から

$$\vec{PQ} = \vec{OQ} - \vec{OP} = t(\vec{d} - \vec{a}) + \frac{3}{5}(\vec{c} - \vec{d}), \\ |\vec{PQ}|^2 = t^2|\vec{d} - \vec{a}|^2 + \frac{6}{5}t(\vec{d} - \vec{a}) \cdot (\vec{c} - \vec{d}) + \frac{9}{25}|\vec{c} - \vec{d}|^2$$

ここで,  $|\vec{a}| = |\vec{c}| = |\vec{d}| = 1$  および (1) の結果から

$$|\vec{d} - \vec{a}|^2 = |\vec{d}|^2 - 2\vec{d} \cdot \vec{a} + |\vec{a}|^2 = 1 \\ |\vec{c} - \vec{d}|^2 = |\vec{c}|^2 - 2\vec{c} \cdot \vec{d} + |\vec{d}|^2 = 1 \\ (\vec{d} - \vec{a}) \cdot (\vec{c} - \vec{d}) = \vec{c} \cdot \vec{d} - |\vec{d}|^2 - \vec{a} \cdot \vec{c} + \vec{a} \cdot \vec{d} = -\frac{1}{2}$$

これらの結果を利用すると

$$|\vec{PQ}|^2 = t^2 - \frac{3}{5}t + \frac{9}{25} = \left(t - \frac{3}{10}\right)^2 + \frac{27}{100}$$

よって, PQ の長さは,  $t = \frac{3}{10}$  のとき, 最小値  $\frac{3\sqrt{3}}{10}$  をとる. ■

- 4 (1) 確率  $P_{n+1}, Q_{n+1}, R_{n+1}$  は, 確率  $P_n, Q_n, R_n$  を用いた次の確率漸化式によって定まる.

$$(*) \begin{cases} P_{n+1} = \frac{5}{9}P_n + \frac{2}{3}Q_n + \frac{2}{3}R_n \\ Q_{n+1} = \frac{2}{9}P_n + \frac{1}{3}Q_n \\ R_{n+1} = \frac{2}{9}P_n + \frac{1}{3}R_n \end{cases}$$

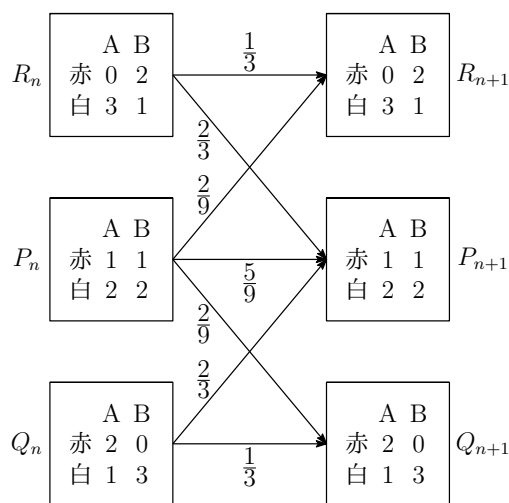

初めに2つの袋A, Bのそれぞれに, 赤玉1個と白玉2個の合計3個が入っているから

$$P_1 = \frac{5}{9}, \quad Q_1 = \frac{2}{9}, \quad R_1 = \frac{2}{9}$$

- (2) (1)の結果および(\*)の第1式により

$$P_2 = \frac{5}{9}P_1 + \frac{2}{3}Q_1 + \frac{2}{3}R_1 = \frac{5}{9} \cdot \frac{5}{9} + \frac{2}{3} \cdot \frac{2}{9} + \frac{2}{3} \cdot \frac{2}{9} = \frac{49}{81}$$

- (3)  $P_n + Q_n + R_n = 1$  および(\*)の第1式から,  $Q_n, R_n$  を消去すると

$$P_{n+1} = \frac{5}{9}P_n + \frac{2}{3}(Q_n + R_n) = \frac{5}{9}P_n + \frac{2}{3}(1 - P_n) = -\frac{1}{9}P_n + \frac{2}{3}$$

- (4) (3)の結果から  $P_{n+1} - \frac{3}{5} = -\frac{1}{9}\left(P_n - \frac{3}{5}\right)$

ゆえに  $P_n - \frac{3}{5} = \left(P_1 - \frac{3}{5}\right) \left(-\frac{1}{9}\right)^{n-1}$  よって  $P_n = \frac{3}{5} + \frac{2}{5} \left(-\frac{1}{9}\right)^n$

補足 (\*)の第2・3式から  $Q_{n+1} - R_{n+1} = \frac{1}{3}(Q_n - R_n)$

$Q_1 = R_1 = \frac{2}{9}$  であるから  $Q_n = R_n$

よって  $Q_n = R_n = \frac{1}{2}(1 - P_n) = \frac{1}{5} - \frac{1}{5} \left(-\frac{1}{9}\right)^n$





5 (1)  $f(x) = x \log x$  より  $f'(x) = \log x + 1$ ,  $f''(x) = \frac{1}{x}$

(2) (1)の結果から, 増減および凹凸は次のようになる.

$x$	$\frac{1}{e^2}$	$\cdots$	$\frac{1}{e}$	$\cdots$	$e$
$f'(x)$		-	0	+	
$f''(x)$		+	+	+	
$f(x)$	$-\frac{2}{e^2}$	$\searrow$	$-\frac{1}{e}$	$\nearrow$	$e$

極小値  $f\left(\frac{1}{e}\right) = -\frac{1}{e}$ , 変曲点なし

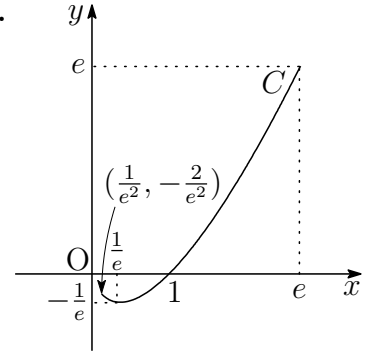

(3)  $f(x) = x \log x$  の原始関数の 1 つを  $F(x) = \frac{x^2}{4}(2 \log x - 1)$  とおくと

$$F\left(\frac{1}{e^2}\right) = -\frac{5}{4e^4}, \quad F(1) = -\frac{1}{4}, \quad F(e) = \frac{e^2}{4}$$

$$\begin{aligned} \text{よって} \quad S &= -\int_{\frac{1}{e^2}}^1 f(x) dx + \int_1^e f(x) dx \\ &= -\left[F(x)\right]_{\frac{1}{e^2}}^1 + \left[F(x)\right]_1^e \\ &= F\left(\frac{1}{e^2}\right) - 2F(1) + F(e) = -\frac{5}{4e^4} + \frac{1}{2} + \frac{e^2}{4} \end{aligned}$$

■

$$\begin{aligned} \text{[6]} \quad (1) \quad |\vec{PQ}|^2 &= |\vec{OQ} - \vec{OP}|^2 \\ &= |\vec{OQ}|^2 - 2\vec{OP} \cdot \vec{OQ} + |\vec{OP}|^2 \end{aligned}$$

$$|\vec{OP}| = 1, \quad |\vec{PQ}| = 2 \text{ より}$$

$$2^2 = |\vec{OQ}|^2 - 2\vec{OP} \cdot \vec{OQ} + 1^2$$

$$\text{ゆえに } \vec{OP} \cdot \vec{OQ} = \frac{1}{2}(|\vec{OQ}|^2 - 3)$$

$$\sqrt{2} \leq |\vec{OQ}| \leq 2 \text{ であるから}$$

$$-\frac{1}{2} \leq \vec{OP} \cdot \vec{OQ} \leq \frac{1}{2} \quad \text{よって 最大値 } \frac{1}{2}, \text{ 最小値 } -\frac{1}{2}$$

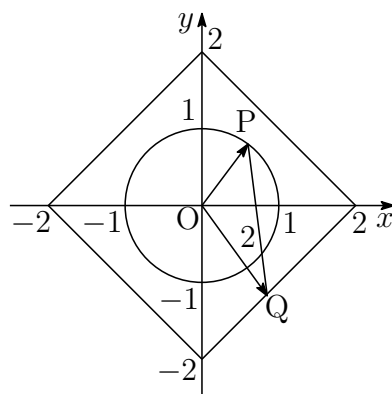

(2) 直線 PQ に垂線 OH を引くと、H は直線 PQ 上の点であるから

$$\vec{OH} = \vec{OP} + t\vec{PQ} \quad (t \text{ は実数})$$

$$\vec{PQ} \perp \vec{OH} \text{ であるから, } \vec{PQ} \cdot \vec{OH} = 0 \text{ より}$$

$$\vec{PQ} \cdot (\vec{OP} + t\vec{PQ}) = 0 \quad \text{ゆえに } t = -\frac{\vec{OP} \cdot \vec{PQ}}{|\vec{PQ}|^2}$$

$$\begin{aligned} \text{したがって } |\vec{OH}|^2 &= |\vec{OP}|^2 + 2t\vec{OP} \cdot \vec{PQ} + t^2|\vec{PQ}|^2 \\ &= |\vec{OP}|^2 - \frac{2(\vec{OP} \cdot \vec{PQ})^2}{|\vec{PQ}|^2} + \frac{(\vec{OP} \cdot \vec{PQ})^2}{|\vec{PQ}|^2} \\ &= \frac{|\vec{OP}|^2|\vec{PQ}|^2 - (\vec{OP} \cdot \vec{PQ})^2}{|\vec{PQ}|^2} = 1 - \frac{1}{4}(\vec{OP} \cdot \vec{PQ})^2 \end{aligned}$$

$$\text{このとき } \vec{OP} \cdot \vec{PQ} = \vec{OP} \cdot (\vec{OQ} - \vec{OP}) = \vec{OP} \cdot \vec{OQ} - |\vec{OP}|^2 = \vec{OP} \cdot \vec{OQ} - 1$$

$$\text{ゆえに } -\frac{3}{2} \leq \vec{OP} \cdot \vec{PQ} \leq -\frac{1}{2} \quad \text{したがって } \frac{7}{16} \leq |\vec{OH}|^2 \leq \frac{15}{16}$$

$$\text{よって, 求める最大値は } \frac{\sqrt{15}}{4}, \text{ 最小値は } \frac{\sqrt{7}}{4}$$

補足 点 A から直線  $\vec{OP} + t\vec{v}$  に引いた垂線の長さは ( $t$  は媒介変数)

$$\frac{\sqrt{|\vec{v}|^2|\vec{AP}|^2 - (\vec{v} \cdot \vec{AP})^2}}{|\vec{v}|}$$



- 7 (1)  $BC^2 + CA^2 = AB^2$  であるから

$$\angle BCA = 90^\circ$$

AB は  $\triangle ABC$  の外接円の直径であるから

$$R = \frac{1}{2}AB = 5$$

$\triangle IBC + \triangle ICA + \triangle IAB = \triangle ABC$  より

$$\frac{1}{2} \cdot 6r + \frac{1}{2} \cdot 8r + \frac{1}{2} \cdot 10r = \frac{1}{2} \cdot 6 \cdot 8$$

これを解いて  $r = 2$

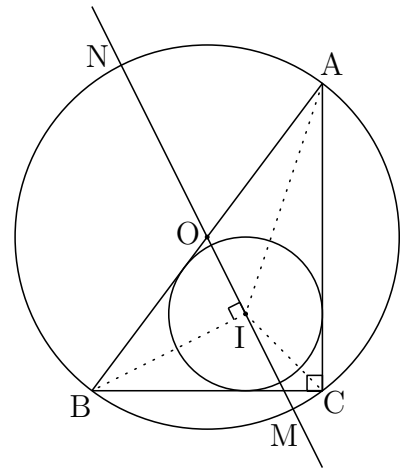

- (2)  $\vec{CB} = 6\vec{e}$ ,  $\vec{CA} = 8\vec{f}$  となる直交する単位ベクトル  $\vec{e}$ ,  $\vec{f}$  を用いると

$$\vec{CI} = 2\vec{e} + 2\vec{f},$$

$$\vec{CO} = \frac{1}{2}(\vec{CB} + \vec{CA}) = 3\vec{e} + 4\vec{f},$$

$$\vec{OI} = \vec{CI} - \vec{CO} = (2\vec{e} + 2\vec{f}) - (3\vec{e} + 4\vec{f}) = -\vec{e} - 2\vec{f}$$

したがって  $|\vec{OI}|^2 = |\vec{e}|^2 + 4|\vec{f}|^2 = 5$  よって  $OI = \sqrt{5}$

- (3)  $IM = OM - OI = 5 - \sqrt{5}$ ,  $IN = ON + OI = 5 + \sqrt{5}$

- (4) 求める最小値は  $2\sqrt{R^2 - r^2} = 2\sqrt{5^2 - (\sqrt{5})^2} = 4\sqrt{5}$

別解  $\vec{IB} = \vec{CB} - \vec{CI} = 6\vec{e} - (2\vec{e} + 2\vec{f}) = 4\vec{e} - 2\vec{f}$  より

$$\vec{OI} \cdot \vec{IB} = (-\vec{e} - 2\vec{f}) \cdot (4\vec{e} - 2\vec{f}) = 0$$

$OI \perp IB$  より,  $d$  の最小値は

$$2|\vec{IB}| = 2\sqrt{4^2 + (-2)^2} = 4\sqrt{5}$$



8 (1)  $f(x) = \frac{1}{\cos^3 x} = (\cos x)^{-3}$  より

$$f'(x) = -3(\cos x)^{-4}(-\sin x) = 3 \sin x (\cos x)^{-4} = \frac{3 \sin x}{\cos^4 x}$$

$$f''(x) = 3 \cos x (\cos x)^{-4} + 3 \sin x \cdot (-4)(\cos x)^{-5}(-\sin x)$$

$$= 3(\cos x)^{-3} + 12 \sin^2 x (\cos x)^{-5} = \frac{3(1 + 3 \sin^2 x)}{\cos^5 x}$$

$f(x)$  の増減, 極値,  $C$  の凹凸は, 次のようになる.

$x$	$(-\frac{\pi}{2})$	$\cdots$	$0$	$\cdots$	$(\frac{\pi}{2})$
$f'(x)$		$-$	$0$	$+$	
$f''(x)$		$+$	$+$	$+$	
$f(x)$		$\searrow$	$1$	$\nearrow$	

$$\lim_{x \rightarrow -\frac{\pi}{2}+0} f(x) = \infty, \quad \lim_{x \rightarrow \frac{\pi}{2}-0} f(x) = \infty$$

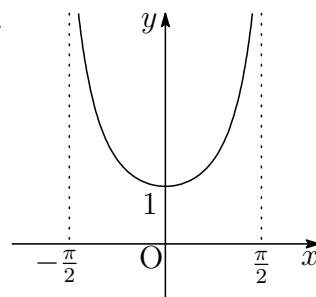

よって 極小値  $f(0) = 1$ , 変曲点はない.

$$(2) \int_0^{\frac{\pi}{3}} \frac{1}{\cos x} dx = \int_0^{\frac{\pi}{3}} \frac{\cos x}{\cos^2 x} dx = \int_0^{\frac{\pi}{3}} \frac{\cos x}{1 - \sin^2 x} dx$$

$$= \frac{1}{2} \int_0^{\frac{\pi}{3}} \left( \frac{\cos x}{\sin x + 1} - \frac{\cos x}{\sin x - 1} \right) dx = \frac{1}{2} \left[ \log \left| \frac{\sin x + 1}{\sin x - 1} \right| \right]_0^{\frac{\pi}{3}}$$

$$= \frac{1}{2} \log \frac{2 + \sqrt{3}}{2 - \sqrt{3}} = \log(2 + \sqrt{3})$$

$$(3) \int_0^{\frac{\pi}{3}} \frac{1}{\cos x} dx = \int_0^{\frac{\pi}{3}} \frac{(\sin x)'}{\cos^2 x} dx = \left[ \frac{\sin x}{\cos^2 x} \right]_0^{\frac{\pi}{3}} - \int_0^{\frac{\pi}{3}} \sin x \cdot \frac{2 \sin x}{\cos^3 x} dx$$

$$= 2\sqrt{3} + 2 \int_0^{\frac{\pi}{3}} \frac{1}{\cos x} dx - 2 \int_0^{\frac{\pi}{2}} \frac{1}{\cos^3 x} dx$$

よって

$$S = \int_0^{\frac{\pi}{3}} \frac{1}{\cos^3 x} dx = \frac{1}{2} \int_0^{\frac{\pi}{3}} \frac{1}{\cos x} dx + \sqrt{3}$$

$$= \frac{1}{2} \log(2 + \sqrt{3}) + \sqrt{3}$$

■

$$\begin{array}{r|l}
 5 & 147 \\
 \hline
 5 & 29 \cdots 2 \\
 \hline
 5 & 5 \cdots 4 \\
 \hline
 & 1 \cdots 0
 \end{array}
 \qquad
 \begin{array}{r|l}
 8 & 147 \\
 \hline
 8 & 18 \cdots 3 \\
 \hline
 & 2 \cdots 2
 \end{array}$$

よって  $147 = 1042_{(5)} = 223_{(8)}$

- (2) 2桁の五進数  $\boxed{a}\boxed{b}_{(5)}$  の位の順序を逆にした2桁の八進数  $\boxed{b}\boxed{a}_{(8)}$  が等しいと仮定すると ( $a, b$  は4以下の自然数)

$$5a + b = 8b + a \quad \text{ゆえに} \quad 4a = 7b$$

上の第2式は7の倍数であるが、 $4a$  は7の倍数ではない。

よって、条件をみたす  $a, b$  は存在しない。

- (3) 3桁の五進数  $\boxed{a}\boxed{b}\boxed{c}_{(5)}$  の位の順序を逆にした3桁の八進数  $\boxed{c}\boxed{b}\boxed{a}_{(8)}$  が等しいとき ( $a, c = 1, 2, 3, 4, b = 0, 1, 2, 3, 4$ )

$$5^2a + 5b + c = 8^2c + 8b + a \quad \text{整理すると} \quad 8a = b + 21c$$

$$\text{したがって} \quad a - b = 7(3c - a)$$

上式は7の倍数であるから、 $-3 \leq a - b \leq 4$  に注意すると

$$a - b = 0, 3c - a = 0 \quad \text{すなわち} \quad a = b = 3c$$

これを満たす  $a, b, c$  の組は  $a = b = 3, c = 1$

よって  $331_{(5)} = 133_{(8)} = 91$  ■

10 (1)  $f(x) = x^2 - 3x + 2$  より  $f'(x) = 2x - 3$

$C$  上の点  $P(t, t^2 - 3t + 2)$  における接線の方程式は

$$y - (t^2 - 3t + 2) = (2t - 3)(x - t)$$

すなわち  $y = (2t - 3)x - t^2 + 2$

(2) (1) で求めた接線が点  $(2, -1)$  を通るとき

$$-1 = (2t - 3) \cdot 2 - t^2 + 2 \quad \text{整理すると} \quad t^2 - 4t + 3 = 0$$

これを解いて  $t = 1, 3$

よって, (1) の結果から

$$\left\{ \begin{array}{l} \text{接点 } (1, 0) \\ \text{接線 } y = -x + 1 \end{array} \right. \quad \left\{ \begin{array}{l} \text{接点 } (3, 2) \\ \text{接線 } y = 3x - 7 \end{array} \right.$$

(3) 右の図から, 求める面積  $S$  は

$$\begin{aligned} S &= \int_1^2 \{(x^2 - 3x + 2) - (-x + 1)\} dx \\ &\quad + \int_2^3 \{(x^2 - 3x + 2) - (-3x + 7)\} dx \\ &= \int_1^2 (x - 1)^2 dx + \int_2^3 (x - 3)^2 dx \\ &= \left[ \frac{1}{3}(x - 1)^3 \right]_1^2 + \left[ \frac{1}{3}(x - 3)^2 \right]_2^3 = \frac{2}{3} \end{aligned}$$

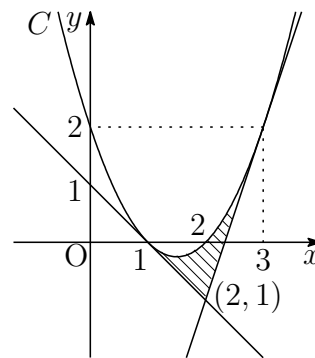

補足 2つの接点  $(1, 0)$ ,  $(3, 2)$  を通る直線  $y = x - 1$  と  $C: y = x^2 - 3x + 2$  で囲まれた部分の面積は  $2S$  となる<sup>2</sup>. 実際

$$\int_1^3 \{x - 1 - (x^2 - 3x + 2)\} dx = - \int_1^3 (x - 1)(x - 3) dx = \frac{4}{3}$$

<sup>2</sup>[http://kumamoto.s12.xrea.com/nyusi/Qdai\\_bun.2009.pdf](http://kumamoto.s12.xrea.com/nyusi/Qdai_bun.2009.pdf) (p.6 を参照)

## 第 9 章 鹿児島大学

- 出題分野
1. 理系 A... 理 [数物地]・工・医 [医]
  2. 理系 B... 理 [生]・医 [理]・歯・農・水
  3. 教育学部

### 理系 A 出題分野 (2009-2018) 120 分

◀	鹿児島大学 理系 A	09	10	11	12	13	14	15	16	17	18
II	式と証明			1						1	
	複素数と方程式						2		2		
	図形と方程式	2							1	1	2
	三角関数									2	1
	指数関数と対数関数			1		2	2	2			
	微分法と積分法		2	2	2			2			
III	式と曲線	6*	6*	6*	6*	6*	6*			6	
	複素数平面							7	7	7	7
	関数										
	極限										6
	微分法とその応用	3	4								6
	積分法			4	4	4					
	積分法の応用						4	6	6		6
A	場合の数と確率	1・7*	1		1・7*	1	1	1			
	整数の性質	1		1				1	1		1
	図形の性質	1	1		1	1	1	1	1		1
B	平面上のベクトル		3	3	3	3		4*			4*
	空間のベクトル								4*	4*	
	数列					3	3	3*	3*	3*	3*
	確率分布と統計	8*	7*・8*	7*・8*	8*	7*・8*	7*・8*	5*	5*	5*	5*
C	行列 (旧課程)	5*	5*	5*	5*	5*	5*				

数字は問題番号 (\* から 1 題選択)

## 理系B 出題分野(2009-2018) 90分

◀	鹿児島大学 理系B	09	10	11	12	13	14	15	16	17	18
II	式と証明			1						1	
	複素数と方程式						2				
	図形と方程式	2							1	1	2
	三角関数									2	1
	指数関数と対数関数			1		2	2	2	2		
	微分法と積分法		2	2	2			2	2	1	2
A	場合の数と確率	1	1		1	1	1	1			
	整数の性質	1		1				1	1		1
	図形の性質	1	1		1	1	1	1	1		1
B	平面上のベクトル		3	3	3	3		4*			4*
	空間のベクトル								4*	4*	
	数列	4				3	3	3*	3*	3*	3*
	確率分布と統計							5*	5*	5*	5*

数字は問題番号(\*から1題選択)



教育学部 出題分野 (2009-2018) 120分

◀	鹿児島大学 教育学部	09	10	11	12	13	14	15	16	17	18
II	式と証明			1						1	
	複素数と方程式						2*		2#		
	図形と方程式	2*							1	1	2#
	三角関数									2#	1
	指数関数と対数関数			1		2*	2*	8			
	微分法と積分法		2*	2*	2*			9#		1	2#
III	式と曲線										
	複素数平面										
	関数										
	極限		9*								
	微分法とその応用	10*	9*								
	積分法	10*		9*					2#		
A	積分法の応用		9*		9*	9*	9*	10#		8#	8#
	場合の数と確率	1	1		1	1	1	1			
	整数の性質	1		1				1	1		1
B	図形の性質	1	1		1	1	1	1	1		1
	平面上のベクトル		3	3	3	3		4*			4*
	空間のベクトル								4*	4*	
	数列	9				3	3	3*	3*	3*	3*
	確率分布と統計							5*	5*	5*	5*

数字は問題番号 (\*, #からそれぞれ1題選択)

## 9.1 2015年

- 理 [数理・物理・地環]・工・医 [医]・歯学部 [1], [2] 必答, [3] ~ [5] から1問選択, [6], [7] 必答. 数II・III・A・B(120分)
- 理 [生命化], 医 [理学療法]・農・水産・共同獣医学部 [1], [2] 必答, [3] ~ [5] から1問選択. 数II・A・B(90分)
- 教育 [数学・理科・技術・教育・心理・家政・国語・社会・英語・特別支援教育・健康教育] 学部 [1], [8] 必答, [3] ~ [5] から1問選択, [9], [10] の2題から1問選択. 数II・A・Bまたは数III・A・B(90分)

**1** 次の各問いに答えよ.

- (1) SATTUN という6文字を並べかえて得られる順列のうち, 最初が子音文字になるものの総数を求めよ.
- (2) 半径  $r$  の円  $O'$  が半径  $2r$  の円  $O$  に点  $P$  で内接し, さらに円  $O'$  は円  $O$  の弦  $AB$  に点  $Q$  で接している. 線分  $PQ$  の延長が円  $O$  と交わる点を  $M$  とする.  $\angle PQB = 60^\circ$  のとき, 線分  $QM$  の長さを求めよ.
- (3) 1次不定方程式

$$37x + 32y = 1$$

の整数解を1組求めよ.

**2** (1) 0でない実数  $a, b, c, d$  が  $3^a = 5^b = 7^c = 105^d$  を満たすとき,

$$\frac{1}{a} + \frac{1}{b} + \frac{1}{c} = \frac{1}{d}$$

が成り立つことを示せ.

(2) 関数  $f(x) = -3mx + 2n$  と関数  $g(x) = 6x^2 - 2nx - m$  について

$$S = \int_0^2 f(x) dx, \quad T = \int_0^2 g(x) dx$$

とおく. ただし,  $m \geq 0, n \geq 0$  とする. このとき, 次の各問いに答えよ.

- (a)  $S$  と  $T$  を  $m$  と  $n$  を用いて表せ.
- (b)  $S \geq 0, T \geq 0$  のとき,  $m+n$  が最大となるような  $m$  と  $n$  を求めよ.

**3** 数列  $\{a_n\}$  は  $a_1 = 0$ ,  $a_{n+1} - a_n = \frac{n\{1 + (-1)^{n+1}\}}{2}$  ( $n = 1, 2, 3, \dots$ ) により定まるものとして, 次の各問いに答えよ.

(1)  $a_2, a_3, a_4, a_5$  をそれぞれ求めよ.

(2) 数列  $\{b_n\}, \{c_n\}$  を

$$b_n = a_{2n-1}, \quad c_n = a_{2n} \quad (n = 1, 2, 3, \dots)$$

で定めるとき, 一般項  $b_n, c_n$  を求めよ.

(3)  $\sum_{n=1}^{50} (-1)^n a_n$  を求めよ.

**4** 平面上に三角形 ABC と点 O があり,  $\overrightarrow{OA} = \vec{a}$ ,  $\overrightarrow{OB} = \vec{b}$ ,  $\overrightarrow{OC} = \vec{c}$  とおくとき

$$\vec{a} \cdot \vec{b} = \vec{b} \cdot \vec{c} = \vec{c} \cdot \vec{a} \neq 0$$

を満たしていると仮定する. 辺 BC の中点を M, 線分 OB の中点を N とし, 三角形 OBC の外心を P とする. このとき, 次の各問いに答えよ.

(1)  $M \neq P$  のとき, 線分 MP と線分 OA は平行であることを示せ.

(2)  $\overrightarrow{MP} = t\vec{a}$  において,  $\overrightarrow{OP}$  と  $\overrightarrow{NP}$  を  $\vec{a}, \vec{b}, \vec{c}$  および実数  $t$  を用いて表せ.

(3)  $\overrightarrow{OP}$  と  $\overrightarrow{NP}$  を  $\vec{a}, \vec{b}, \vec{c}$  を用いて表せ.

**5** 整数  $n$  ( $n \geq 4$ ) に対し, 2 枚のコインを同時に投げる試行を繰り返し, 2 枚とも表が出るか, または  $n$  回繰り返した時点で試行を終了するときの試行の回数を  $X_n$  とする. 確率変数  $X_n$  について, 次の各問いに答えよ.

(1)  $n - 1$  以下の自然数  $k$  に対して, 確率  $P(X_n = k)$  を求めよ. また, 確率  $P(X_n > 3)$  を求めよ.

(2) 確率  $P(X_n = n)$  を  $n$  を用いて表せ.

(3)  $X_n$  の平均を  $E_n$  とかくとき,  $E_{n+1} - E_n$  を求めよ.

**6** 関数  $f(x) = xe^{-x}$  について、次の各問いに答えよ。ただし、 $e$  は自然対数の底であり、 $x > 0$  とする。

- (1)  $f(x)$  の極値を求めよ。また、曲線  $y = f(x)$  の凹凸を調べ、その概形を描け。ただし、 $\lim_{x \rightarrow +\infty} xe^{-x} = 0$  を用いてよい。
- (2)  $t > 0$  とするとき、曲線  $y = f(x)$  と  $x$  軸、および直線  $x = t$  で囲まれる部分の面積  $g(t)$  を求めよ。
- (3)  $t > 0$  とするとき、曲線  $y = f(x)$  と  $x$  軸、および二つの直線  $x = t$  と  $x = t + 1$  で囲まれる部分の面積  $h(t)$  が最大となるような  $t$  の値を求めよ。

**7** 次の各問いに答えよ。ただし、 $i$  は虚数単位とする。

- (1) 方程式  $z^4 = -1$  を解け。
- (2)  $\alpha$  を方程式  $z^4 = -1$  の解の一つとする。複素数平面に点  $\beta$  があって  $|z - \beta| = \sqrt{2}|z - \alpha|$  を満たす点  $z$  全体が原点を中心とする円  $C$  を描くとき、複素数  $\beta$  を  $\alpha$  で表せ。
- (3) 点  $z$  が (2) の円  $C$  上を動くとき、点  $i$  と  $z$  を結ぶ線分の midpoint  $w$  はどのような図形を描くか。

**8** 0 でない実数  $a, b, c, d$  が  $3^a = 5^b = 7^c = 105^d$  を満たすとき、

$$\frac{1}{a} + \frac{1}{b} + \frac{1}{c} = \frac{1}{d}$$

が成り立つことを示せ。

**9** 関数  $f(x) = -3mx + 2n$  と関数  $g(x) = 6x^2 - 2nx - m$  について

$$S = \int_0^2 f(x) dx, \quad T = \int_0^2 g(x) dx$$

とおく。ただし、 $m \geq 0, n \geq 0$  とする。このとき、次の各問いに答えよ。

- (1)  $S$  と  $T$  を  $m$  と  $n$  を用いて表せ。
- (2)  $S \geq 0, T \geq 0$  のとき、 $m + n$  が最大となるような  $m$  と  $n$  を求めよ。

**10** 関数  $f(x) = xe^{-x}$  について、次の問いに答えよ。ただし、 $e$  は自然対数の底であり、 $x > 0$  とする。

- (1)  $f(x)$  の極値を求めよ。また、曲線  $y = f(x)$  の凹凸を調べ、その概形を描け。ただし、 $\lim_{x \rightarrow \infty} xe^{-x} = 0$  を用いてよい。
- (2) 曲線  $y = f(x)$  と  $x$  軸、および直線  $x = 1$  で囲まれる部分の面積を求めよ。

解答例

- 1 (1) 最初の文字がSまたはNのとき, ともに  $\frac{5!}{2!}$  (通り)  
 最初の文字がTのとき  $5!$  (通り)  
 よって, 求める総数は  $\frac{5!}{2!} \times 2 + 5! = 240$  (通り)

(2) Qは弦ABと円O'の接点であるから

$$\angle POQ = \angle PQB = 60^\circ$$

弦OPは, 円O'の直径であるから

$$\angle OQP = 90^\circ$$

$\triangle OMQ \equiv \triangle OPQ$  であるから

$$QM = PQ = OP \sin 60^\circ = 2r \times \frac{\sqrt{3}}{2} = \sqrt{3}r$$

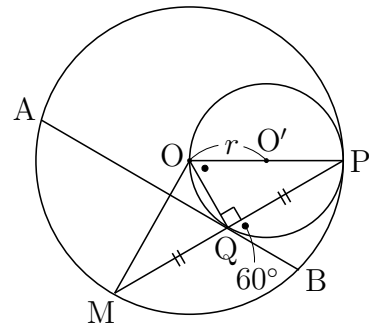

(3)  $37x + 32y = 1 \dots (*)$  より,  $37 \equiv 5, 32 \equiv 0 \pmod{32}$  であるから

$$5x \equiv 1 \pmod{32} \quad \text{ゆえに} \quad 13 \cdot 5x \equiv 13 \pmod{32}$$

すなわち  $x \equiv 13 \pmod{32}$  これを満たす整数  $x$  の1つは 13

(\*) より,  $5x + 32(x + y) = 1$  であるから

$$5 \times 13 + 32(13 + y) = 1 \quad \text{ゆえに} \quad 64 + 32(13 + y) = 0$$

これを解いて  $y = -15$  よって  $(x, y) = (13, -15)$

別解 (基本的な性質) 互いに素な整数  $a, b$  に対して  $ax + by = 1$  を満たす整数  $x, y$  は存在する.  $37x + 32y = 1$  より

$$5x + 32(x + y) = 1 \quad (37 = 32 + 5)$$

$$5\{x + 6(x + y)\} + 2(x + y) = 1 \quad (32 = 5 \cdot 6 + 2)$$

$$5(7x + 6y) + 2(x + y) = 1$$

$$7x + 6y + 2\{2(7x + 6y) + (x + y)\} = 1 \quad (5 = 2 \cdot 2 + 1)$$

$$7x + 6y + 2(15x + 13y) = 1$$

$15x + 13y = n \dots \textcircled{1}$  とおくと ( $n$  は整数),  $7x + 6y = 1 - 2n \dots \textcircled{2}$

$\textcircled{1} - \textcircled{2} \times 2$  より  $x + y = 5n - 2 \dots \textcircled{3}$

$\textcircled{2}, \textcircled{3}$  を解いて  $(x, y) = (13 - 32n, -15 + 37n)$  ■

2 (1)  $3^a = 5^b = 7^c = 105^d = M$  とおく.

$a, b, c$  は 0 でない実数であるから,  $M$  は 1 でない正数.

$$\text{したがって} \quad a = \log_3 M = \frac{1}{\log_M 3} \quad \text{ゆえに} \quad \log_M 3 = \frac{1}{a}$$

$$b = \log_5 M = \frac{1}{\log_M 5} \quad \text{ゆえに} \quad \log_M 5 = \frac{1}{b}$$

$$c = \log_7 M = \frac{1}{\log_M 7} \quad \text{ゆえに} \quad \log_M 7 = \frac{1}{c}$$

$$d = \log_{105} M = \frac{1}{\log_M 105} \quad \text{ゆえに} \quad \log_M 105 = \frac{1}{d}$$

$$\log_M 3 + \log_M 5 + \log_M 7 = \log_M 105 \quad \text{であるから} \quad \frac{1}{a} + \frac{1}{b} + \frac{1}{c} = \frac{1}{d}$$

$$(2) \text{ (a) } S = \int_0^2 (-3mx + 2n) dx = \left[ -\frac{3}{2}mx^2 + 2nx \right]_0^2 = -6m + 4n$$

$$T = \int_0^2 (6x^2 - 2nx - m) dx = \left[ 2x^3 - nx^2 - mx \right]_0^2 = -2m - 4n + 16$$

(b) (a) の結果から

$$m = 2 - \frac{1}{8}S - \frac{1}{8}T, \quad n = 3 + \frac{1}{16}S - \frac{3}{16}T$$

$$\text{したがって} \quad m + n = 5 - \frac{1}{16}S - \frac{5}{16}T$$

$S \geq 0, T \geq 0$  のとき,  $m + n$  が最大となるのは, 上の諸式より

$$S = T = 0 \quad \text{すなわち} \quad m = 2, n = 3$$



**3** (1)  $a_1 = 0, a_{n+1} - a_n = \frac{n\{1 + (-1)^{n+1}\}}{2} \quad (n = 1, 2, 3, \dots) \quad \dots (*)$

(\*) に  $n = 1, 2, 3, 4$  を代入すると

$$a_2 - a_1 = 1, \quad a_3 - a_2 = 0, \quad a_4 - a_3 = 3, \quad a_5 - a_4 = 0$$

$$a_1 = 0 \text{ であるから } \quad \mathbf{a_2 = 1, a_3 = 1, a_4 = 4, a_5 = 4}$$

(2) (\*) の  $n$  をそれぞれ,  $2n, 2n + 1$  に置き換えると

$$\begin{aligned} a_{2n+1} - a_{2n} &= \frac{2n\{1 + (-1)^{2n+1}\}}{2} = 0 \\ a_{2n+2} - a_{2n+1} &= \frac{(2n+1)\{1 + (-1)^{2n+2}\}}{2} = 2n + 1 \end{aligned}$$

$$\text{したがって} \quad \begin{cases} b_{n+1} - c_n = 0 & \dots \textcircled{1} \\ c_{n+1} - b_{n+1} = 2n + 1 & \dots \textcircled{2} \end{cases}$$

上の2式から  $b_{n+1}$  を消去すると  $c_{n+1} - c_n = 2n + 1$

$$n \geq 2 \text{ のとき} \quad \sum_{k=1}^{n-1} (c_{k+1} - c_k) = \sum_{k=1}^{n-1} (2k + 1)$$

$$\text{したがって} \quad c_n - c_1 = 2 \cdot \frac{1}{2} n(n-1) + n - 1 = n^2 - 1$$

$$c_1 = a_2 = 1 \text{ であるから} \quad c_n = n^2$$

上式は,  $n = 1$  のときも成り立つ.

$$\textcircled{1} \text{ から, } n \geq 2 \text{ のとき} \quad b_n = c_{n-1} = (n-1)^2$$

$b_1 = a_1 = 0$  であるから, 上式は,  $n = 1$  のときも成り立つ.

$$\text{よって, 求める一般項は} \quad \mathbf{b_n = (n-1)^2, c_n = n^2}$$

(3) (2) の結果から

$$\begin{aligned} \sum_{n=1}^{50} (-1)^n a_n &= \sum_{k=1}^{25} \{(-1)^{2k-1} a_{2k-1} + (-1)^{2k} a_{2k}\} \\ &= \sum_{k=1}^{25} (-b_k + c_k) = \sum_{k=1}^{25} \{-(k-1)^2 + k^2\} \\ &= \sum_{k=1}^{25} (2k-1) = 25^2 = \mathbf{625} \end{aligned}$$



4 (1)  $\vec{a} \cdot \vec{b} = \vec{b} \cdot \vec{c} = \vec{c} \cdot \vec{a}$  より

$$\vec{a} \cdot (\vec{c} - \vec{b}) = \vec{b} \cdot (\vec{a} - \vec{c}) = \vec{c} \cdot (\vec{b} - \vec{a}) = 0$$

すなわち

$$\vec{OA} \cdot \vec{BC} = \vec{OB} \cdot \vec{CA} = \vec{OC} \cdot \vec{AB} = 0$$

したがって、Oは $\triangle ABC$ の垂心であり、

$$\vec{OB} \cdot \vec{OC} = \vec{b} \cdot \vec{c} \neq 0 \quad \text{ゆえに} \quad O \neq A$$

以上のことから  $OA \perp BC \quad \dots \textcircled{1}$

また、Pは $\triangle OBC$ の外心であるから、Pは線分BCの垂直二等分線上にある。したがって  $MP \perp BC \quad \dots \textcircled{2}$

①, ②から  $MP \parallel OA$

$$(2) \vec{OP} = \vec{OM} + \vec{MP} = \frac{\vec{b} + \vec{c}}{2} + t\vec{a} = t\vec{a} + \frac{1}{2}\vec{b} + \frac{1}{2}\vec{c}$$

$$\vec{NP} = \vec{OP} - \vec{ON} = \left( t\vec{a} + \frac{1}{2}\vec{b} + \frac{1}{2}\vec{c} \right) - \frac{1}{2}\vec{b} = t\vec{a} + \frac{1}{2}\vec{c}$$

(3) Nは外接円の弦OBの midpointであるから  $\vec{OB} \perp \vec{NP}$

したがって、 $\vec{OB} \cdot \vec{NP} = 0$  より

$$\vec{b} \cdot \left( t\vec{a} + \frac{1}{2}\vec{c} \right) = 0 \quad \text{ゆえに} \quad t\vec{a} \cdot \vec{b} = -\frac{1}{2}\vec{b} \cdot \vec{c}$$

$\vec{a} \cdot \vec{b} = \vec{b} \cdot \vec{c} \neq 0$  であるから  $t = -\frac{1}{2}$

これを(2)の結果に代入すると

$$\vec{OP} = -\frac{1}{2}\vec{a} + \frac{1}{2}\vec{b} + \frac{1}{2}\vec{c}, \quad \vec{NP} = -\frac{1}{2}\vec{a} + \frac{1}{2}\vec{c}$$

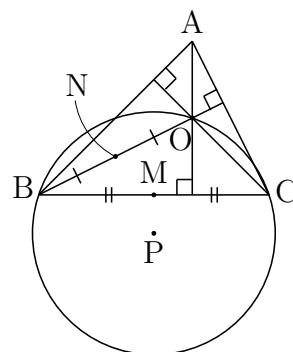

■



**5** (1)  $k \leq n-1$  のとき,

$P(X_n = k)$  は,  $k$  回目で初めて 2 枚とも表が出る確率であるから

$$P(X_n = k) = \left\{ 1 - \left(\frac{1}{2}\right)^2 \right\}^{k-1} \times \left(\frac{1}{2}\right)^2 = \frac{1}{4} \left(\frac{3}{4}\right)^{k-1}$$

また,  $P(X_n > 3)$  は, 上式により

$$\begin{aligned} P(X_n > 3) &= 1 - P(X_n \leq 3) \\ &= 1 - \sum_{k=1}^3 P(X_n = k) = 1 - \sum_{k=1}^3 \frac{1}{4} \left(\frac{3}{4}\right)^{k-1} \\ &= 1 - \frac{1}{4} \times \frac{1 - \left(\frac{3}{4}\right)^3}{1 - \frac{3}{4}} = \left(\frac{3}{4}\right)^3 = \frac{27}{64} \end{aligned}$$

(2) (1) の結果から

$$\begin{aligned} P(X_n = n) &= 1 - P(X_n \leq n-1) \\ &= 1 - \sum_{k=1}^{n-1} P(X_n = k) = 1 - \sum_{k=1}^{n-1} \frac{1}{4} \left(\frac{3}{4}\right)^{k-1} \\ &= 1 - \frac{1}{4} \times \frac{1 - \left(\frac{3}{4}\right)^{n-1}}{1 - \frac{3}{4}} = \left(\frac{3}{4}\right)^{n-1} \end{aligned}$$

(3) (1), (2) の結果から

$$\begin{aligned} E_n &= \sum_{k=1}^{n-1} kP(X_n = k) + nP(X_n = n) \\ &= \sum_{k=1}^{n-1} \frac{k}{4} \left(\frac{3}{4}\right)^{k-1} + n \left(\frac{3}{4}\right)^{n-1} \end{aligned}$$

上式の  $n$  を  $n+1$  に置き換えると

$$E_{n+1} = \sum_{k=1}^n \frac{k}{4} \left(\frac{3}{4}\right)^{k-1} + (n+1) \left(\frac{3}{4}\right)^n$$

上の 2 式から

$$\begin{aligned} E_{n+1} - E_n &= \frac{n}{4} \left(\frac{3}{4}\right)^{n-1} + (n+1) \left(\frac{3}{4}\right)^n - n \left(\frac{3}{4}\right)^{n-1} \\ &= \left(\frac{3}{4}\right)^{n-1} \left\{ \frac{n}{4} + \frac{3}{4}(n+1) - n \right\} = \left(\frac{3}{4}\right)^n \end{aligned}$$



- 6 (1)  $f(x) = xe^{-x}$  より  $f'(x) = (1-x)e^{-x}$ ,  $f''(x) = (x-2)e^{-x}$   
したがって,  $f(x)$  の増減表は次のようになる.

$x$	(0)	...	1	...	2	...
$f'(x)$		+	0	-	-	-
$f''(x)$		-	-	-	0	+
$f(x)$	(0)	↗	$\frac{1}{e}$	↘	$\frac{2}{e^2}$	↘

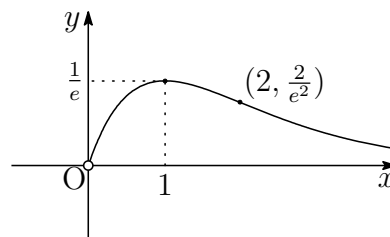

また,  $\lim_{x \rightarrow +\infty} f(x) = 0$  より, グラフの概形は右上の図のようになる.

よって, 極大値は  $f(1) = \frac{1}{e}$

- (2) (1) のグラフから

$$\begin{aligned} g(t) &= \int_0^t f(x) dx = \int_0^t xe^{-x} dx \\ &= \left[ -(x+1)e^{-x} \right]_0^t = 1 - (t+1)e^{-t} \end{aligned}$$

- (3) (2) の結果から  $h(t) = g(t+1) - g(t)$

$g'(t) = f(t)$  に注意して,  $h(t)$  を微分すると

$$\begin{aligned} h'(t) &= g'(t+1) - g'(t) = f(t+1) - f(t) \\ &= (t+1)e^{-t-1} - te^{-t} = e^{-t-1}\{(t+1) - et\} \\ &= e^{-t-1}\{1 - (e-1)t\} \end{aligned}$$

$t > 0$  における  $h(t)$  の増減表は次のようになる.

$t$	(0)	...	$\frac{1}{e-1}$	...
$h'(t)$		+	0	-
$h(t)$		↗	極大	↘

よって,  $h(t)$  が最大となる  $t$  の値は  $t = \frac{1}{e-1}$  ■

7 (1) 方程式の解  $z$  の極形式を  $z = r(\cos \theta + i \sin \theta) \dots \textcircled{1}$

$$\text{とすると} \quad z^4 = r^4(\cos 4\theta + i \sin 4\theta)$$

$$-1 \text{ を極形式で表すと } -1 = \cos \pi + i \sin \pi$$

$$\text{よって} \quad r^4(\cos 4\theta + i \sin 4\theta) = \cos \pi + i \sin \pi$$

両辺の絶対値と偏角を比較すると

$$r^4 = 1, \quad 4\theta = \pi + 2k\pi \quad (k \text{ は整数})$$

$$r > 0 \text{ であるから} \quad r = 1 \quad \dots \textcircled{2}$$

$$\text{また} \quad \theta = \frac{\pi}{4} + \frac{k\pi}{2}$$

$0 \leq \theta < 2\pi$  の範囲で考えると,  $k = 0, 1, 2, 3$  であるから

$$\theta = \frac{\pi}{4}, \frac{3}{4}\pi, \frac{5}{4}\pi, \frac{7}{4}\pi \quad \dots \textcircled{3}$$

②, ③ を ① に代入すると, 求める解は

$$z = \pm \frac{1}{\sqrt{2}} \pm \frac{1}{\sqrt{2}}i$$

(2)  $|z - \beta| = \sqrt{2}|z - \alpha|$  の両辺を 2 乗することにより

$$|z - \beta|^2 = 2|z - \alpha|^2$$

$$(z - \beta)(\bar{z} - \bar{\beta}) = 2(z - \alpha)(\bar{z} - \bar{\alpha})$$

両辺を展開して整理すると

$$z\bar{z} - (2\bar{\alpha} - \bar{\beta})z - (2\alpha - \beta)\bar{z} = -2\alpha\bar{\alpha} + \beta\bar{\beta}$$

$$\{z - (2\alpha - \beta)\}\{\bar{z} - (2\bar{\alpha} - \bar{\beta})\} = 2(\alpha - \beta)(\bar{\alpha} - \bar{\beta})$$

$$|z - (2\alpha - \beta)|^2 = 2|\alpha - \beta|^2$$

$$\text{したがって} \quad |z - (2\alpha - \beta)| = \sqrt{2}|\alpha - \beta| \quad \dots (*)$$

このとき, 点  $z$  全体が原点を中心とする円であるから

$$2\alpha - \beta = 0 \quad \text{よって} \quad \beta = 2\alpha$$

(3)  $\beta = 2\alpha$  を (\*) に代入すると  $|z| = \sqrt{2}|\alpha| \cdots \textcircled{4}$

また,  $\alpha$  は  $z^4 = -1$  の解であるから

$$\alpha^4 = -1 \quad \text{ゆえに} \quad |\alpha^4| = |-1|$$

したがって  $|\alpha|^4 = 1$  すなわち  $|\alpha| = 1$

これを  $\textcircled{4}$  に代入すると  $|z| = \sqrt{2} \cdots \textcircled{5}$

$w$  は  $i$  と  $z$  の中点であるから

$$w = \frac{i+z}{2} \quad \text{ゆえに} \quad z = 2w - i$$

これを  $\textcircled{5}$  に代入すると

$$|2w - i| = \sqrt{2} \quad \text{ゆえに} \quad \left| w - \frac{i}{2} \right| = \frac{1}{\sqrt{2}}$$

よって, 点  $w$  は, 点  $\frac{i}{2}$  を中心とする半径  $\frac{1}{\sqrt{2}}$  の円を描く. ■

8 2 (1) と同じ ■

9 2 (2) と同じ ■

10 (1) 6 (1) と同じ

(2) 求める面積を  $S$  とすると

$$S = \int_0^1 x e^{-x} dx = \left[ -(x+1)e^{-x} \right]_0^1 = 1 - \frac{2}{e}$$
■

## 9.2 2016年

- 理 [数理・物理・地環]・工・医 [医]・歯学部 [1], [2] 必答, [3] ~ [5] から1問選択, [6], [7] 必答. 数II・III・A・B(120分)
- 理 [生命化]・農・水産・共同獣医学部 [1], [2] 必答, [3] ~ [5] から1問選択. 数II・A・B(90分)
- 教育 [数学・理科・技術・教育・心理・家政・国語・社会・英語・特別支援教育・健康教育] 学部 [1] 必答, [3] ~ [5] から1問選択, [2], [8] の2題から1問選択. 数II・A・Bまたは数III・A・B(90分)

**1** 次の各問いに答えよ.

- (1)  $\triangle ABC$  において  $\angle A$  の二等分線と辺  $BC$  との交点を  $D$  とする.  $AB = 6$ ,  $BC = 5$ ,  $BD = 3$  のとき, 辺  $AC$  の長さを求めよ.
- (2) 自然数  $n$  が6と互いに素であるとき,  $n^2 - 1$  が6で割り切れることを示せ.
- (3)  $xy$  平面で次の不等式で表される領域を図示せよ.

$$|x| \leq y \leq 1 - |x|$$

**2** 次の各問いに答えよ.

- (1) 整式  $P(x)$  を0でない整式  $Q(x)$  で割った余りを  $R(x)$  とおく. 方程式  $P(x) = 0$  と  $Q(x) = 0$  の共通解は方程式  $Q(x) = 0$  と  $R(x) = 0$  の共通解であることを示せ. また逆に方程式  $Q(x) = 0$  と  $R(x) = 0$  の共通解は方程式  $P(x) = 0$  と  $Q(x) = 0$  の共通解であることを示せ.
- (2) 整式  $P(x)$ ,  $Q(x)$  を

$$P(x) = x^4 + 2x^3 + x^2 - 1, \quad Q(x) = x^3 + 2x^2 - 1$$

とおく. 方程式  $P(x) = 0$  と  $Q(x) = 0$  の共通解をすべて求めよ.

**3** 数列  $\{a_n\}$  を  $a_1 = a_2 = 1$ ,  $a_{n+2} = a_{n+1} + a_n$  ( $n = 1, 2, 3, \dots$ ) によって定める. また  $\alpha$  を  $\alpha = 1 + \frac{1}{\alpha}$  を満たす正の実数とする. 次の各問いに答えよ.

- (1) 数列  $\{b_n\}$  を  $b_n = \frac{a_{n+1}}{a_n}$  で定める.  $b_{n+1}$  を  $b_n$  を用いて表せ.
- (2)  $n = 1, 2, 3, \dots$  に対して  $b_n \geq 1$  となることを示せ.
- (3)  $n = 1, 2, 3, \dots$  に対して  $|b_{n+1} - \alpha| \leq \frac{1}{\alpha} |b_n - \alpha|$  となることを示せ.
- (4)  $n = 1, 2, 3, \dots$  に対して  $|b_n - \alpha| \leq \frac{1}{\alpha^n}$  となることを示せ.

**4** 四面体 OABC を考える. 辺 OA を 1:1 に内分する点を P とする. また辺 OB を 2:1 に内分する点を Q として, 辺 OC を 3:1 に内分する点を R とする. さらに三角形 ABC の重心を G とする. 3点 P, Q, R を通る平面と線分 OG の交点を K とする. 線分 OK と KG の長さの比を求めよ.

**5** 次の各問いに答えよ.

- (1) 1個のさいころを 10回投げるとき, 1または2の目が出る回数  $X$  の期待値  $E(X)$  と標準偏差  $\sigma(X)$  を求めよ.
- (2) 確率変数  $X$  の確率密度関数が  $f(x) = \frac{2}{25}x$  ( $0 \leq x \leq 5$ ) で与えられているとき,  $X$  の期待値  $E(X)$  と分散  $V(X)$  を求めよ.
- (3) 2つの事象  $A, B$  について,  $A$  と  $B$  が独立なら  $\bar{A}$  と  $B$  も独立であることを示せ. ただし  $\bar{A}$  は  $A$  の余事象を表す.

**6** 関数  $f(x) = (\log x)^2 - \log x$  ( $x > 0$ ) を考える. 次の各問いに答えよ.

- (1)  $f(x) = 0$  を満たす  $x$  をすべて求めよ.
- (2) 導関数  $f'(x)$  および2次導関数  $f''(x)$  をそれぞれ求めよ. また関数  $y = f(x)$  のグラフの概形を描け. ただし関数  $y = f(x)$  の増減, 凹凸, 極限  $\lim_{x \rightarrow 0} f(x)$ ,  $\lim_{x \rightarrow \infty} f(x)$  を明示すること.
- (3) 曲線  $y = f(x)$  と  $x$  軸で囲まれた部分の面積を求めよ.

7 次の各問いに答えよ.

(1) 複素数  $z, w$  について, 次の関係が成立することを示せ. ただし複素数  $\alpha$  に対し,  $\bar{\alpha}$  は  $\alpha$  と共役な複素数を表す.

(a)  $\overline{z+w} = \bar{z} + \bar{w}$

(b)  $\overline{z\bar{w}} = \bar{z}w$

(2) 方程式  $z^2 - z + 1 = 0$  の2つの解を  $\alpha, \beta$  とする. 次の各問いに答えよ.

(a)  $\alpha, \beta$  を求めよ. さらにそれらを極形式で表せ.

(b)  $\alpha^{100} + \beta^{100}$  を求めよ.

8 関数  $f(x) = \cos x - 1 + \frac{x^2}{2}$  について, 次の各問いに答えよ.

(1) 導関数  $f'(x)$  および2次導関数  $f''(x)$  をそれぞれ求めよ.

(2)  $x \geq 0$  において  $f'(x) \geq 0$  および  $f(x) \geq 0$  が成り立つことを示せ.

(3)  $f(x)$  の定積分を利用して  $\sin 1 \geq \frac{5}{6}$  を示せ.

解答例

- 1 (1)  $BC = 5$ ,  $BD = 3$  より

$$DC = BC - BD = 5 - 3 = 2$$

AD は  $\angle A$  の二等分線であるから、  
 $AB : AC = AD : DC$  より

$$6 : AC = 3 : 2 \quad \text{ゆえに} \quad AC = 4$$

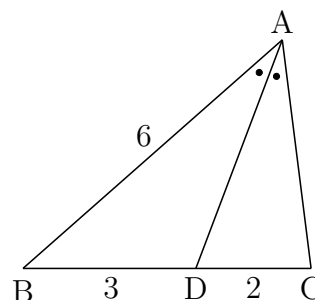

- (2) 連続する3数  $n - 1$ ,  $n$ ,  $n + 1$  の中には、必ず偶数と3の倍数がある。  
 $n$  が6と互いに素であるから、 $n$  は偶数でなく、3の倍数でもない。  
したがって、 $(n - 1)(n + 1)$  は偶数であり、かつ3の倍数である。  
よって  $n^2 - 1 = (n - 1)(n + 1)$  は6で割り切れる。

補足 このとき、 $n$  は奇数であるから、 $n - 1$ ,  $n + 1$  はともに偶数である。  
実際は、 $n^2 - 1$  は12で割り切れる。

- (3)  $x \geq 0$  のとき  $x \leq y \leq 1 - x$   
 $x < 0$  のとき  $-x \leq y \leq 1 + x$

よって、求める領域は、右の図の斜線部分で、  
境界線を含む。

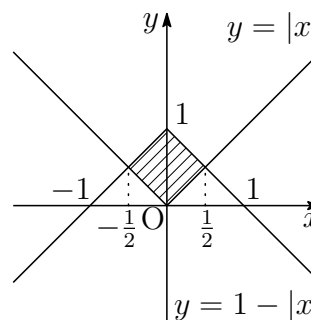

- 2 (1)  $P(x)$  を  $Q(x)$  で割ったときの商を  $S(x)$  とすると

$$P(x) = Q(x)S(x) + R(x) \quad \dots \text{①}$$

$$R(x) = P(x) - Q(x)S(x) \quad \dots \text{②}$$

②より、 $P(x) = 0$  と  $Q(x) = 0$  の共通解は、 $R(x) = 0$  の解である。

①より、 $Q(x) = 0$  と  $R(x) = 0$  の共通解は、 $P(x) = 0$  の解である。

よって、上の1番目の結論から

$P(x) = 0$  と  $Q(x) = 0$  の共通解は、 $Q(x) = 0$  と  $R(x) = 0$  の共通解である。

また、上の2番目の結論から

$Q(x) = 0$  と  $R(x) = 0$  の共通解は、 $P(x) = 0$  と  $Q(x) = 0$  の共通解である。



(2)  $P(x)$  を  $Q(x)$  で割ることにより  $P(x) = xQ(x) + x^2 + x - 1$

$P(x)$  を  $Q(x)$  で割った余りを  $R(x)$  とすると  $R(x) = x^2 + x - 1$

$Q(x)$  を  $R(x)$  で割ることにより  $Q(x) = R(x)(x+1)$

(1) の結果から,  $P(x) = 0$  と  $Q(x) = 0$  の共通解であることと  $Q(x) = 0$  と  $R(x) = 0$  の共通解であることは同値である. したがって,  $P(x) = 0$  と  $Q(x) = 0$  の共通解は,  $Q(x) = 0$  と  $R(x) = 0$  の共通解であるから

$$x^2 + x - 1 = 0 \quad \text{これを解いて} \quad x = \frac{-1 \pm \sqrt{5}}{2}$$

**3** (1)  $a_{n+2} = a_{n+1} + a_n$ ,  $b_n = \frac{a_{n+1}}{a_n}$  より

$$b_{n+1} = \frac{a_{n+2}}{a_{n+1}} = \frac{a_{n+1} + a_n}{a_{n+1}} = 1 + \frac{a_n}{a_{n+1}} = 1 + \frac{1}{b_n}$$

(2)  $a_1 = a_2 = 1$ ,  $b_1 = \frac{a_2}{a_1} = 1$

(1) で求めた  $\{b_n\}$  の漸化式を

$$b_{n+1} = 1 + \frac{1}{b_n} \quad \dots (*)$$

とすると,  $b_1 = 1$  および (\*) から  $b_n > 0$

さらに, (\*) から,  $n = 2, 3, 4, \dots$  に対して  $b_n > 1$

よって,  $n = 1, 2, 3, \dots$  に対して  $b_n \geq 1$

(3) (\*) および  $\alpha = 1 + \frac{1}{\alpha} \dots \textcircled{1}$  に注意して

$$b_{n+1} - \alpha = 1 - \alpha + \frac{1}{b_n} = \frac{1}{b_n} - \frac{1}{\alpha}$$

したがって, (2) の結果により

$$|b_{n+1} - \alpha| = \left| \frac{1}{b_n} - \frac{1}{\alpha} \right| = \frac{1}{\alpha b_n} |b_n - \alpha| \leq \frac{1}{\alpha} |b_n - \alpha|$$

(4) (3) の結果および  $\textcircled{1}$  に注意して ( $\alpha > 0$ )

$$|b_n - \alpha| \leq \frac{1}{\alpha^{n-1}} |b_1 - \alpha| = \frac{1}{\alpha^{n-1}} |1 - \alpha| = \frac{1}{\alpha^{n-1}} \left| -\frac{1}{\alpha} \right| = \frac{1}{\alpha^n}$$

4 KはOG上の点であるから、実数 $k$ を用いて

$$\begin{aligned}\vec{OK} &= k\vec{OG} = \frac{k}{3}(\vec{a} + \vec{b} + \vec{c}) \\ &= \frac{k}{3} \left( 2\vec{OP} + \frac{3}{2}\vec{OQ} + \frac{4}{3}\vec{OR} \right) \\ &= \frac{2k}{3}\vec{OP} + \frac{k}{2}\vec{OQ} + \frac{4k}{9}\vec{OR}\end{aligned}$$

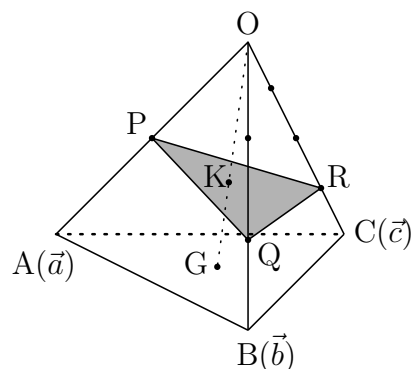

また、Kは平面PQR上の点であるから

$$\frac{2k}{3} + \frac{k}{2} + \frac{4k}{9} = 1 \quad \text{ゆえに} \quad k = \frac{18}{29}$$

よって  $OK : KG = 18 : 11$

5 (1) 1個のさいころをなげて1または2の目が出る確率は  $\frac{2}{6} = \frac{1}{3}$

確率変数 $X$ は、二項分布 $B\left(10, \frac{1}{3}\right)$ に従うから

$$E(X) = 10 \cdot \frac{1}{3} = \frac{10}{3}, \quad \sigma(X) = \sqrt{10 \cdot \frac{1}{3} \cdot \frac{2}{3}} = \frac{2\sqrt{5}}{3}$$

$$(2) E(X) = \int_0^5 x f(x) dx = \int_0^5 \frac{2}{25} x^2 dx = \left[ \frac{2}{75} x^3 \right]_0^5 = \frac{10}{3}$$

$$\begin{aligned}V(X) &= \int_0^5 x^2 f(x) dx - \{E(X)\}^2 = \int_0^5 \frac{2}{25} x^3 dx - \left(\frac{10}{3}\right)^2 \\ &= \left[ \frac{1}{50} x^4 \right]_0^5 - \frac{100}{9} = \frac{25}{18}\end{aligned}$$

(3)  $A$ と $B$ が独立であるとき

$$P(A \cap B) = P(A)P(B)$$

が成立するから

$$\begin{aligned}P(\bar{A} \cap B) &= P(B) - P(A \cap B) \\ &= P(B) - P(A)P(B) \\ &= \{1 - P(A)\}P(B) = P(\bar{A})P(B)\end{aligned}$$

よって、 $\bar{A}$ と $B$ は独立である。

補足 条件付き確率

$$P_A(B) = \frac{P(A \cap B)}{P(A)}, \quad P_B(A) = \frac{P(A \cap B)}{P(B)}$$

について、 $A$ と $B$ が独立であるとは

$$P_A(B) = P(B) \quad \text{および} \quad P_B(A) = P(A)$$

が成り立つことである。また、 $A$ と $B$ が独立であるとき

$$\begin{aligned} P_B(\bar{A}) &= \frac{P(\bar{A} \cap B)}{P(B)} = \frac{P(B) - P(A \cap B)}{P(B)} \\ &= \frac{P(B) - P(A)P(B)}{P(B)} = 1 - P(A) = P(\bar{A}) \end{aligned}$$

$$\begin{aligned} P_{\bar{A}}(B) &= \frac{P(\bar{A} \cap B)}{P(\bar{A})} = \frac{P(B) - P(A \cap B)}{1 - P(A)} \\ &= \frac{P(B) - P(A)P(B)}{1 - P(A)} = P(B) \end{aligned}$$

したがって、 $A$ と $B$ が独立のとき、 $\bar{A}$ と $B$ は独立である。

同様に、 $A$ と $B$ が独立のとき、 $A$ と $\bar{B}$ は独立である。

$A$ と $B$ が独立のとき、 $\bar{A}$ と $\bar{B}$ は独立である。

最後の定理は、次のように示してもよい。

$$\begin{aligned} P(\bar{A} \cap \bar{B}) &= P(\overline{A \cup B}) \\ &= 1 - P(A \cup B) \\ &= 1 - \{P(A) + P(B) - P(A \cap B)\} \\ &= 1 - P(A) - P(B) + P(A)P(B) \\ &= \{1 - P(A)\}\{1 - P(B)\} \\ &= P(\bar{A})P(\bar{B}) \end{aligned}$$



6 (1)  $f(x) = (\log x)^2 - \log x$  より,  $f(x) = 0$  のとき

$$\log x(\log x - 1) = 0 \quad \text{これを解いて } x = 1, e$$

$$(2) \quad f'(x) = 2(\log x) \frac{1}{x} - \frac{1}{x} = \frac{2 \log x - 1}{x}$$

$$f''(x) = \frac{\frac{2}{x} \cdot x - (2 \log x - 1) \cdot 1}{x^2} = \frac{3 - 2 \log x}{x^2}$$

$$f'(x) = 0 \text{ のとき } x = e^{\frac{1}{2}}, \quad f''(x) = 0 \text{ のとき } x = e^{\frac{3}{2}}$$

よって,  $f(x)$  の増減やグラフの凹凸は, 次の表のようになる.

$x$	(0)	...	$e^{\frac{1}{2}}$	...	$e^{\frac{3}{2}}$	...
$f'(x)$		-	0	+	+	+
$f''(x)$		+	+	+	0	-
$f(x)$		↘	極小 $-\frac{1}{4}$	↗	変曲点 $\frac{3}{4}$	↗

$$\text{また } \lim_{x \rightarrow +0} f(x) = \lim_{x \rightarrow +0} \left\{ \left( \log x - \frac{1}{2} \right)^2 - \frac{1}{4} \right\} = \infty$$

$$\lim_{x \rightarrow \infty} f(x) = \lim_{x \rightarrow \infty} \left\{ \left( \log x - \frac{1}{2} \right)^2 - \frac{1}{4} \right\} = \infty$$

以上から, この関数のグラフの概形は, 下の図のようになる.

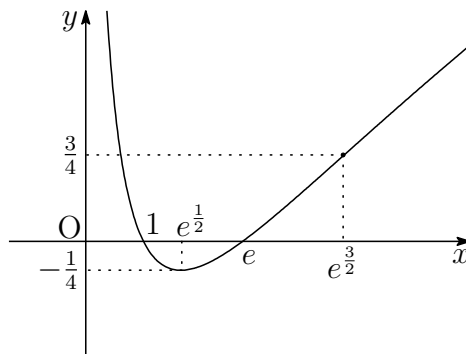

(3) 求める面積を  $S$  とすると, グラフの概形から

$$\begin{aligned} S &= - \int_1^e \{(\log x)^2 - \log x\} dx \\ &= - \left[ x(\log x)^2 - 3x \log x + 3x \right]_1^e = 3 - e \end{aligned}$$

■

7 (1)  $z = x_1 + y_1i$ ,  $w = x_2 + y_2i$  とおくと

(a)  $z + w = (x_1 + x_2) + (y_1 + y_2)i$  であるから

$$\begin{aligned}\overline{z+w} &= (x_1 + x_2) - (y_1 + y_2)i \\ &= (x_1 - y_1i) + (x_2 - y_2i) \\ &= \bar{z} + \bar{w}\end{aligned}$$

(b)  $zw = (x_1 + y_1i)(x_2 + y_2i) = (x_1x_2 - y_1y_2) + (x_1y_2 + x_2y_1)i$  より

$$\overline{zw} = (x_1x_2 - y_1y_2) - (x_1y_2 + x_2y_1)i \quad \cdots \textcircled{1}$$

$\bar{z} = x_1 - y_1i$ ,  $\bar{w} = x_2 - y_2i$  より

$$\begin{aligned}\bar{z}\bar{w} &= (x_1 - y_1i)(x_2 - y_2i) \\ &= (x_1x_2 - y_1y_2) - (x_1y_2 + x_2y_1)i \quad \cdots \textcircled{2}\end{aligned}$$

①, ②より  $\overline{zw} = \bar{z}\bar{w}$

(2)  $z^2 - z + 1 = 0$  を解いて  $z = \frac{1 \pm \sqrt{3}i}{2}$

(a) よって, 求める  $\alpha, \beta$  は

$$\begin{aligned}\frac{1 + \sqrt{3}i}{2} &= \cos \frac{\pi}{3} + i \sin \frac{\pi}{3}, \\ \frac{1 - \sqrt{3}i}{2} &= \cos \frac{5\pi}{3} + i \sin \frac{5\pi}{3}\end{aligned}$$

(b)  $\cos \frac{5\pi}{3} + i \sin \frac{5\pi}{3} = \cos \frac{\pi}{3} - i \sin \frac{\pi}{3}$  であるから

$$\begin{aligned}\alpha^{100} + \beta^{100} &= \left(\cos \frac{\pi}{3} + i \sin \frac{\pi}{3}\right)^{100} + \left(\cos \frac{\pi}{3} - i \sin \frac{\pi}{3}\right)^{100} \\ &= \left(\cos \frac{100}{3}\pi + i \sin \frac{100}{3}\pi\right) + \left(\cos \frac{100}{3}\pi - i \sin \frac{100}{3}\pi\right) \\ &= 2 \cos \frac{100}{3}\pi = 2 \cos \left(32\pi + \frac{4\pi}{3}\right) = 2 \times \left(-\frac{1}{2}\right) = -1\end{aligned}$$

■

8 (1)  $f(x) = \cos x - 1 + \frac{x^2}{2}$  より

$$f'(x) = -\sin x + x, \quad f''(x) = -\cos x + 1$$

(2)  $x \geq 0$  のとき,  $f''(x) \geq 0$ ,  $f'(0) = 0$  であるから

$$x \geq 0 \text{ のとき } f'(x) \geq f'(0) \text{ すなわち } f'(x) \geq 0$$

ゆえに,  $x \geq 0$  のとき,  $f'(x) \geq 0$ ,  $f(0) = 0$  であるから

$$x \geq 0 \text{ のとき } f(x) \geq f(0) \text{ すなわち } f(x) \geq 0$$

(3) 
$$\begin{aligned} \int_0^1 f(x) dx &= \int_0^1 \left( \cos x - 1 + \frac{x^2}{2} \right) dx \\ &= \left[ \sin x - x + \frac{x^3}{6} \right]_0^1 = \sin 1 - \frac{5}{6} \end{aligned}$$

(2) の結果から,  $x \geq 0$  のとき,  $f(x) \geq 0$  であるから

$$\int_0^1 f(x) dx \geq 0$$

したがって  $\sin 1 - \frac{5}{6} \geq 0$  よって  $\sin 1 \geq \frac{5}{6}$  ■

## 9.3 2017年

- 理 [数理・物理・地環]・工・医 [医]・歯学部 [1], [2] 必答, [3] ~ [5] から1問選択, [6], [7] 必答. 数II・III・A・B(120分)
- 理 [生命化]・農・水産・共同獣医学部 [1], [2] 必答, [3] ~ [5] から1問選択. 数II・A・B(90分)
- 教育 [数学・理科・技術・教育・心理・家政・国語・社会・英語・特別支援教育・健康教育]学部 [1] 必答, [3] ~ [5] から1問選択, [2], [8] の2題から1問選択. 数II・A・Bまたは数III・A・B(90分)

**1** 次の各問いに答えよ.

(1) 関数  $f(x) = |x - 1| - 2$  について, 次の各問いに答えよ.

(a)  $y = f(x)$  のグラフを描け.

(b)  $|f(x)| > 1$  となる  $x$  の範囲を求めよ.

(2) 実数  $\alpha$  は  $\sqrt{2} < \alpha$  を満たすとする.  $\sqrt{2} < \frac{\alpha}{2} + \frac{1}{\alpha} < \alpha$  を示せ.

(3) 次の等式を満たす関数  $f(x)$  を求めよ.

$$f(x) = 2x^2 - 3 \int_{-1}^0 xf(t) dt - \int_0^1 f(t) dt$$

**2** 関数  $y = \cos 2\theta - a \sin \theta + 2$  ( $0 \leq \theta < 2\pi$ ) について, 次の各問いに答えよ. ただし,  $a$  は正の定数とする.

(1)  $t = \sin \theta$  とするとき,  $y$  を  $t$  を用いて表せ.

(2)  $y$  の最大値  $M$  と最小値  $m$  を, それぞれ  $a$  を用いて表せ. また, そのときの  $t$  の値も求めよ.

3 次の条件によって定められる数列  $\{a_n\}$ ,  $\{b_n\}$  がある.

$$\begin{aligned} a_1 &= 2, \quad b_1 = 1, \\ a_{n+1} &= 2a_n + 3b_n - 2 \quad (n = 1, 2, 3, \dots) \\ b_{n+1} &= a_n + 4b_n + 2 \quad (n = 1, 2, 3, \dots) \end{aligned}$$

次の各問いに答えよ.

- (1)  $c_n = a_n - b_n$  によって定められる数列  $\{c_n\}$  の一般項を求めよ.
- (2)  $d_n = a_n + 3b_n$  によって定められる数列  $\{d_n\}$  の一般項を求めよ.
- (3) 数列  $\{a_n\}$  の一般項を求めよ.

4 一辺の長さが1の立方体  $OABC - DEFG$  において、線分  $BF$  を  $2:1$  に内分する点を  $P$ 、線分  $EF$  の中点を  $Q$  とする. また、線分  $OF$  と平面  $PQG$  の交点を  $R$  とする. 次の各問いに答えよ.

- (1) ベクトル  $\vec{OP}$ ,  $\vec{OQ}$  を,  $\vec{a} = \vec{OA}$ ,  $\vec{c} = \vec{OC}$ ,  $\vec{d} = \vec{OD}$  を用いて表せ.
- (2)  $\vec{OR} = s\vec{OF}$  を満たす実数  $s$  を求めよ.
- (3)  $\triangle PQG$  の重心を  $S$  とするとき、線分  $RS$  の長さを求めよ.

5 1枚のコイン投げを  $2n$  回行う. この  $2n$  回のコイン投げで、表が出る合計回数を  $X$  とする. ただし、コインの表と裏の出る確率は等しいとする. 次の各問いに答えよ. ※  $n$  は自然数とする

- (1)  $X$  の期待値と標準偏差をそれぞれ求めよ.
- (2)  $\frac{P(X = k + 1)}{P(X = k)}$  を求めよ. ただし,  $k = 0, 1, 2, \dots, 2n - 1$  とする.
- (3)  $P(X = k)$  を最大にする  $k$  の値を求めよ.
- (4)  $n = 200$  とする, 試行回数が大きいき、 $X$  の確率分布は正規分布で近似できることが知られており, 試行回数  $400$  はこのような近似が成り立つのに十分大きいとみなせる. このことを利用して,  $X$  の値が

$$190 \leq X \leq 210$$

となる確率の近似値を求めよ. ただし, 標準正規分布に従う確率変数  $Z$  に対する  $P(Z > 1)$  の近似値としては  $0.159$  を用いよ.



- 6 Oを原点とする座標平面において、 $C_1$ を曲線 $\frac{x^2}{3^2} + y^2 = 1$ 、 $C_2$ を直線 $y = 2$ とする。点Pは第1象限にある $C_1$ 上のある点とし、点Pにおける $C_1$ の接線を $l$ 、この接線 $l$ と $C_2$ との交点をQとおく。次の各問いに答えよ。
- (1) 点Pの座標を $P(3 \cos \theta, \sin \theta)$ と表すとき、接線 $l$ の方程式、および点Qの座標を $\theta$ を用いて求めよ。
  - (2)  $\triangle POQ$ の面積を最小にする点Pの座標、および接線 $l$ の方程式を求めよ。
  - (3) (2)のとき、曲線 $C_1$ で囲まれた図形と $\triangle POQ$ との共通部分の面積を求めよ。
- 7 Oを原点とする複素数平面において、4点O, A, B, Cが、時計の針の回転と逆の向きに正方形をなすとする。複素数 $z, w$ を表す点 $P(z), Q(w)$ が、点A, B, Cのいずれかに一致しているとき、次の各問いに答えよ。
- (1)  $z, w$ が条件 $0 < \arg\left(\frac{w}{z}\right) \leq \frac{\pi}{2}$ を満たすとする。このとき、点P, Qは点A, B, Cのいずれに一致しうるか、条件を満たすP, Qの組をすべて求めよ。
  - (2)  $z, w$ が(1)の条件に加え、さらに $w = z^2$ を満たすとする。このとき、(1)で求めたP, Qのそれぞれの組に対して、複素数 $z$ の値を求め、対応する正方形OABCを複素数平面上に図示せよ。
- 8 曲線 $y = e^{-2x}$ を考える。この曲線上の点 $(t, e^{-2t})$ における接線 $l$ が点 $\left(-\frac{1}{2}, 0\right)$ を通るとき、次の各問いに答えよ。ただし、 $e$ は自然対数の底とする。
- (1)  $t$ の値と接線 $l$ の方程式を求めよ。
  - (2) 曲線 $y = e^{-2x}$ と接線、 $x$ 軸、および $y$ 軸で囲まれた図形の面積を求めよ。

## 解答例

1 (1) (a)  $f(x) = |x - 1| - 2$  より

$$f(x) = \begin{cases} x - 3 & (x \geq 1) \\ -x - 1 & (x < 1) \end{cases}$$

したがって、 $y = f(x)$  のグラフは、  
右の図のようになる。

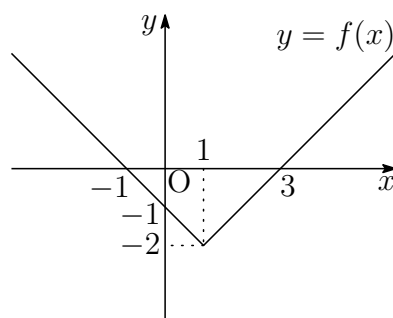

(b) (a) の結果から、 $y = |f(x)|$  のグラフは、  
右の図のようになる。

よって、 $|f(x)| > 1$  となる  $x$  の範囲は

$$x < -2, 0 < x < 2, 4 < x$$

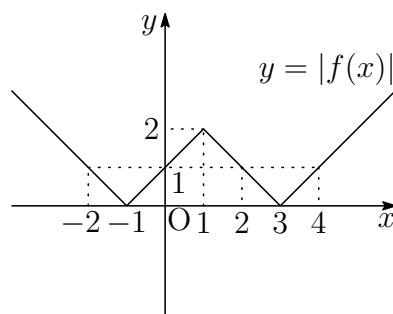

(2) 実数  $\alpha$  は  $\sqrt{2} < \alpha$  を満たすから

$$\frac{\alpha}{2} + \frac{1}{\alpha} - \sqrt{2} = \frac{1}{2\alpha}(\alpha^2 - 2\sqrt{2}\alpha + 2) = \frac{1}{2\alpha}(\alpha - \sqrt{2})^2 > 0,$$

$$\alpha - \left(\frac{\alpha}{2} + \frac{1}{\alpha}\right) = \frac{1}{2\alpha}(\alpha^2 - 2) = \frac{1}{2\alpha}(\alpha + \sqrt{2})(\alpha - \sqrt{2}) > 0$$

$$\text{よって } \sqrt{2} < \frac{\alpha}{2} + \frac{1}{\alpha} < \alpha$$

(3)  $A = \int_{-1}^0 f(t) dt$ ,  $B = \int_0^1 f(t) dt$  とおくと、 $f(x) = 2x^2 - 3Ax - B$  より

$$\begin{aligned} A &= \int_{-1}^0 (2t^2 - 3At - B) dt = \left[ \frac{2}{3}t^3 - \frac{3}{2}At^2 - Bt \right]_{-1}^0 \\ &= \frac{2}{3} + \frac{3}{2}A - B, \end{aligned}$$

$$\begin{aligned} B &= \int_0^1 (2t^2 - 3At - B) dt = \left[ \frac{2}{3}t^3 - \frac{3}{2}At^2 - Bt \right]_0^1 \\ &= \frac{2}{3} - \frac{3}{2}A - B \end{aligned}$$

$$\text{整理すると } -\frac{1}{2}A + B = \frac{2}{3}, \quad \frac{3}{2}A + 2B = \frac{2}{3}$$

$$\text{ゆえに } A = -\frac{4}{15}, \quad B = \frac{8}{15} \quad \text{よって } f(x) = 2x^2 + \frac{4}{5}x - \frac{8}{15} \quad \blacksquare$$

$$\begin{aligned} \boxed{2} \quad (1) \quad y &= \cos 2\theta - a \sin \theta + 2 = (1 - 2 \sin^2 \theta) - a \sin \theta + 2 \\ &= -2 \sin^2 \theta - a \sin \theta + 3 \end{aligned}$$

$$t = \sin \theta \text{ より } \quad \mathbf{y = -2t^2 - at + 3}$$

$$(2) \quad (1) \text{ の結果から } \quad y = -2 \left( t + \frac{a}{4} \right)^2 + \frac{a^2}{8} + 3$$

$0 \leq \theta < 2\pi$  より,  $-1 \leq t \leq 1$  であるから

$$f(t) = -2 \left( t + \frac{a}{4} \right)^2 + \frac{a^2}{8} + 3 \quad (-1 \leq t \leq 1)$$

とおく.  $f(t)$  の最大値は軸の方程式  $x = -\frac{a}{4}$  および  $a > 0$  に注意して

(i)  $-1 \leq -\frac{a}{4} < 0$ , すなわち,  $0 < a \leq 4$  のとき

$$M = f\left(-\frac{a}{4}\right) = \frac{a^2}{8} + 3$$

(ii)  $-\frac{a}{4} < -1$ , すなわち,  $a > 4$  のとき

$$M = f(-1) = a + 1$$

$f(t)$  の最小値は, 定義域の中央  $\frac{-1+1}{2} = 0$  に対して,  $-\frac{a}{4} < 0$  より

$$m = f(1) = -a + 1$$

よって  $0 < a \leq 4$  のとき,  $t = -\frac{a}{4}$  で,  $M = \frac{a^2}{8} + 3$

$a > 4$  のとき,  $t = -1$  で,  $M = a + 1$

$t = 1$  で,  $m = -a + 1$

**補足** 上に凸の2次関数の最小値は, 定義域の中央が放物線の軸より右側にあるときは, 定義域の右端で最小値をとり, 定義域の中央が放物線の軸より左側にあるときは, 定義域の左端で最小値をとる. ■

$$\begin{aligned} \text{3 (1)} \quad & a_1 = 2, \quad b_1 = 1, \\ & a_{n+1} = 2a_n + 3b_n - 2 \quad \cdots \text{①} \quad (n = 1, 2, 3, \dots) \\ & b_{n+1} = a_n + 4b_n + 2 \quad \cdots \text{②} \quad (n = 1, 2, 3, \dots) \end{aligned}$$

$$\begin{aligned} \text{①, ② から} \quad & a_{n+1} - b_{n+1} = (2a_n + 3b_n - 2) - (a_n + 4b_n + 2) \\ & = a_n - b_n - 4 \end{aligned}$$

$$\text{すなわち} \quad c_{n+1} = c_n - 4 \quad \text{また} \quad c_1 = a_1 - b_1 = 2 - 1 = 1$$

したがって、数列  $\{c_n\}$  は、初項が 1、公差が  $-4$  の等差数列である。

$$\text{よって} \quad c_n = 1 + (n-1) \cdot (-4) = -4n + 5$$

$$\begin{aligned} \text{(2) ①, ② から} \quad & a_{n+1} + 3b_{n+1} = (2a_n + 3b_n - 2) + 3(a_n + 4b_n + 2) \\ & = 5(a_n + 3b_n) + 4 \end{aligned}$$

$$\text{すなわち} \quad d_{n+1} + 1 = 5(d_n + 1) \quad \text{また} \quad d_1 + 1 = a_1 + 3b_1 + 1 = 2 + 3 \cdot 1 + 1 = 6$$

したがって、数列  $\{d_n + 1\}$  は、初項が 6、公比が 5 の等比数列である。

$$\text{ゆえに} \quad d_n + 1 = 6 \cdot 5^{n-1} \quad \text{よって} \quad d_n = 6 \cdot 5^{n-1} - 1$$

(3) (1), (2) の結果から

$$a_n - b_n = -4n + 5, \quad a_n + 3b_n = 6 \cdot 5^{n-1} - 1$$

$$\text{上の 2 式から, } b_n \text{ を消去すると} \quad a_n = \frac{3}{2} \cdot 5^{n-1} - 3n + \frac{7}{2} \quad \blacksquare$$

4 (1) 右の図から

$$\vec{OP} = \vec{a} + \vec{c} + \frac{2}{3}\vec{d} \quad \dots \textcircled{1}$$

$$\vec{OQ} = \vec{a} + \frac{1}{2}\vec{c} + \vec{d} \quad \dots \textcircled{2}$$

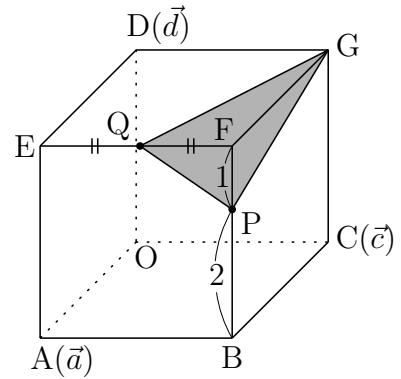

(2) また  $\vec{OG} = \vec{c} + \vec{d} \quad \dots \textcircled{3}$

$\vec{OP}$ ,  $\vec{OQ}$ ,  $\vec{OG}$  は, 1次独立であるから,  $\vec{OF}$  を実数  $x, y, z$  を用いて

$$\begin{aligned} \vec{OF} &= x\vec{OP} + y\vec{OQ} + z\vec{OG} \\ &= x\left(\vec{a} + \vec{c} + \frac{2}{3}\vec{d}\right) + y\left(\vec{a} + \frac{1}{2}\vec{c} + \vec{d}\right) + z(\vec{c} + \vec{d}) \\ &= (x+y)\vec{a} + \left(x + \frac{1}{2}y + z\right)\vec{c} + \left(\frac{2}{3}x + y + z\right)\vec{d} \end{aligned}$$

$\vec{OF} = \vec{a} + \vec{c} + \vec{d}$  であるから

$$x + y = 1, \quad x + \frac{1}{2}y + z = 1, \quad \frac{2}{3}x + y + z = 1$$

これを解いて  $x = \frac{3}{5}, y = \frac{2}{5}, z = \frac{1}{5}$

したがって  $\vec{OF} = \frac{3}{5}\vec{OP} + \frac{2}{5}\vec{OQ} + \frac{1}{5}\vec{OG}$

$\vec{OR} = s\vec{OF}$  により  $\vec{OR} = \frac{3s}{5}\vec{OP} + \frac{2s}{5}\vec{OQ} + \frac{s}{5}\vec{OG}$

このとき, R は平面 PQG 上の点であるから

$$\frac{3s}{5} + \frac{2s}{5} + \frac{s}{5} = 1 \quad \text{これを解いて} \quad s = \frac{5}{6}$$

(3) (2) の結果から  $\vec{OR} = \frac{5}{6}\vec{OF} = \frac{5}{6}(\vec{a} + \vec{c} + \vec{d})$

①～③により,  $\triangle PQG$  の重心  $S$  は

$$\begin{aligned}\vec{OS} &= \frac{1}{3}(\vec{OP} + \vec{OQ} + \vec{OG}) \\ &= \frac{1}{3}\left\{\left(\vec{a} + \vec{c} + \frac{2}{3}\vec{d}\right) + \left(\vec{a} + \frac{1}{2}\vec{c} + \vec{d}\right) + (\vec{c} + \vec{d})\right\} \\ &= \frac{2}{3}\vec{a} + \frac{5}{6}\vec{c} + \frac{8}{9}\vec{d}\end{aligned}$$

したがって  $\vec{RS} = \vec{OS} - \vec{OR}$

$$\begin{aligned}&= \left(\frac{2}{3}\vec{a} + \frac{5}{6}\vec{c} + \frac{8}{9}\vec{d}\right) - \frac{5}{6}(\vec{a} + \vec{c} + \vec{d}) \\ &= -\frac{1}{6}\vec{a} + \frac{1}{18}\vec{d} = \frac{1}{18}(-3\vec{a} + \vec{d})\end{aligned}$$

$|\vec{a}| = |\vec{d}| = 1$ ,  $\vec{a} \perp \vec{d}$  より  $\vec{a} \cdot \vec{d} = 0$  であるから

$$|-3\vec{a} + \vec{d}|^2 = 9|\vec{a}|^2 - 6\vec{a} \cdot \vec{d} + |\vec{d}|^2 = 10$$

したがって  $|-3\vec{a} + \vec{d}| = \sqrt{10}$

よって  $RS = |\vec{RS}| = \frac{1}{18}|-3\vec{a} + \vec{d}| = \frac{\sqrt{10}}{18}$  ■

5 (1) コインの表と裏の出る確率はともに  $\frac{1}{2}$

確率変数  $X$  は二項分布  $B\left(2n, \frac{1}{2}\right)$  に従う.

よって, 期待値  $E(X)$  と標準偏差  $\sigma$  は

$$E(X) = 2n \cdot \frac{1}{2} = n, \quad \sigma = \sqrt{2n \cdot \frac{1}{2} \cdot \frac{1}{2}} = \sqrt{\frac{n}{2}}$$

(2)  $P(X = k) = {}_{2n}C_k \left(\frac{1}{2}\right)^{2n}$ ,  $P(X = k + 1) = {}_{2n}C_{k+1} \left(\frac{1}{2}\right)^{2n}$  より

$$\begin{aligned} \frac{P(X = k + 1)}{P(X = k)} &= \frac{{}_{2n}C_{k+1}}{{}_{2n}C_k} = \frac{(2n)!}{(k+1)!(2n-k-1)!} \cdot \frac{k!(2n-k)!}{(2n)!} \\ &= \frac{2n - k}{k + 1} \end{aligned}$$

(3) (2) の結果から  $\frac{P(X = k + 1)}{P(X = k)} - 1 = \frac{2n - 2k - 1}{k + 1}$

したがって  $0 \leq k \leq n - 1$  のとき  $\frac{P(X = k + 1)}{P(X = k)} > 1$

$n \leq k \leq 2n$  のとき  $\frac{P(X = k + 1)}{P(X = k)} < 1$

よって,  $P(X = k)$  を最大にする  $k$  の値は  $n$

(4)  $n = 200$  のとき, 確率変数  $X$  は二項分布  $B\left(400, \frac{1}{2}\right)$  に従う.

$B\left(400, \frac{1}{2}\right)$  は, 正規分布  $N(200, 100)$  で近似されるから

$$Z = \frac{X - 200}{\sqrt{100}}$$

とおくと, 確率変数  $Z$  は正規分布  $N(0, 1)$  に従う.

$$\begin{aligned} P(190 \leq X \leq 210) &= P\left(-1 \leq \frac{X - 200}{10} \leq 1\right) \\ &= P(-1 \leq Z \leq 1) \\ &= 2P(0 \leq Z \leq 1) \\ &= 2\{0.5 - P(Z > 1)\} \\ &= 2(0.5 - 0.159) = \mathbf{0.682} \end{aligned}$$



- 6 (1)  $C_1: \frac{x^2}{3^2} + y^2 = 1$  上の点  $P(3 \cos \theta, \sin \theta)$  における接線  $\ell$  の方程式は

$$\frac{(3 \cos \theta)x}{3^2} + (\sin \theta)y = 1$$

すなわち  $\frac{x \cos \theta}{3} + y \sin \theta = 1$

上式に  $y = 2$  を代入すると

$$\frac{x \cos \theta}{3} + 2 \sin \theta = 1 \quad \text{ゆえに} \quad x = \frac{3(1 - 2 \sin \theta)}{\cos \theta}$$

よって、点  $Q$  の座標は  $\left( \frac{3(1 - 2 \sin \theta)}{\cos \theta}, 2 \right)$

- (2) 3点  $O, P(3 \cos \theta, \sin \theta), Q\left(\frac{3(1 - 2 \sin \theta)}{\cos \theta}, 2\right)$  を頂点とする三角形の面積を  $f(\theta)$  とすると  $(0 < \theta < \frac{\pi}{2})$

$$\begin{aligned} f(\theta) &= \frac{1}{2} \left| 3 \cos \theta \cdot 2 - \sin \theta \cdot \frac{3(1 - 2 \sin \theta)}{\cos \theta} \right| \\ &= \frac{3}{2 \cos \theta} (2 - \sin \theta) = \frac{3}{2} \left( \frac{2}{\cos \theta} - \tan \theta \right) \end{aligned}$$

したがって  $f'(\theta) = \frac{3}{2} \left( \frac{2 \sin \theta}{\cos^2 \theta} - \frac{1}{\cos^2 \theta} \right) = \frac{3(2 \sin \theta - 1)}{2 \cos^2 \theta}$

$\theta$	(0)	...	$\frac{\pi}{6}$	...	$(\frac{\pi}{2})$
$f'(\theta)$		-	0	+	
$f(\theta)$		↘	極小	↗	

$\theta = \frac{\pi}{6}$  のとき、 $f(\theta)$  は最小となるから、このとき  $P\left(\frac{3\sqrt{3}}{2}, \frac{1}{2}\right)$

また、 $\ell$  は (1) の結果から  $\frac{x}{2\sqrt{3}} + \frac{y}{2} = 1$

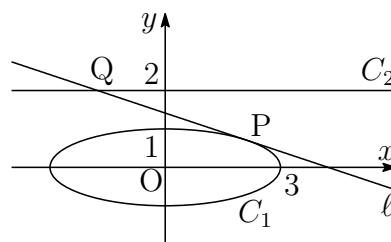



(3)  $\theta = \frac{\pi}{6}$  のとき,  $P\left(3 \cos \frac{\pi}{6}, \sin \frac{\pi}{6}\right)$ ,  $Q(0, 2)$ .

求める面積を  $S$  とし,  $C_1$  および  $OP$  を  $x$  軸を元に  $y$  軸方向に 3 倍に拡大したものをそれぞれ  $C'_1$ ,  $OP'$  とすると,  $P'\left(3 \cos \frac{\pi}{6}, 3 \sin \frac{\pi}{6}\right)$ .

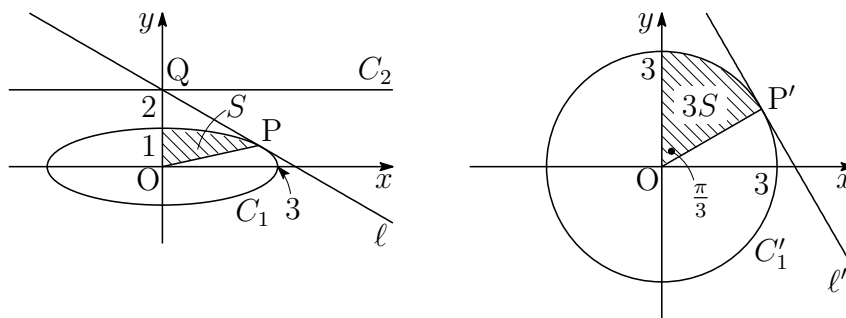

$OP'$  と  $y$  軸の正の向きのなす角は  $\frac{\pi}{3}$  であるから

$$3S = \frac{1}{2} \cdot 3^2 \cdot \frac{\pi}{3} \quad \text{よって} \quad S = \frac{\pi}{2}$$



**7** (1) 複素数平面上の 3 点  $A$ ,  $B$ ,  $C$  の座標をそれぞれ  $\alpha$ ,  $\beta$ ,  $\gamma$  とすると

$$|\alpha| = \frac{|\beta|}{\sqrt{2}} = |\gamma|, \quad \arg\left(\frac{\beta}{\alpha}\right) = \arg\left(\frac{\gamma}{\beta}\right) = \frac{\pi}{4} \quad \dots (*)$$

上の第 2 式および  $\arg\left(\frac{\gamma}{\alpha}\right) = \frac{\pi}{2}$  より,  $0 < \arg\left(\frac{w}{z}\right) \leq \frac{\pi}{2}$  を満たす点  $P(z)$ ,  $Q(w)$  の組は, 次の 3 組.

$$(P, Q) = (A, B), (B, C), (A, C)$$

(2) (i)  $z = \alpha$ ,  $w = \beta$  のとき,  $\beta = \alpha^2$  より,  $\alpha = \frac{\beta}{\alpha}$  であるから

$$|\alpha| = \frac{|\beta|}{|\alpha|} = \sqrt{2}, \quad \arg \alpha = \arg\left(\frac{\beta}{\alpha}\right) = \frac{\pi}{4}$$

(\*) により  $|\beta| = 2$ ,  $\arg \beta = \frac{\pi}{2}$ ,  $|\gamma| = \sqrt{2}$ ,  $\arg \gamma = \frac{3}{4}\pi$

(ii)  $z = \beta$ ,  $w = \gamma$  のとき,  $\gamma = \beta^2$  より,  $\beta = \frac{\gamma}{\beta}$  であるから

$$|\beta| = \frac{|\gamma|}{|\beta|} = \frac{1}{\sqrt{2}}, \quad \arg \beta = \arg\left(\frac{\gamma}{\beta}\right) = \frac{\pi}{4}$$

(\*) により  $|\alpha| = \frac{1}{2}$ ,  $\arg \alpha = 0$ ,  $|\gamma| = \frac{1}{2}$ ,  $\arg \gamma = \frac{\pi}{2}$

(iii)  $z = \alpha, w = \gamma$  のとき,  $\gamma = \alpha^2$  より,  $\alpha = \frac{\gamma}{\alpha}$  であるから

$$|\alpha| = \frac{|\gamma|}{|\alpha|} = 1, \quad \arg \alpha = \arg \left( \frac{\gamma}{\alpha} \right) = \frac{\pi}{2}$$

(\*) により  $|\beta| = \sqrt{2}, \arg \beta = \frac{3}{4}\pi, |\gamma| = 1, \arg \gamma = \pi$

(i)~(iii) の結果から

$$z = 1 + i \text{ のとき } A(1 + i), B(2i), C(-1 + i)$$

$$z = \frac{1 + i}{2} \text{ のとき } A\left(\frac{1}{2}\right), B\left(\frac{1 + i}{2}\right), C\left(\frac{i}{2}\right)$$

$$z = i \text{ のとき } A(i), B(-1 + i), C(-1)$$

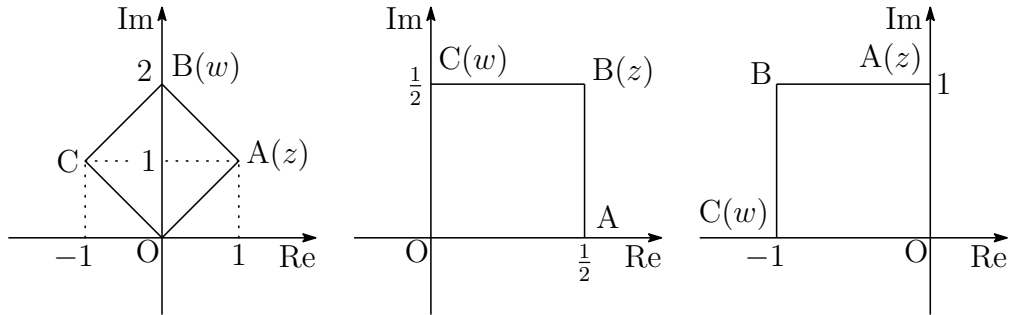

**8** (1)  $y = e^{-2x}$  を微分すると  $y' = -2e^{-2x}$

曲線  $y = e^{-2x}$  上の点  $(t, e^{-2t})$  における接線  $l$  の方程式は

$$y - e^{-2t} = -2e^{-2t}(x - t) \quad \text{すなわち} \quad y = e^{-2t}(-2x + 2t + 1) \quad \dots \textcircled{1}$$

$l$  は, 点  $\left(-\frac{1}{2}, 0\right)$  を通るから

$$0 = e^{-2t}(2t + 1) \quad \text{これを解いて} \quad t = -\frac{1}{2}$$

求める  $l$  の方程式は, これを  $\textcircled{1}$  に代入して  $y = -e^2(2x + 1)$

(2) 求める面積を  $S$  とすると, 右の図から

$$\begin{aligned} S &= \int_{-1}^0 e^{-2x} dx - \frac{1}{2} \cdot \frac{1}{2} \cdot e^2 \\ &= \left[ -\frac{1}{2} e^{-2x} \right]_{-1}^0 - \frac{1}{4} e^2 \\ &= \frac{1}{4} e^2 - \frac{1}{2} \end{aligned}$$

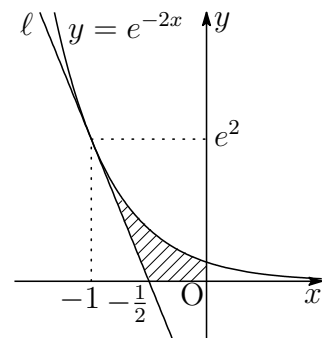

## 9.4 2018年

- 理 [数理・物理・地環]・工・医 [医]・歯学部 [1], [2] 必答, [3] ~ [5] から1問選択, [6], [7] 必答. 数II・III・A・B(120分)
- 理 [生命化]・農・水産・共同獣医学部 [1], [2] 必答, [3] ~ [5] から1問選択. 数II・A・B(90分)
- 教育 [数学・理科・技術・教育・心理・家政・国語・社会・英語・特別支援教育・健康教育]学部 [1] 必答, [3] ~ [5] から1問選択, [2], [8] の2題から1問選択. 数II・A・Bまたは数III・A・B(90分)

**1** 次の各問いに答えよ.

- (1)  $AB = 2$ ,  $BC = 1$ ,  $CA = \sqrt{3}$  のとき, 三角形ABCの内接円の半径  $r$  を求めよ.
- (2)  $\sin^2 x - \sin^2 y = \sin(x+y)\sin(x-y)$  を示せ.
- (3)  $p$  を素数とすると,  $1 \leq k \leq p-1$  を満たす自然数  $k$  に対して, 二項係数  ${}_p C_k$  は  $p$  の倍数であることを示せ.

**2** 曲線  $y = x^2$  と直線  $y = 4$  の交点をA, Bとする. 点Pが曲線  $y = x^2$  上を  $-2 < x < 2$  の範囲で動くとする. このとき, 次の各問いに答えよ.

- (1) 三角形ABPの重心Gの軌跡を求めよ.
- (2) (1)で求めた軌跡と直線  $y = 4$  で囲まれた部分の面積を求めよ.

3 数列  $\{a_n\}$  が自然数  $n = 1, 2, \dots$  に対して関係式

$$a_{n+2} - 5a_{n+1} + 6a_n = 0 \quad \dots (*)$$

を満たすとき、「数列  $\{a_n\}$  は漸化式  $(*)$  を満たす」という。このとき、次の各問いに答えよ。

- (1) 初項と公比がともに  $r (\neq 0)$  である等比数列で漸化式  $(*)$  を満たす数列  $\{b_n\}$ ,  $\{c_n\}$  の一般項をそれぞれ求めよ。ただし,  $b_1 > c_1$  とする。
- (2) 二つの数列  $\{d_n\}$ ,  $\{e_n\}$  がともに漸化式  $(*)$  を満たすとき, 二つの実数  $k$ ,  $l$  に対して  $f_n = kd_n + le_n$  で定められる数列  $\{f_n\}$  も漸化式  $(*)$  を満たすことを示せ。
- (3) (1) で得られた数列  $\{b_n\}$ ,  $\{c_n\}$  と二つの実数  $k$ ,  $l$  に対して,  $a_n = kb_n + lc_n$  とおくと  $a_1 = 21$ ,  $a_2 = 57$  を満たす数列  $\{a_n\}$  の一般項を求めよ。

4 三角形 ABC とその内部に点 O があり, 正の実数  $k$ ,  $l$  に対して

$$\overrightarrow{OA} + k\overrightarrow{OB} + l\overrightarrow{OC} = \vec{0}$$

を満たしていると仮定する。さらに直線 OA と辺 BC, 直線 OB と辺 CA, 直線 OC と辺 AB の交点をそれぞれ D, E, F とする。このとき、次の各問いに答えよ。

- (1)  $\overrightarrow{OD} = x\overrightarrow{OA}$  とおくと  $x$  を  $k$ ,  $l$  を用いて表せ。さらに  $\frac{OD}{AD}$  を  $k$ ,  $l$  を用いて表せ。
- (2)  $\overrightarrow{OE} = y\overrightarrow{OB}$  とおくと  $y$  を  $k$ ,  $l$  を用いて表せ。さらに  $\frac{OE}{BE}$  を  $k$ ,  $l$  を用いて表せ。
- (3)  $\frac{OD}{AD} + \frac{OE}{BE} + \frac{OF}{CF} = 1$  を示せ。

5 1個のサイコロを投げ, 1の目が出るまでこれを繰り返し行う。ただし, このサイコロ投げを繰り返す最大の回数は  $N$  回とし ( $N \geq 2$ ),  $N$  回まで繰り返して1の目が出なければ, 終了する。このサイコロ投げにおける繰り返し回数を  $X$  とする。このとき、次の各問いに答えよ。

- (1) 確率  $P(X = k)$  を,  $k < N$  と  $k = N$  の場合に分けて求めよ。
- (2)  $X$  の期待値を求めよ。

**6** 関数  $f(x) = \frac{\log(x+1)}{x+1}$  について、次の各問いに答えよ。ただし、 $x \geq 0$  とする。また、 $\log(x+1)$  は  $x+1$  の自然対数を表す。

(1) 自然対数の底  $e$  に対して、 $t \geq 0$  のとき  $e^t > \frac{t^2}{2}$  が成立することを用いて

$$\lim_{x \rightarrow \infty} \frac{\log(x+1)}{x+1} = 0$$

を示せ。

(2)  $f(x)$  の増減、極値、グラフの凹凸および変曲点を調べて、そのグラフをかけ。

(3) 自然数  $n = 1, 2, \dots$  に対して正の数  $a_n$  を、曲線  $y = f(x)$  と直線  $x = a_n$  および  $x$  軸で囲まれた部分の面積が  $n^2$  に等しくなるように定める。この  $a_n$  を求めよ。

(4) (3) で定まる数列  $\{a_n\}$  に対して、 $\lim_{n \rightarrow \infty} \frac{a_{n+1}}{a_n}$  を求めよ。

**7** 複素数平面上の点  $z$  が  $|4 - 3i - iz| = 2$  を満たすとする。このとき、次の各問いに答えよ。ただし、 $i$  は虚数単位とする。

(1) 点  $z$  の全体が表す図形を求めよ。

(2)  $|z|$  の最大値と最小値を求めよ。

(3)  $w = \frac{1}{z+1+4i}$  とする。点  $w$  の全体が表す図形を求めよ。さらに、 $|w|$  の最小値を与える  $w$  を求めよ。ただし、 $z \neq -1 - 4i$  とする。

**8** 平面上で二つの曲線  $y = \sin x$  と  $y = \cos 2x$  を考える。このとき、次の各問いに答えよ。

(1)  $0 \leq x \leq \frac{\pi}{2}$  の範囲で  $y = \sin x$  と  $y = \cos 2x$  の共有点を求めよ。

(2) 二つの曲線  $y = \sin x$ ,  $y = \cos 2x$  と二つの直線  $x = 0$ ,  $x = \frac{\pi}{2}$  で囲まれる部分の面積を求めよ。

## 解答例

- 1 (1)  $\triangle ABC$  の内心を  $I$  とすると

$$\triangle IBC + \triangle ICA + \triangle IAB = \triangle ABC$$

$$\frac{1}{2} \cdot 1 \cdot r + \frac{1}{2} \cdot \sqrt{3} r + \frac{1}{2} \cdot 2r = \frac{1}{2} \cdot 1 \cdot \sqrt{3}$$

$$(1 + \sqrt{3} + 2)r = \sqrt{3}$$

$$\text{よって } r = \frac{\sqrt{3}}{3 + \sqrt{3}} = \frac{\sqrt{3} - 1}{2}$$

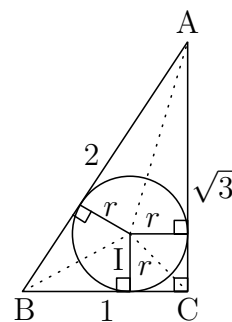

- (2)  $\sin(x + y) \sin(x - y) = (\sin x \cos y + \cos x \sin y)(\sin x \cos y - \cos x \sin y)$   
 $= \sin^2 x \cos^2 y - \cos^2 x \sin^2 y$   
 $= \sin^2 x (1 - \sin^2 y) - (1 - \sin^2 x) \sin^2 y$   
 $= \sin^2 x - \sin^2 y$

別解  $\sin^2 x - \sin^2 y = (\sin x + \sin y)(\sin x - \sin y)$   
 $= 2 \sin \frac{x+y}{2} \cos \frac{x-y}{2} \cdot 2 \cos \frac{x+y}{2} \sin \frac{x-y}{2}$   
 $= 2 \sin \frac{x+y}{2} \cos \frac{x+y}{2} \cdot 2 \sin \frac{x-y}{2} \cos \frac{x-y}{2}$   
 $= \sin(x+y) \sin(x-y)$

(3)  ${}_p C_k = \frac{p!}{k!(p-k)!} = \frac{p}{k} \cdot \frac{(p-1)!}{(k-1)!(p-k)!} = \frac{p}{k} \times {}_{p-1} C_{k-1}$

素数  $p$  は整数  $k$  ( $1 \leq k \leq p-1$ ) で割り切れない.

よって,  ${}_p C_k$  は  $p$  の倍数である. ■

- 2 (1)  $A(-2, 4)$ ,  $B(2, 4)$ ,  $P(t, t^2)$ ,  $G(x, y)$  とおく.  
 $G$  は三角形  $ABP$  の重心であるから

$$x = \frac{-2 + 2 + t}{3}, \quad y = \frac{4 + 4 + t^2}{3}$$

ゆえに  $t = 3x$ ,  $t^2 = 3y - 8$ , ( $-2 < t < 2$ )

上の 2 式から  $t$  を消去すると

$$y = 3x^2 + \frac{8}{3} \quad \left( -\frac{2}{3} < x < \frac{2}{3} \right)$$

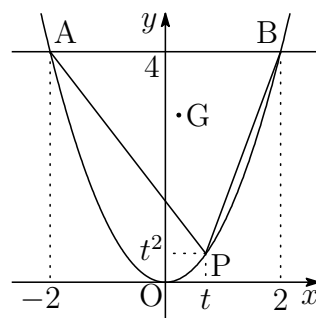

(2) (1) の軌跡と直線  $y = 4$  の交点の  $x$  座標は

$$3x^2 + \frac{8}{3} = 4 \quad \text{これを解いて} \quad x = \pm \frac{2}{3}$$

右の図から求める面積を  $S$  とすると

$$\begin{aligned} S &= \int_{-\frac{2}{3}}^{\frac{2}{3}} \left\{ 4 - \left( 3x^2 + \frac{8}{3} \right) \right\} dx \\ &= -3 \int_{-\frac{2}{3}}^{\frac{2}{3}} \left( x + \frac{2}{3} \right) \left( x - \frac{2}{3} \right) dx \\ &= \frac{3}{6} \left( \frac{2}{3} + \frac{2}{3} \right)^3 = \frac{32}{27} \end{aligned}$$

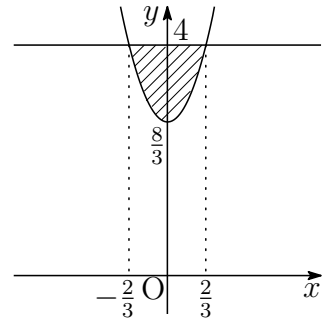

- 3** (1) 初項と公比がともに  $r$  ( $r \neq 0$ ) である等比数列の一般項は  $r^n$   
これを (\*) に代入すると

$$r^{n+2} - 5r^{n+1} + 6r^n = 0 \quad \text{ゆえに} \quad r^2 - 5r + 6 = 0$$

したがって  $r = 2, 3$  よって  $b_n = 3^n, c_n = 2^n$

(2) 漸化式 (\*) を満たす数列  $\{d_n\}, \{e_n\}$  によって, 数列  $\{f_n\}$  が関係式

$$f_n = kd_n + le_n$$

で定められるから ( $k, l$  は定数)

$$\begin{aligned} f_{n+2} - 5f_{n+1} + 6f_n &= (kd_{n+2} + le_{n+2}) - 5(kd_{n+1} + le_{n+1}) + 6(kd_n + le_n) \\ &= k(d_{n+2} - 5d_{n+1} + 6d_n) + l(e_{n+2} - 5e_{n+1} + 6e_n) \\ &= k \cdot 0 + l \cdot 0 = 0 \end{aligned}$$

よって,  $\{f_n\}$  も漸化式 (\*) を満たす.

(3) (1) の結果から  $a_n = k \cdot 3^n + l \cdot 2^n$

$a_1 = 21, a_2 = 57$  であるから

$$\begin{cases} 3k + 2l = 21 \\ 9k + 4l = 57 \end{cases} \quad \text{これを解いて} \quad k = 5, l = 3$$

よって, 求める一般項は  $a_n = 5 \cdot 3^n + 3 \cdot 2^n$

$$\boxed{4} \quad (1) \quad \vec{OA} + k\vec{OB} + l\vec{OC} = \vec{0} \quad \dots (*)$$

$$(*) \text{ より } \frac{k\vec{OB} + l\vec{OC}}{l+k} = -\frac{1}{k+l}\vec{OA}$$

$$\text{ゆえに } \vec{OD} = -\frac{1}{k+l}\vec{OA} \quad \dots \textcircled{1}$$

$$\text{よって } \mathbf{x} = -\frac{1}{k+l}$$

$$\textcircled{1} \text{ より } \vec{OD} = -\frac{1}{k+l}(\vec{OD} + \vec{DA}) \quad \text{ゆえに } (k+l+1)\vec{OD} = \vec{AD}$$

$$\text{よって } \frac{OD}{AD} = \frac{1}{k+l+1}$$

$$(2) \quad (*) \text{ より } \frac{l\vec{OC} + \vec{OA}}{1+l} = -\frac{k}{l+1}\vec{OB} \quad \text{ゆえに } \vec{OE} = -\frac{k}{l+1}\vec{OB} \quad \dots \textcircled{2}$$

$$\text{よって } \mathbf{y} = -\frac{k}{l+1}$$

$$\textcircled{2} \text{ より } \vec{OE} = -\frac{k}{l+1}(\vec{OE} + \vec{EB}) \quad \text{ゆえに } (k+l+1)\vec{OE} = k\vec{BE}$$

$$\text{よって } \frac{OE}{BE} = \frac{k}{k+l+1}$$

$$(3) \quad (*) \text{ より } \frac{\vec{OA} + k\vec{OB}}{k+1} = -\frac{l}{k+1}\vec{OC} \quad \text{ゆえに } \vec{OF} = -\frac{l}{k+1}\vec{OC} \quad \dots \textcircled{3}$$

$$\textcircled{3} \text{ より } \vec{OF} = -\frac{l}{k+1}(\vec{OF} + \vec{FC}) \quad \text{ゆえに } (k+l+1)\vec{OF} = l\vec{CF}$$

$$\text{よって } \frac{OF}{CF} = \frac{l}{k+l+1}$$

したがって、上式および(1), (2)の結果から

$$\frac{OD}{AD} + \frac{OE}{BE} + \frac{OF}{CF} = \frac{1}{k+l+1} + \frac{k}{k+l+1} + \frac{l}{k+l+1} = 1$$

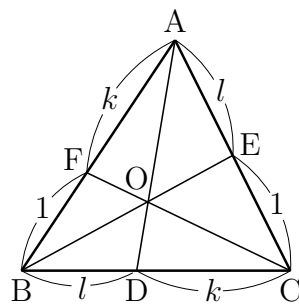

■



- 5** (1) (i)  $1 < k < N$  のとき,  $k-1$  回まで 1 以外の目,  $k$  回目に 1 の目が出る確率であるから

$$P(X = k) = \left(\frac{5}{6}\right)^{k-1} \times \frac{1}{6} = \frac{1}{6} \left(\frac{5}{6}\right)^{k-1}$$

1 回目に 1 の目が出る確率は  $\frac{1}{6}$  であるから,  $k=1$  のときも成立する.

$$\text{よって, } k < N \text{ のとき } P(X = k) = \frac{1}{6} \left(\frac{5}{6}\right)^{k-1}$$

- (ii)  $k=N$  のとき,  $N-1$  回目まで 1 以外の目が出る確率であるから

$$P(X = N) = \left(\frac{5}{6}\right)^{N-1}$$

- (2)  $r = \frac{5}{6}$  とし, 求める期待値を  $E(X)$  とおくと

$$\begin{aligned} E(X) &= \sum_{k=1}^{N-1} k \cdot P(X = k) + N \cdot P(X = N) \\ &= \sum_{k=1}^{N-1} k \cdot \frac{1}{6} \left(\frac{5}{6}\right)^{k-1} + N \left(\frac{5}{6}\right)^{N-1} \\ &= \frac{1}{6} \sum_{k=1}^N k \left(\frac{5}{6}\right)^{k-1} + N \left(\frac{5}{6}\right)^N = \frac{1}{6} \sum_{k=1}^N kr^{k-1} + Nr^N \end{aligned}$$

$$\text{ここで, } S = \sum_{k=1}^N kr^{k-1} \text{ とおくと } E(X) = \frac{1}{6}S + Nr^N \quad \dots (*)$$

$$S - rS = \sum_{k=1}^N kr^{k-1} - \sum_{k=1}^N kr^k = \sum_{k=1}^N kr^{k-1} - \sum_{k=2}^{N+1} (k-1)r^{k-1}$$

$$(1-r)S = \sum_{k=1}^N r^{k-1} - Nr^N = \frac{1-r^N}{1-r} - Nr^N$$

$$\frac{1}{6}S = 6(1-r^N) - Nr^N$$

$$\text{これを } (*) \text{ に代入すると } E(X) = 6(1-r^N) = 6 \left\{ 1 - \left(\frac{5}{6}\right)^N \right\} \quad \blacksquare$$

**6** (1)  $t > 0$  のとき,  $e^t > \frac{t^2}{2}$  であるから  $0 < \frac{t}{e^t} < \frac{2}{t}$

$t = \log(x+1)$  とおくと ( $x > 0$ ),  $t > 0$  であるから, 上式により

$$0 < \frac{\log(x+1)}{x+1} < \frac{2}{\log(x+1)}$$

$\lim_{x \rightarrow \infty} \frac{2}{\log(x+1)} = 0$  であるから, はさみうちの原理により

$$\lim_{x \rightarrow \infty} \frac{\log(x+1)}{x+1} = 0$$

(2)  $f(x) = \frac{\log(x+1)}{x+1}$  より

$$f'(x) = \frac{\frac{1}{x+1} \cdot (x+1) - \log(x+1) \cdot 1}{(x+1)^2} = \frac{1 - \log(x+1)}{(x+1)^2}$$

$$\begin{aligned} f''(x) &= \frac{-\frac{1}{x+1} \cdot (x+1)^2 - \{1 - \log(x+1)\} \cdot 2(x+1)}{(x+1)^4} \\ &= \frac{-1 - 2\{1 - \log(x+1)\}}{(x+1)^3} = \frac{2\log(x+1) - 3}{(x+1)^3} \end{aligned}$$

したがって,  $f(x)$  の増減および凹凸は次のようになる.

$x$	0	...	$e-1$	...	$e^{\frac{3}{2}}-1$	...
$f'(x)$		+	0	-	-	-
$f''(x)$		-	-	-	0	+
$f(x)$	0	↗	$e^{-1}$	↘	$\frac{3}{2}e^{-\frac{3}{2}}$	↘

また, (1) の結果から  $\lim_{x \rightarrow \infty} f(x) = 0$

よって 極大値  $f(e-1) = e^{-1}$ , 変曲点  $\left(e^{\frac{3}{2}}-1, \frac{3}{2}e^{-\frac{3}{2}}\right)$

グラフの概形は, 下の図のようになる.

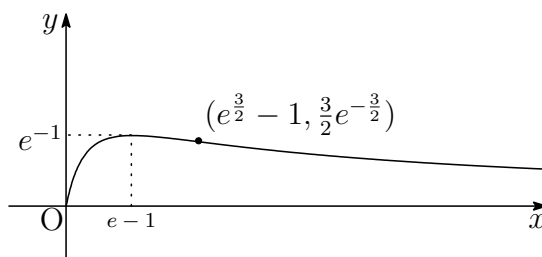

(3) 曲線  $y = f(x)$  と直線  $x = a_n$  および  $x$  軸で囲まれた部分の面積は

$$\int_0^{a_n} \frac{\log(x+1)}{x+1} dx = \frac{1}{2} \left[ \{\log(x+1)\}^2 \right]_0^{a_n} = \frac{1}{2} \{\log(a_n+1)\}^2$$

この面積が  $n^2$  であるから ( $a_n > 0$ )

$$\frac{1}{2} \{\log(a_n+1)\}^2 = n^2 \quad \text{これを解いて} \quad a_n = e^{\sqrt{2}n} - 1$$

(4) (3) の結果を利用して

$$\lim_{n \rightarrow \infty} \frac{a_{n+1}}{a_n} = \lim_{n \rightarrow \infty} \frac{e^{\sqrt{2}(n+1)} - 1}{e^{\sqrt{2}n} - 1} = \lim_{n \rightarrow \infty} \frac{e^{\sqrt{2}} - e^{-\sqrt{2}n}}{1 - e^{-\sqrt{2}n}} = e^{\sqrt{2}}$$

■

**7** (1)  $|4 - 3i - iz| = 2$  より

$$|i||4 - 3i - iz| = 2 \quad \text{ゆえに} \quad |z + 3 + 4i| = 2 \quad \dots (*)$$

よって、点  $z$  の表す図形は 中心  $-3 - 4i$ 、半径 2 の円

(2) (1) で求めた円の中心を  $C$  とし、右の図のように直線  $OC$  と円の交点を  $A, B$  とすると

$$OC = |-3 - 4i| = \sqrt{(-3)^2 + (-4)^2} = 5$$

円の半径は 2 であるから

$$|z| \text{ の最大値は} \quad OA = OC + 2 = 7$$

$$|z| \text{ の最小値は} \quad OB = OC - 2 = 3$$

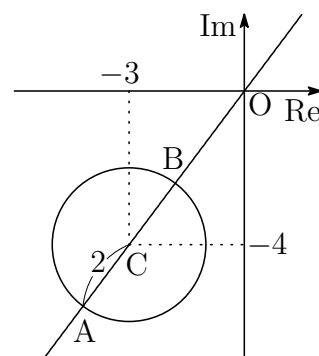

(3)  $z \neq -1 - 4i$  より、 $w = \frac{1}{z+1+4i}$  ( $\neq 0$ ) であるから

$$z = \frac{1}{w} - 1 - 4i$$

これを (\*) に代入すると

$$\left| \frac{1}{w} + 2 \right| = 2 \quad \text{ゆえに} \quad |2w + 1| = 2|w| \quad \text{すなわち} \quad |w| = \left| w + \frac{1}{2} \right|$$

よって、 $w$  は 2 点  $0, -\frac{1}{2}$  を結ぶ垂直二等分線、すなわち、 $w = -\frac{1}{4}$

また、 $|w|$  は点  $-\frac{1}{4}$  で最小値  $\frac{1}{4}$  をとる。

解説 1次分数変換(メビウス変換)

$$w = \frac{1}{z + 1 + 4i}$$

は、まず、点  $z$  を  $-1 - 4i$  だけ平行移動し、さらに反転  $\frac{1}{z}$  を行っている。このとき、平行移動後の円  $|z + 2| = 2$  は原点を通るため、反転を行うと直線に変換される。逆に、直線は反転により円に変換される。

本題の直線  $w = -\frac{1}{4}$  上の点

$$w = -\frac{1}{4}(1 + i \tan \theta) \quad \left(-\frac{\pi}{2} < \theta < \frac{\pi}{2}\right)$$

を反転させると

$$\begin{aligned} \frac{1}{w} &= -\frac{4}{1 + i \tan \theta} = -\frac{4 \cos \theta}{\cos \theta + i \sin \theta} = -4 \cos \theta (\cos \theta - i \sin \theta) \\ &= -2(2 \cos^2 \theta - 2i \sin \theta \cos \theta) = -2(\cos 2\theta + 1 - i \sin 2\theta) \\ &= -2 - 2(\cos 2\theta - i \sin 2\theta) \\ &= -2 + 2\{\cos(\pi - 2\theta) + i \sin(\pi - 2\theta)\} \quad \left(-\frac{\pi}{2} < \theta < \frac{\pi}{2}\right) \end{aligned}$$

これは、点  $-2$  を中心とする半径  $2$  の円を表す。

なお、原点を通らない円  $|z - a| = r$  は、反転により円に変換される。 ■

8 (1)  $y = \sin x$  と  $y = \cos 2x$  から、 $y$  を消去すると

$$\sin x = \cos 2x \quad \text{ゆえに} \quad \sin x = 1 - 2 \sin^2 x$$

したがって  $(\sin x + 1)(2 \sin x - 1) = 0$

$0 \leq x \leq \frac{\pi}{2}$  に注意して、これを解くと  $x = \frac{\pi}{6}$

よって、求める交点の座標は  $\left(\frac{\pi}{6}, \frac{1}{2}\right)$

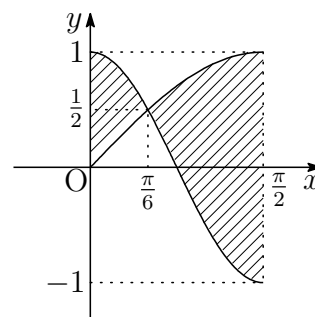

(2) 求める面積を  $S$  とすると

$$\begin{aligned} S &= \int_0^{\frac{\pi}{6}} (\cos 2x - \sin x) dx + \int_{\frac{\pi}{6}}^{\frac{\pi}{2}} (\sin x - \cos 2x) dx \\ &= \left[ \frac{1}{2} \sin 2x + \cos x \right]_0^{\frac{\pi}{6}} + \left[ -\cos x - \frac{1}{2} \sin 2x \right]_{\frac{\pi}{6}}^{\frac{\pi}{2}} = \frac{3}{2} \sqrt{3} - 1 \end{aligned}$$

■

# 第 10 章 琉球大学

## 出題分野

(理・工・医・教[数] 農・教[学生])

### 理・工・医・教[数] 出題分野(2009-2018) 120分

◀	琉大理・工・医・教[数]	09	10	11	12	13	14	15	16	17	18
I	数と式										
	2次関数										
	図形と計量										
	データの分析										
II	式と証明										
	複素数と方程式										
	図形と方程式										
	三角関数	1									
	指数関数と対数関数										
	微分法と積分法		3								1
III	式と曲線					2		4			
	複素数平面								1	3	
	関数										
	極限				3				3		
	微分法とその応用				1		1	3		1	3
	積分法	2・3		4	4		1・3	1・2	2・3	1・2	
	積分法の応用		4			1		2			
A	場合の数と確率	4		3*	2*	3*	4	3	4	4	4
	整数の性質										
	図形の性質										
B	平面上のベクトル										
	空間のベクトル		2	2							
	数列						4				2
	確率分布と統計										
C	行列(旧課程)		1	1		4	2				

数字は問題番号(\*は旧課程の内容を含む)

## 農・教 [学生] 出題分野 (2009-2018) 60分

◀	琉大 農・教 [学生]	09	10	11	12	13	14	15	16	17	18
I	数と式			5							
	2次関数										
	図形と計量					6					
	データの分析								5		
II	式と証明	5									
	複素数と方程式	5	6	5				5	5		
	図形と方程式										
	三角関数				6						
	指数関数と対数関数	5		5	5			5			5
	微分法と積分法	6	5	6	5・6	5	6	6	6	5	6
A	場合の数と確率										
	整数の性質										5
	図形の性質										
B	平面上のベクトル		6		5		5	5			5
	空間のベクトル								5	6	
	数列				5						
	確率分布と統計										

数字は問題番号

## 10.1 2015年

- 理・工・医・教育[数学]学部 [1] ~ [4] 数I・II・III・A・B (120分)
- 農・教育(学校教育[教育実践学・技術・特別支援], 生涯教育[自然環境科学])  
学部 [5], [6] 数I・II・A・B (60分)

[1] 次の問いに答えよ.

(1)  $F(x) = \int_x^{2x} e^t dt$  とするとき,  $F(1)$  および  $F'(x)$  を求めよ.

(2) 関数  $f(x)$ ,  $g(x)$  が,

$$\begin{cases} f(x) + \int_0^x g(t) dt = 2 \sin x - 3 \\ f'(x)g(x) = \cos^2 x \end{cases}$$

を満たすとき,  $f(x)$ ,  $g(x)$  を求めよ.

[2] 関数  $f(x) = |x|\sqrt{1-x^2}$  ( $-1 \leq x \leq 1$ ) について, 次の問いに答えよ.

(1)  $f(x)$  の増減を調べ, 最大値, 最小値を求めよ.

(2) 定積分  $\int_{-1}^1 f(x) dx$  を求めよ.

[3] 確率  $p$  ( $0 < p < 1$ ) で「当たり」が出るくじを繰り返して引く. 2回目の「当たり」が出たときにこの試行を終える.  $n \geq 2$  として,  $n$  回目でこの試行を終える確率を  $p_n$  とする. 次の問いに答えよ.

(1)  $p_2, p_3, p_4$  を求めよ.

(2)  $p_n$  を求めよ.

(3)  $N \geq 2$  として,  $\sum_{k=2}^N p_k$  を求めよ.

[4]  $t$  を媒介変数として,  $x = t + \frac{1}{t} + \frac{5}{2}$ ,  $y = 2t - \frac{2}{t}$  で表される曲線を考える. 次の問いに答えよ.

(1)  $t$  を消去して,  $x$  と  $y$  の関係式を求めよ.

(2)  $a$  を定数とすると, 直線  $y = ax + 5$  とこの曲線との共有点の個数を調べよ.

5 次の問いに答えよ.

- (1) 3次方程式  $x^3 - ax - 6 = 0$  が  $x = -1$  を解にもつとき, 定数  $a$  の値と他の解を求めよ.
- (2)  $\log_2 \frac{1}{6} + \log_2 \frac{3}{4}$  の値を求めよ.
- (3) 平面上に3点  $O(0, 0)$ ,  $A(1, \sqrt{3})$ ,  $P(\cos \theta, \sin \theta)$  をとる.  $0 \leq \theta < 2\pi$  のとき, 内積  $\vec{OA} \cdot \vec{OP}$  の最大値と, そのときの  $\theta$  の値を求めよ.

6 頂点が点  $A(0, 4)$  で, 点  $B(2, 0)$  を通る放物線を考える. 次の問いに答えよ.

- (1) この放物線をグラフとする2次関数を求めよ.
- (2) この放物線上にあり,  $x$  座標が  $2a$  ( $a > 0$ ) である点を  $C$  とする. この放物線と  $x$  軸との交点で, 点  $B$  と異なる点を  $D$  とする. 点  $C$  における放物線の接線  $l_1$  と点  $D$  における放物線の接線  $l_2$  との交点  $E$  の座標を,  $a$  を使って表せ.
- (3) この放物線と直線  $l_2$ , および点  $E$  を通り  $y$  軸に平行な直線で囲まれた部分の面積を求めよ.



解答例

$$\boxed{1} \quad (1) \quad F(x) = \int_x^{2x} e^t dt = \left[ e^t \right]_x^{2x} = e^{2x} - e^x$$

$$\text{ゆえに} \quad F(1) = e^2 - e \quad \text{また} \quad F'(x) = 2e^{2x} - e^x$$

$$(2) \quad \begin{cases} f(x) + \int_0^x g(t) dt = 2 \sin x - 3 & \cdots \textcircled{1} \\ f'(x)g(x) = \cos^2 x & \cdots \textcircled{2} \end{cases}$$

①の両辺を微分すると

$$f'(x) + g(x) = 2 \cos x \quad \text{ゆえに} \quad f'(x) = 2 \cos x - g(x)$$

上の第2式を②に代入すると

$$\{2 \cos x - g(x)\}g(x) = \cos^2 x \quad \text{整理すると} \quad \{g(x) - \cos x\}^2 = 0$$

よって  $g(x) = \cos x$  これを①に代入すると

$$\begin{aligned} f(x) + \int_0^x \cos t dt &= 2 \sin x - 3 \\ f(x) + \left[ \sin t \right]_0^x &= 2 \sin x - 3 \end{aligned}$$

したがって  $f(x) = \sin x - 3$  ■

2 (1)  $f(x) = |x|\sqrt{1-x^2}$  について

$$f(-x) = |-x|\sqrt{1-(-x)^2} = |x|\sqrt{1-x^2} = f(x)$$

したがって、 $f(x)$  は偶関数である。

$x \geq 0$  において、 $f(x) = x\sqrt{1-x^2}$  であるから

$$f'(x) = \sqrt{1-x^2} + x \times \frac{-x}{\sqrt{1-x^2}} = \frac{1-2x^2}{\sqrt{1-x^2}}$$

$f(x)$  の増減は、次のようになる。

$x$	-1	...	$-\frac{1}{\sqrt{2}}$	...	0	...	$\frac{1}{\sqrt{2}}$	...	1
$f'(x)$		+	0	-		+	0	-	
$f(x)$	0	↗	$\frac{1}{2}$	↘	0	↗	$\frac{1}{2}$	↘	0

よって  $x = \pm \frac{1}{\sqrt{2}}$  のとき 最大値  $\frac{1}{2}$   
 $x = 0, \pm 1$  のとき 最小値  $0$

(2)  $f(x)$  は偶関数であるから

$$\begin{aligned} \int_{-1}^1 f(x) dx &= 2 \int_0^1 f(x) dx \\ &= 2 \int_0^1 x\sqrt{1-x^2} dx \\ &= \left[ -\frac{2}{3}(1-x^2)^{\frac{3}{2}} \right]_0^1 = \frac{2}{3} \end{aligned}$$



**3** (1)  $q = 1 - p$  とおくと

$$p_2 = pp = p^2$$

$$p_3 = (pq + qp)p = 2p^2q = 2p^2(1 - p)$$

$$p_4 = (pqq + qpq + qqp)p = 3p^2q^2 = 3p^2(1 - p)^2$$

(2) (1) と同様にして

$$p_n = {}_{n-1}C_1 p q^{n-2} \times p = (n-1)p^2 q^{n-2} = (n-1)p^2(1-p)^{n-2}$$

(3)  $1 + \sum_{k=2}^N x^{k-1} = \frac{1-x^N}{1-x}$  の両辺を  $x$  で微分すると

$$\sum_{k=2}^N (k-1)x^{k-2} = \frac{-Nx^{N-1}(1-x) - (1-x^N)(-1)}{(1-x)^2}$$

ゆえに 
$$\sum_{k=2}^N (k-1)(1-x)^2 x^{k-2} = 1 - x^{N-1} \{N(1-x) + x\}$$

上式に  $x = 1 - p$  を代入すると

$$\sum_{k=2}^N (k-1)p^2(1-p)^{k-2} = 1 - (1-p)^{N-1}(Np + 1 - p)$$

(2) の結果から

$$\sum_{k=2}^N p_k = 1 - (1-p)^{N-1}(Np + 1 - p)$$

■

$$\boxed{4} \quad (1) \quad x = t + \frac{1}{t} + \frac{5}{2}, \quad y = 2t - \frac{2}{t} \text{ から}$$

$$2x + y = 4t + 5, \quad 2x - y = \frac{4}{t} + 5$$

上の2式から,  $t$  を消去すると

$$(2x + y - 5)(2x - y - 5) = 16 \quad \text{ゆえに} \quad (2x - 5)^2 - y^2 = 16 \quad \dots (*)$$

$$\text{よって} \quad \frac{(x - \frac{5}{2})^2}{4} - \frac{y^2}{16} = 1$$

- (2) (1) で求めた曲線は, 双曲線  $\frac{x^2}{4} - \frac{y^2}{16} = 1$  を  $x$  軸方向に  $\frac{5}{2}$  だけ平行移動したもの. (\*) から, この曲線の漸近線は  $y = 2x - 5$ ,  $y = -2x + 5$  (\*) に  $y = ax + 5$  を代入すると

$$(2x - 5)^2 - (ax + 5)^2 = 16$$

これを  $x$  について整理すると

$$(a^2 - 4)x^2 + 2(5a + 10)x + 16 = 0 \quad \dots (**)$$

- (i)  $a = 2$  のとき,  $y = 2x + 5$  は, (\*) の漸近線に平行となるので, 求める共有点の個数は1個.  
 (ii)  $a = -2$  のとき,  $y = -2x + 5$  は, (\*) の漸近線と一致するので, 求める共有点の個数は0個.  
 (iii)  $a \neq \pm 2$  のとき, (\*\*) の判別式を  $D$  とすると

$$\begin{aligned} D &= (5a + 10)^2 - (a^2 - 4) \cdot 16 \\ &= 9a^2 + 100a + 164 = (a + 2)(9a + 82) \end{aligned}$$

$$\text{ゆえに} \quad a < -\frac{82}{9}, \quad -2 < a \text{ のとき} \quad \text{共有点の個数は2個}$$

$$a = -\frac{82}{9} \text{ のとき} \quad \text{共有点の個数は1個}$$

$$-\frac{82}{9} < a < -2 \text{ のとき} \quad \text{共有点の個数は0個}$$

(i)~(iii) から, 共有点の個数は

$$\left\{ \begin{array}{ll} a < -\frac{82}{9}, \quad -2 < a < 2, \quad 2 < a \text{ のとき} & 2 \text{ 個} \\ a = -\frac{82}{9}, \quad 2 \text{ のとき} & 1 \text{ 個} \\ -\frac{82}{9} < a \leq -2 \text{ のとき} & 0 \text{ 個} \end{array} \right.$$

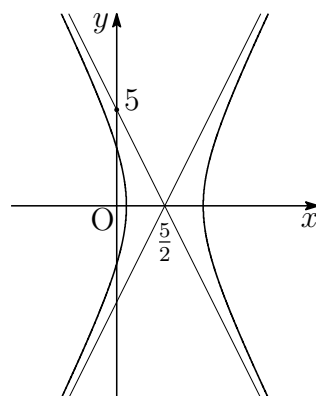



- 5 (1)  $x^3 - ax - 6 = 0 \cdots (*)$  が  $x = -1$  を解にもつから

$$(-1)^3 - a(-1) - 6 = 0 \quad \text{ゆえに} \quad a = 7$$

これを  $(*)$  に代入すると

$$x^3 - 7x - 6 = 0 \quad \text{ゆえに} \quad (x+1)(x+2)(x-3) = 0$$

よって、求める他の解は  $x = -2, 3$

(2)  $\log_2 \frac{1}{6} + \log_2 \frac{3}{4} = \log_2 \frac{1}{8} = \log_2 2^{-3} = -3$

(3)  $\vec{OA} = (1, \sqrt{3}), \vec{OP} = (\cos \theta, \sin \theta)$  より

$$\vec{OA} \cdot \vec{OP} = \cos \theta + \sqrt{3} \sin \theta = 2 \sin \left( \theta + \frac{\pi}{6} \right)$$

$0 \leq \theta < 2\pi$  より,  $\frac{\pi}{6} \leq \theta + \frac{\pi}{6} < \frac{13}{6}\pi$  であるから

$$\theta + \frac{\pi}{6} = \frac{\pi}{2} \quad \text{すなわち} \quad \theta = \frac{\pi}{3} \quad \text{のとき} \quad \text{最大値} \quad 2$$



- 6 (1) 点 A(0, 4) を頂点とする放物線を  $y = kx^2 + 4$  とおく ( $k$  は定数).  
これが点 B(2, 0) を通るから

$$k \cdot 2^2 + 4 = 0 \quad \text{ゆえに} \quad k = -1$$

よって、求める2次関数は  $y = -x^2 + 4$

- (2) (1) の結果から  $y = -(x+2)(x-2)$   
放物線と  $x$  軸との交点で点 B(2, 0) と異なる点 D の座標は (-2, 0)

$$y = -x^2 + 4 \text{ を微分すると } y' = -2x$$

放物線上の点 C(2a, -4a^2 + 4) における接線  $l_1$  の方程式は

$$y - (-4a^2 + 4) = -4a(x - 2a)$$

$$\text{すなわち} \quad y = -4ax + 4a^2 + 4 \quad \cdots \text{①}$$

また、放物線上の点 D(-2, 0) における接線  $l_2$  の方程式は、① に  $a = -1$  に代入して  $y = 4x + 8 \quad \cdots \text{②}$

①, ② から  $y$  を消去すると

$$-4ax + 4a^2 + 4 = 4x + 8 \quad \text{ゆえに} \quad (a+1)x = a^2 - 1$$

$a > 0$  より、 $a+1 \neq 0$  であるから  $x = a-1$

これを②に代入して  $y = 4a+4$  よって、Eの座標は  $(a-1, 4a+4)$

- (3) 求める面積を  $S$  とすると、(2) の結果から

$$\begin{aligned} S &= \int_{-2}^{a-1} \{(4x+8) - (-x^2+4)\} dx \\ &= \int_{-2}^{a-1} (x+2)^2 dx \\ &= \left[ \frac{1}{3}(x+2)^3 \right]_{-2}^{a-1} = \frac{1}{3}(a+1)^3 \end{aligned}$$

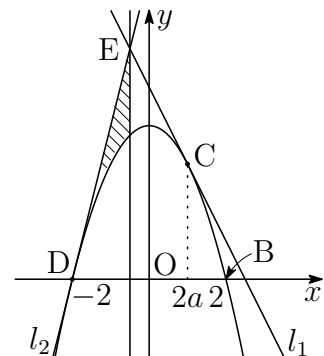

## 10.2 2016年

- 理・工・医・教育[数学]学部 [1] ~ [4] 数I・II・III・A・B (120分)
- 農・教育(学校教育[教育実践学・技術・特別支援], 生涯教育[自然環境科学])  
学部 [5], [6] 数I・II・A・B (60分)

[1]  $i$  を虚数単位とし,  $z = \cos \frac{2\pi}{5} + i \sin \frac{2\pi}{5}$  とおく. 次の問いに答えよ.

- (1)  $z^5$  および  $z^4 + z^3 + z^2 + z + 1$  の値を求めよ.
- (2)  $t = z + \frac{1}{z}$  とおく.  $t^2 + t$  の値を求めよ.
- (3)  $\cos \frac{2\pi}{5}$  の値を求めよ.
- (4) 半径1の円に内接する正五角形の1辺の長さの2乗を求めよ.

[2] 定積分  $\int_a^{a+1} |e^x - 1| dx$  の値を  $I(a)$  とする. 次の問いに答えよ.

- (1)  $-1 \leq a \leq 0$  のとき,  $I(a)$  を  $a$  で表せ.
- (2)  $a$  が実数全体を動くとき,  $I(a)$  を最小にするような  $a$  の値を求めよ.

[3] 次の問いに答えよ.

- (1) 自然数  $n$  に対して  $\int_{\frac{1}{n}}^{\frac{2}{n}} \frac{1}{x} dx$  を求めよ.
- (2)  $x > 0$  のとき, 不等式  $x - \frac{x^2}{2} < \log(1+x) < x$  が成り立つことを示せ.
- (3) 極限  $\lim_{n \rightarrow \infty} \int_{\frac{1}{n}}^{\frac{2}{n}} \frac{1}{x + \log(1+x)} dx$  を求めよ.



4  $N$  を 3 以上の自然数とする.

1 から  $N$  までの数字が 1 つずつ書かれた  $N$  枚のカードを袋に入れ, 「無作為に 1 枚カードを取り出し, そのカードを袋に戻さずに次のカードを取り出す」という作業を 3 枚のカードを取り出すまで繰り返す. 取り出された 3 枚のカードに書かれた数の最大値を  $X$  とする.

また, 1 から  $N$  までの数字が 1 つずつ書かれた  $N$  枚のカードを袋に入れ, 「無作為に 1 枚カードを取り出してはそれに書かれた数を記録し, 袋に戻す」という作業を 3 回行い, 記録された数の最大値を  $Y$  とする.

$n$  を  $N$  以下の自然数とする.  $X = n$  となる確率を  $p_n$  とし,  $Y = n$  となる確率を  $q_n$  とする.

次の問いに答えよ.

(1)  $p_3, q_1, q_2, q_3$  を求めよ.

(2)  $p_n$  と  $q_n$  を求めよ.

5 次の問いに答えよ.

(1) 整式  $P(x)$  は,  $P\left(\frac{5}{3}\right) = \frac{8}{3}$  と  $P\left(-\frac{7}{2}\right) = -\frac{5}{2}$  を満たす.

$P(x)$  を  $6x^2 + 11x - 35$  で割った余りを求めよ.

(2) 座標空間内の 3 点  $A(3, 0, 0)$ ,  $B(0, 3, 0)$ ,  $C(1, s, t)$  を頂点とする三角形  $ABC$  の重心を  $G$ , 原点を  $O$  とする.  $OG \perp AG$ ,  $OG \perp AB$  となるときの  $s$  と  $t$  の値を求めよ.

(3) 変数  $x$  の値が  $x_1, x_2, x_3$  のとき, その平均値を  $\bar{x}$  とする. 分散  $s^2$  を

$$\frac{1}{3}\{(x_1 - \bar{x})^2 + (x_2 - \bar{x})^2 + (x_3 - \bar{x})^2\}$$

で定義するとき,  $s^2 = \overline{x^2} - (\bar{x})^2$  となることを示せ. ただし  $\overline{x^2}$  は  $x_1^2, x_2^2, x_3^2$  の平均値を表す.

6 座標平面上の原点  $O$ ,  $P\left(\frac{\sqrt{3}}{2}, \frac{1}{2}\right)$ ,  $Q\left(-\frac{\sqrt{3}}{2}, \frac{1}{2}\right)$  の 3 点を通る放物線

$y = ax^2 + bx + c$  を  $C_1$  とし, 原点  $O$  を中心とする半径 1 の円を  $C_2$  とする. 次の問いに答えよ.

(1)  $a, b, c$  の値を求めよ.

(2) 放物線  $C_1$  と線分  $PQ$  で囲まれた図形の面積を求めよ.

(3) 放物線  $C_1$  と円  $C_2$  で囲まれた図形のうち, 放物線  $C_1$  の上側の部分の面積を求めよ.

解答例

$$\boxed{1} \quad (1) \quad z = \cos \frac{2\pi}{5} + i \sin \frac{2\pi}{5} \text{ より}$$

$$z^5 = \left( \cos \frac{2\pi}{5} + i \sin \frac{2\pi}{5} \right)^5 = \cos 2\pi + i \sin 2\pi = 1$$

$$z^5 - 1 = 0 \text{ より} \quad (z - 1)(z^4 + z^3 + z^2 + z + 1) = 0$$

$$z \neq 1 \text{ であるから} \quad z^4 + z^3 + z^2 + z + 1 = 0$$

(2)  $z^4 + z^3 + z^2 + z + 1 = 0$  を  $z^2 \neq 0$  で割ると

$$z^2 + z + 1 + \frac{1}{z} + \frac{1}{z^2} = 0 \quad \text{ゆえに} \quad \left( z + \frac{1}{z} \right)^2 + \left( z + \frac{1}{z} \right) = 1$$

$$t = z + \frac{1}{z} \text{ より} \quad t^2 + t = 1$$

(3)  $z = \cos \frac{2\pi}{5} + i \sin \frac{2\pi}{5}$ ,  $\frac{1}{z} = \cos \frac{2\pi}{5} - i \sin \frac{2\pi}{5}$  であるから

$$t = z + \frac{1}{z} = 2 \cos \frac{2\pi}{5} \quad \text{ゆえに} \quad \cos \frac{2\pi}{5} = \frac{1}{2}t$$

上式より,  $t > 0$  であることに注意して,  $t^2 + t = 1$  を解くと

$$t = \frac{-1 + \sqrt{5}}{2} \quad \text{よって} \quad \cos \frac{2\pi}{5} = \frac{1}{2}t = \frac{-1 + \sqrt{5}}{4}$$

(4) 正五角形の一辺の長さを  $x$  とすると, 中心角  $\frac{2\pi}{5}$ , 等しい2辺の長さが1の二等辺三角形に余弦定理を適用すると

$$\begin{aligned} x^2 &= 1^2 + 1^2 - 2 \cdot 1 \cdot 1 \cos \frac{2\pi}{5} \\ &= 2 - 2 \cdot \frac{-1 + \sqrt{5}}{4} = \frac{5 - \sqrt{5}}{2} \end{aligned}$$

■

**2** (1)  $f(x) = |e^x - 1|$  とおくと

$$f(x) = \begin{cases} e^x - 1 & (x \geq 0) \\ -(e^x - 1) & (x < 0) \end{cases}$$

$-1 \leq a \leq 0$  のとき,  $a \leq 0 \leq a+1$  であるから

$$\begin{aligned} I(a) &= \int_a^{a+1} f(x) dx = - \int_a^0 (e^x - 1) dx + \int_0^{a+1} (e^x - 1) dx \\ &= - \left[ e^x - x \right]_a^0 + \left[ e^x - x \right]_0^{a+1} \\ &= (e^a - a) + (e^{a+1} - a - 1) - 2 \cdot 1 \\ &= e^a + e^{a+1} - 2a - 3 \end{aligned}$$

(2)  $a < -1$  のとき,  $a < a+1 < 0$  であるから

$$\begin{aligned} I(a) &= \int_a^{a+1} f(x) dx = - \int_a^{a+1} (e^x - 1) dx \\ &= - \left[ e^x - x \right]_a^{a+1} = e^a - e^{a+1} + 1 \end{aligned}$$

$0 < a$  のとき,  $0 < a < a+1$  であるから

$$\begin{aligned} I(a) &= \int_a^{a+1} f(x) dx = \int_a^{a+1} (e^x - 1) dx \\ &= \left[ e^x - x \right]_a^{a+1} = -e^a + e^{a+1} - 1 \end{aligned}$$

$a < -1$  のとき  $I'(a) = e^a - e^{a+1} = e^a(1 - e) < 0$

$0 < a$  のとき  $I'(a) = -e^a + e^{a+1} = e^a(e - 1) > 0$

$-1 \leq a \leq 0$  のとき  $I'(a) = e^a + e^{a+1} - 2 = (e+1)\left(e^a - \frac{2}{e+1}\right)$

ここで  $\frac{2}{e+1} - \frac{1}{e} = \frac{e-1}{e(e+1)} > 0$ ,  $1 - \frac{2}{e+1} = \frac{e-1}{e+1} > 0$

ゆえに  $\frac{1}{e} < \frac{2}{e+1} < 1$  すなわち  $-1 < \log \frac{2}{e+1} < 0$

したがって  $-1 < a < \log \frac{2}{e+1}$  のとき  $I'(a) < 0$

$\log \frac{2}{e+1} < a < 0$  のとき  $I'(a) > 0$

よって,  $I(a)$  を最小にする  $a$  の値は  $a = \log \frac{2}{e+1}$  ■

$$\boxed{3} \quad (1) \int_{\frac{1}{n}}^{\frac{2}{n}} \frac{1}{x} dx = \left[ \log x \right]_{\frac{1}{n}}^{\frac{2}{n}} = \log 2$$

(2)  $t > 0$  のとき

$$1 - \frac{1}{1+t} = \frac{t}{1+t} > 0 \quad \text{ゆえに} \quad \frac{1}{1+t} < 1$$

$$(1+t)(1-t) = 1-t^2 < 1 \quad \text{ゆえに} \quad 1-t < \frac{1}{1+t}$$

したがって,  $t > 0$  のとき  $1-t < \frac{1}{1+t} < 1$

$$x > 0 \text{ のとき} \quad \int_0^x (1-t) dt < \int_0^x \frac{1}{1+t} dt < \int_0^x dt$$

よって,  $x > 0$  のとき  $x - \frac{x^2}{2} < \log(1+x) < x$

$$(3) \text{ (2) の結果から, } x > 0 \text{ のとき} \quad \frac{x(4-x)}{2} < x + \log(1+x) < 2x$$

$$\text{とくに, } 0 < x < 4 \text{ のとき} \quad \frac{1}{2x} < \frac{1}{x + \log(1+x)} < \frac{2}{x(4-x)}$$

自然数  $n$  について,  $0 < \frac{1}{n} < \frac{2}{n} < 4$  であるから

$$\frac{1}{2} \int_{\frac{1}{n}}^{\frac{2}{n}} \frac{1}{x} dx < \int_{\frac{1}{n}}^{\frac{2}{n}} \frac{1}{x + \log(1+x)} dx < \int_{\frac{1}{n}}^{\frac{2}{n}} \frac{2}{x(4-x)} dx \quad \cdots (*)$$

(1) の結果に注意して

$$\frac{1}{2} \int_{\frac{1}{n}}^{\frac{2}{n}} \frac{1}{x} dx = \frac{1}{2} \log 2$$

$$\int_{\frac{1}{n}}^{\frac{2}{n}} \frac{2}{x(4-x)} dx = \frac{1}{2} \int_{\frac{1}{n}}^{\frac{2}{n}} \frac{1}{x} dx - \frac{1}{2} \int_{\frac{1}{n}}^{\frac{2}{n}} \frac{1}{x-4} dx$$

$$= \frac{1}{2} \log 2 - \frac{1}{2} \left[ \log(4-x) \right]_{\frac{1}{n}}^{\frac{2}{n}}$$

$$= \frac{1}{2} \log 2 + \frac{1}{2} \log \frac{4 - \frac{1}{n}}{4 - \frac{2}{n}}$$

$\lim_{n \rightarrow \infty} \log \frac{4 - \frac{1}{n}}{4 - \frac{2}{n}} = 0$  であるから, (\*) についてはさみうちの原理により

$$\lim_{n \rightarrow \infty} \int_{\frac{1}{n}}^{\frac{2}{n}} \frac{1}{x + \log(1+x)} dx = \frac{1}{2} \log 2$$



- 4 (1)  $p_3$  は,  $N$  枚のカードから 3 枚取り出したとき (非復元抽出), 1, 2, 3 を取り出す確率であるから

$$p_3 = \frac{{}_3P_3}{{}_NP_3} = \frac{6}{N(N-1)(N-2)}$$

$q_1$  は,  $N$  枚のカードから 3 枚取り出したとき (復元抽出), すべて 1 だけの確率であるから

$$q_1 = \left(\frac{1}{N}\right)^3 = \frac{1}{N^3}$$

$q_2$  は,  $N$  枚のカードから 3 枚取り出したとき (復元抽出), すべて 2 以下の確率からすべて 1 だけの確率を引いた確率であるから

$$q_2 = \left(\frac{2}{N}\right)^3 - \left(\frac{1}{N}\right)^3 = \frac{7}{N^3}$$

$q_3$  は,  $N$  枚のカードから 3 枚取り出したとき (復元抽出), すべて 3 以下の確率からすべての 2 以下の確率を引いた確率であるから

$$q_3 = \left(\frac{3}{N}\right)^3 - \left(\frac{2}{N}\right)^3 = \frac{19}{N^3}$$

- (2)  $p_n$  は,  $N$  枚のカードから 3 枚取り出したとき (非復元抽出), 1 枚は  $n$  で, 残りの 2 枚が  $n-1$  以下の確率であるから

$$p_n = \frac{{}_{n-1}C_2 \times 3!}{{}_NP_3} = \frac{3(n-1)(n-2)}{N(N-1)(N-2)}$$

$q_n$  は,  $N$  枚のカードから 3 枚取り出したとき (復元抽出), すべて  $n$  以下の確率からすべての  $n-1$  以下の確率を引いた確率であるから

$$q_n = \left(\frac{n}{N}\right)^3 - \left(\frac{n-1}{N}\right)^3 = \frac{3n^2 - 3n + 1}{N^3}$$



- 5 (1)  $P(x)$  を  $6x^2 + 11x - 35$  で割ったときの商を  $Q(x)$ , 余りを  $ax + b$  とおくと

$$\begin{aligned} P(x) &= (6x^2 + 11x - 35)Q(x) + ax + b \\ &= (3x - 5)(2x + 7)Q(x) + ax + b \end{aligned}$$

$$P\left(\frac{5}{3}\right) = \frac{8}{3}, \quad P\left(-\frac{7}{2}\right) = -\frac{5}{2} \text{ であるから}$$

$$\frac{5}{3}a + b = \frac{8}{3}, \quad -\frac{7}{2}a + b = -\frac{5}{2}$$

これを解いて  $a = b = 1$  よって, 求める余りは  $x + 1$

- (2)  $A(3, 0, 0)$ ,  $B(0, 3, 0)$ ,  $C(1, s, t)$  より

$$\vec{OG} = \frac{1}{3}(\vec{OA} + \vec{OB} + \vec{OC}) = \left(\frac{4}{3}, \frac{s}{3} + 1, \frac{t}{3}\right)$$

$$\vec{AG} = \vec{OG} - \vec{OA} = \left(-\frac{5}{3}, \frac{s}{3} + 1, \frac{t}{3}\right)$$

$$\vec{AB} = \vec{OB} - \vec{OA} = (-3, 3, 0)$$

$\vec{OG} \perp \vec{AG}$  より,  $\vec{OG} \cdot \vec{AG} = 0$  であるから

$$-\frac{20}{9} + \left(\frac{s}{3} + 1\right)^2 + \left(\frac{t}{3}\right)^2 = 0 \quad \dots \textcircled{1}$$

$\vec{OG} \perp \vec{AB}$  より,  $\vec{OG} \cdot \vec{AB} = 0$  であるから

$$-4 + 3\left(\frac{s}{3} + 1\right) = 0 \quad \text{よって } s = 1$$

$s = 1$  を  $\textcircled{1}$  に代入すると

$$-\frac{20}{9} + \left(\frac{1}{3} + 1\right)^2 + \left(\frac{t}{3}\right)^2 = 0 \quad \text{これを解いて } t = \pm 2$$

- (3) 分散  $s^2$  の定義により

$$\begin{aligned} s^2 &= \frac{1}{3}\{(x_1 - \bar{x})^2 + (x_2 - \bar{x})^2 + (x_3 - \bar{x})^2\} \\ &= \frac{1}{3}\{x_1^2 + x_2^2 + x_3^2 - 2\bar{x}(x_1 + x_2 + x_3) + 3\bar{x}^2\} \end{aligned}$$

$\bar{x} = \frac{1}{3}(x_1 + x_2 + x_3)$  より,  $x_1 + x_2 + x_3 = 3\bar{x}$  であるから

$$\begin{aligned} s^2 &= \frac{1}{3}\{x_1^2 + x_2^2 + x_3^2 - 2\bar{x} \cdot 3\bar{x} + 3\bar{x}^2\} \\ &= \frac{1}{3}(x_1^2 + x_2^2 + x_3^2) - \bar{x}^2 \\ &= \overline{x^2} - \bar{x}^2 \end{aligned}$$



6 (1)  $C_1$  は原点  $O$  を通るから  $c = 0$

2点  $P, Q$  の  $y$  座標が等しいので,  $C_1$  の軸は, 線分  $PQ$  の垂直二等分線であるから,  $C_1$  は  $y$  軸に関して対称な放物線である. したがって

$$b = 0$$

さらに,  $C_1: y = ax^2$  が点  $P$  を通ることから

$$\frac{1}{2} = a \left( \frac{\sqrt{3}}{2} \right)^2 \quad \text{これを解いて} \quad a = \frac{2}{3}$$

(2) 求める部分の面積を  $S_1$  とすると

$$\begin{aligned} S_1 &= 2 \int_0^{\frac{\sqrt{3}}{2}} \left( \frac{1}{2} - \frac{2}{3}x^2 \right) dx \\ &= 2 \left[ \frac{1}{2}x - \frac{2}{9}x^3 \right]_0^{\frac{\sqrt{3}}{2}} = \frac{\sqrt{3}}{3} \end{aligned}$$

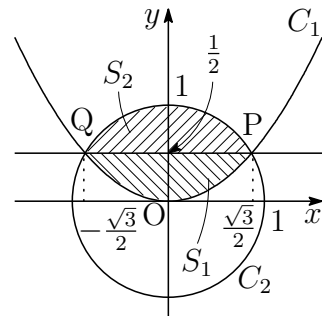

(3)  $C_2$  と直線  $PQ$  で囲まれた図形のうち, 線分  $PQ$  の上側の部分の面積を  $S_2$  とすると,  $\angle POQ = \frac{2\pi}{3}$  であるから

$$\begin{aligned} S_2 &= \frac{1}{2} \cdot 1^2 \cdot \frac{2\pi}{3} - \triangle POQ \\ &= \frac{\pi}{3} - \frac{1}{2} \cdot 1^2 \sin \frac{2\pi}{3} = \frac{\pi}{3} - \frac{\sqrt{3}}{4} \end{aligned}$$

求める面積を  $S$  とすると

$$S = S_1 + S_2 = \frac{\sqrt{3}}{3} + \left( \frac{\pi}{3} - \frac{\sqrt{3}}{4} \right) = \frac{\pi}{3} + \frac{\sqrt{3}}{12}$$

■

## 10.3 2017年

- 理・工・医・教育[数学]学部 ①～④ 数I・II・III・A・B (120分)
- 農・教育(学校教育[教育実践学・技術・特別支援], 生涯教育[自然環境科学])  
学部 ⑤, ⑥ 数I・II・A・B (60分)

① 次の問いに答えよ.

(1) 定積分  $\int_1^2 \left(1 - \frac{1}{x}\right) dx$  を求めよ.

(2)  $t > 0$  とする. 座標平面上の点  $P(\sqrt{t}, \log t)$  と直線  $y = x$  との距離が最小になる  $t$  の値とそのときの距離を求めよ.

② 次の問いに答えよ.

(1)  $0 < \theta < \frac{\pi}{2}$  のとき, 方程式  $2 \sin \theta = \sin 3\theta$  を満たす  $\theta$  の値を求めよ.

(2) 定積分  $\int_0^{\frac{\pi}{2}} |\sin 3\theta - 2 \sin \theta| d\theta$  を求めよ.

③  $z$  を複素数とする.  $z + \frac{3}{z}$  が実数であり,  $3 \leq z + \frac{3}{z} \leq 4$  となる  $z$  の動く範囲を複素数平面上に図示せよ.

④ 袋の中に赤玉4個と白玉6個が入っている. Aが玉を2個取り出し, 取り出した玉の色を確認して, もし2個とも赤玉なら赤玉1個を, それ以外の場合は白玉1個を袋に戻し, 次にBがその袋から玉を2個取り出す. 次の問いに答えよ.

- (1) Aが白玉2個を取り出し, かつBが赤玉2個を取り出す確率を求めよ.
- (2) Bが赤玉2個を取り出す確率を求めよ.
- (3) Bが取り出した玉が赤玉2個であったとき, Aが取り出した玉が白玉2個である条件付き確率を求めよ.

⑤  $0 \leq a \leq 1$  とし,  $f(a) = \int_0^1 |x(a-x)| dx$  とする. 次の問いに答えよ.

(1) 定積分  $\int_0^1 x(1-x) dx$  を求めよ.

(2)  $f(a)$  を  $a$  の関数として表せ.

(3)  $f(a)$  の最大値と最小値を求めよ. また, そのときの  $a$  の値をそれぞれ求めよ.



**6**  $a, b$  を正の実数とする. 座標空間における4点  $O(0, 0, 0)$ ,  $A(a, 0, 0)$ ,  $B(0, b, 0)$ ,  $C(0, 0, 1)$  を頂点とする四面体  $OABC$  を考える. 次の問いに答えよ.

- (1)  $\overrightarrow{CA}$  と  $\overrightarrow{CB}$  の内積を求めよ.
- (2)  $\cos \angle ACB$  と  $\sin \angle ACB$  を  $a, b$  を用いて表せ.
- (3) 三角形  $ABC$  の面積を  $a, b$  を用いて表せ.
- (4) 四面体  $OABC$  の体積が1であるとき, 三角形  $ABC$  の面積の最小値とそのときの  $a$  と  $b$  の値を求めよ.

解答例

$$\boxed{1} \quad (1) \int_1^2 \left(1 - \frac{1}{x}\right) dx = \left[ x - \log x \right]_1^2 = 1 - \log 2$$

(2) 点  $P(\sqrt{t}, \log t)$  と直線  $y = x$  ( $x - y = 0$ ) との距離を  $d$  とすると

$$d = \frac{|\sqrt{t} - \log t|}{\sqrt{1^2 + (-1)^2}} = \frac{|\sqrt{t} - \log t|}{\sqrt{2}}$$

$$f(t) = \sqrt{t} - \log t \text{ とおくと} \quad f'(t) = \frac{1}{2\sqrt{t}} - \frac{1}{t} = \frac{\sqrt{t} - 2}{2t}$$

$f(t)$  の増減表は

$t$	(0)	...	4	...
$f'(t)$		-	0	+
$f(t)$		↘	極小	↗

$f(4) = 2(1 - \log 2) > 0$  であるから,  $d$  は  $t = 4$  のとき, 最小値

$$\frac{|f(4)|}{\sqrt{2}} = \frac{2(1 - \log 2)}{\sqrt{2}} = \sqrt{2}(1 - \log 2)$$

をとる. ■

**2** (1)  $\sin 3\theta = 3\sin\theta - 4\sin^3\theta$  より

$$\begin{aligned} 2\sin\theta - \sin 3\theta &= 2\sin\theta - (3\sin\theta - 4\sin^3\theta) \\ &= \sin\theta(2\sin\theta + 1)(2\sin\theta - 1) \quad \dots \textcircled{1} \end{aligned}$$

①より, 方程式  $2\sin\theta = \sin 3\theta$  は

$$\sin\theta(2\sin\theta + 1)(2\sin\theta - 1) = 0$$

$0 < \theta < \frac{\pi}{2}$  により, 求める方程式の解は  $\theta = \frac{\pi}{6}$

(2) ①より  $0 \leq \theta \leq \frac{\pi}{6}$  のとき  $2\sin\theta - \sin 3\theta \leq 0$   
 $\frac{\pi}{6} \leq \theta \leq \frac{\pi}{2}$  のとき  $2\sin\theta - \sin 3\theta \geq 0$

したがって

$$\begin{aligned} &\int_0^{\frac{\pi}{2}} |\sin 3\theta - 2\sin\theta| d\theta \\ &= -\int_0^{\frac{\pi}{6}} (2\sin\theta - \sin 3\theta) d\theta + \int_{\frac{\pi}{6}}^{\frac{\pi}{2}} (2\sin\theta - \sin 3\theta) d\theta \\ &= -\left[-2\cos\theta + \frac{1}{3}\cos 3\theta\right]_0^{\frac{\pi}{6}} + \left[-2\cos\theta + \frac{1}{3}\cos 3\theta\right]_{\frac{\pi}{6}}^{\frac{\pi}{2}} \\ &= -2\left(-2\cos\frac{\pi}{6} + \frac{1}{3}\cos\frac{\pi}{2}\right) + \left(-2\cos 0 + \frac{1}{3}\cos 0\right) \\ &\quad + \left(-2\cos\frac{\pi}{2} + \frac{1}{3}\cos\frac{3}{2}\pi\right) \\ &= 2\sqrt{3} - \frac{5}{3} \end{aligned}$$

■

**3**  $z = x + yi = r(\cos \theta + i \sin \theta)$  とおくと ( $x, y$  は実数,  $r > 0, 0 \leq \theta < 2\pi$ )

$$\begin{aligned} z + \frac{3}{z} &= r(\cos \theta + i \sin \theta) + \frac{3}{r}(\cos \theta - i \sin \theta) \\ &= \left(r + \frac{3}{r}\right) \cos \theta + \left(r - \frac{3}{r}\right) i \sin \theta \quad \dots (*) \end{aligned}$$

(\*) が実数のとき,  $\left(r - \frac{3}{r}\right) \sin \theta = 0$  である.

(i)  $r - \frac{3}{r} = 0$  のとき,  $r = \sqrt{3}$  より,  $z + \frac{3}{z} = 2\sqrt{3} \cos \theta$  であるから

$$3 \leq 2\sqrt{3} \cos \theta \leq 4 \quad \text{すなわち} \quad \cos \theta \geq \frac{\sqrt{3}}{2}$$

また,  $-\frac{1}{2} \leq \sin \theta \leq \frac{1}{2}$  であるから,  $x = r \cos \theta, y = r \sin \theta$  より

$$x^2 + y^2 = 3, \quad x \geq \frac{3}{2}, \quad -\frac{\sqrt{3}}{2} \leq y \leq \frac{\sqrt{3}}{2} \quad \dots (*)$$

(ii)  $\sin \theta = 0$  のとき,  $z$  は実数であるから,  $z = x$  より ( $x$  は実数),

$$3 \leq x + \frac{3}{x} \leq 4$$

上式より,  $x > 0$  であることに注意して

$$x^2 - 3x + 3 \geq 0, \quad x^2 - 4x + 3 \leq 0$$

したがって  $\left(x - \frac{3}{2}\right)^2 + \frac{3}{4} \geq 0, (x-1)(x-3) \leq 0$

よって  $1 \leq x \leq 3, y = 0 \quad \dots (**)$

(\*), (\*\* ) より,  $z$  の動く範囲は

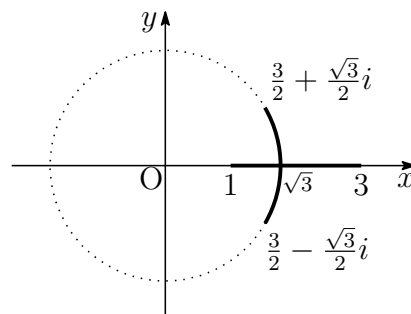

- 4 (1) Aが赤玉4個と白玉6個の中から白玉2個を取り出し、次にBが赤玉4個と白玉5個の中から赤玉2個を取り出す確率であるから

$$\frac{{}_6C_2}{{}_{10}C_2} \times \frac{{}_4C_2}{{}_9C_2} = \frac{1}{3} \times \frac{1}{6} = \frac{1}{18}$$

- (2) (i) Aが赤玉4個と白玉6個の中から赤玉1個と白玉1個を取り出し、次にBが赤玉3個と白玉6個の中から赤玉2個を取り出す確率は

$$\frac{{}_4C_1 \cdot {}_6C_1}{{}_{10}C_2} \times \frac{{}_3C_2}{{}_9C_2} = \frac{8}{15} \times \frac{1}{12} = \frac{2}{45}$$

- (ii) Aが赤玉4個と白玉6個の中から赤玉2個を取り出し、次にBが赤玉3個と白玉6個の中から赤玉2個を取り出す確率は

$$\frac{{}_4C_2}{{}_{10}C_2} \times \frac{{}_3C_2}{{}_9C_2} = \frac{2}{15} \times \frac{1}{12} = \frac{1}{90}$$

- (1)の結果と(i),(ii)より、Bが赤玉2個を取り出す確率は

$$\frac{1}{18} + \frac{2}{45} + \frac{1}{90} = \frac{5+4+1}{90} = \frac{1}{9}$$

- (3) (1),(2)の結果より、求める条件付き確率は

$$\frac{\frac{1}{18}}{\frac{1}{9}} = \frac{1}{2}$$



$$\boxed{5} \quad (1) \int_0^1 x(1-x) dx = \frac{1}{6}(1-0)^3 = \frac{1}{6}$$

(2)  $0 \leq a \leq 1$  であるから

$$\begin{aligned} f(a) &= \int_0^1 |x(a-x)| dx \\ &= \int_0^a x(a-x) dx + \int_a^1 x(x-a) dx \\ &= \frac{1}{6}a^3 + \left[ \frac{x^3}{3} - \frac{a}{2}x^2 \right]_a^1 = \frac{1}{3}a^3 - \frac{1}{2}a + \frac{1}{3} \end{aligned}$$

$$(3) \quad (2) \text{ の結果から } f'(a) = a^2 - \frac{1}{2} = \left(a + \frac{1}{\sqrt{2}}\right)\left(a - \frac{1}{\sqrt{2}}\right)$$

(4)  $f(a)$  の増減表は

$a$	0	...	$\frac{1}{\sqrt{2}}$	...	1
$f'(a)$		-	0	+	
$f(a)$	$\frac{1}{3}$	$\searrow$	極小 $\frac{2-\sqrt{2}}{6}$	$\nearrow$	$\frac{1}{6}$

$$\text{よって 最大値 } f(0) = \frac{1}{3}, \text{ 最小値 } f\left(\frac{1}{\sqrt{2}}\right) = \frac{2-\sqrt{2}}{6}$$

$\boxed{6}$  (1)  $A(a, 0, 0)$ ,  $B(0, b, 0)$ ,  $C(0, 0, 1)$  より

$$\vec{CA} = (a, 0, -1), \vec{CB} = (0, b, -1)$$

$$\text{よって } \vec{CA} \cdot \vec{CB} = a \cdot 0 + 0 \cdot b + (-1) \cdot (-1) = 1$$

$$(2) \quad \cos \angle CAB = \frac{\vec{CA} \cdot \vec{CB}}{|\vec{CA}| |\vec{CB}|} = \frac{1}{\sqrt{a^2+1} \sqrt{b^2+1}} = \frac{1}{\sqrt{(a^2+1)(b^2+1)}}$$

$$\text{また } \sin \angle CAB = \sqrt{1 - \frac{1}{(a^2+1)(b^2+1)}} = \sqrt{\frac{a^2b^2 + a^2 + b^2}{(a^2+1)(b^2+1)}}$$

(3) (2) の結果から

$$\sin \angle CAB = \frac{\sqrt{a^2b^2 + a^2 + b^2}}{\sqrt{a^2+1} \sqrt{b^2+1}} = \frac{\sqrt{a^2b^2 + a^2 + b^2}}{|\vec{CA}| |\vec{CB}|}$$

$$\text{よって } \triangle ABC = \frac{1}{2} |\vec{CA}| |\vec{CB}| \sin \angle CAB = \frac{1}{2} \sqrt{a^2b^2 + a^2 + b^2}$$

- (4) Cから $\triangle OAB$ に下ろした垂線の長さが1であるから、四面体OABCの体積から

$$\frac{1}{3}\triangle OAB \cdot 1 = 1 \quad \text{ゆえに} \quad \frac{1}{3} \cdot \frac{1}{2}ab = 1 \quad \text{すなわち} \quad ab = 6$$

したがって、(3)の結果から

$$\begin{aligned} \triangle ABC &= \frac{1}{2}\sqrt{36 + a^2 + b^2} = \frac{1}{2}\sqrt{36 + (a - b)^2 + 2ab} \\ &= \frac{1}{2}\sqrt{48 + (a - b)^2} \end{aligned}$$

よって  $a - b = 0$ , すなわち,  $a = b = \sqrt{6}$  のとき,  
 $\triangle ABC$  は最小値  $2\sqrt{3}$  をとる.



## 10.4 2018年

- 理・工・医・教育[数学]学部 ①～④ 数I・II・III・A・B (120分)
- 農・教育(学校教育[教育実践学・技術・特別支援], 生涯教育[自然環境科学])学部 ⑤, ⑥ 数I・II・A・B (60分)

①  $a$  を正の実数とする. 関数  $f(x) = -x^2 + 4x$  と  $g(x) = 2|x - a|$  について, 次の問いに答えよ.

- (1)  $y = f(x)$  のグラフと  $y = g(x)$  のグラフの共有点が1点となるような  $a$  の値を求めよ.
- (2) (1) で求めた  $a$  の値のときに,  $y = f(x)$  のグラフ,  $y = g(x)$  のグラフおよび  $x$  軸で囲まれた部分の面積を求めよ.
- (3)  $y = f(x)$  のグラフと  $y = g(x)$  のグラフが異なる2点で交わるような  $a$  の値の範囲と, 2つの交点の  $x$  座標を求めよ.

②  $n = 1, 2, 3, \dots$  に対して,  $a_n = n^2 + n + 1$  とおく. さらに, 実数  $x_n, y_n$  を

$$(a_1 + i)(a_2 + i)(a_3 + i) \cdots (a_n + i) = x_n + y_n i \quad (n = 1, 2, 3, \dots)$$

によって定める. ただし  $i$  は虚数単位とする. 次の問いに答えよ.

- (1)  $x_2, y_2$  および  $x_3, y_3$  を求めよ.
- (2) 自然数  $n$  に対して,  $\frac{y_n}{x_n} = \frac{n}{n+2}$  が成り立つことを示せ.

③ 関数  $y = e^{\sin x + \cos x}$  ( $-\pi \leq x \leq \pi$ ) の増減, 極値, 凹凸を調べ, そのグラフをかけ.

④ 2つの箱 A, B があり, どちらの箱にも赤玉と白玉が1個ずつ入っている. それぞれの箱から, 無作為に玉を1個取り出し, 取り出した玉を交換して箱に戻す操作を繰り返す.  $n$  回の操作の後, 箱 A, B のどちらにも赤玉, 白玉が1個ずつ入っている確率を  $p_n$  とする. 次の問いに答えよ.

- (1)  $p_1, p_2$  を求めよ.
- (2)  $p_n$  を用いて  $p_{n+1}$  を表せ.
- (3) 自然数  $n$  に対して,  $p_n$  を求めよ.



5 次の問いに答えよ.

- (1) 今日は日曜日で, 10日後は水曜日である. 100日後および100万日後はそれぞれ何曜日か, 理由とともに答えよ.
- (2)  $x$  の方程式  $\log_2(x-1) - \log_{\frac{1}{2}}(x-4) = 1$  を解け.
- (3) 三角形 OAB で, 辺 OA を 2:1 に内分する点を L, 辺 OB の中点を M, 辺 AB を 2:3 に内分する点を N とする. 線分 LM と ON の交点を P とする.  $\vec{a} = \vec{OA}$ ,  $\vec{b} = \vec{OB}$  とするとき,  $\vec{ON}$  と  $\vec{OP}$  を  $\vec{a}$ ,  $\vec{b}$  を用いて表せ.

6 関数  $f(x) = x|x-3|$  ( $0 \leq x \leq 4$ ) について, 次の問いに答えよ.

- (1)  $y = f(x)$  のグラフをかけ.
- (2) 微分係数  $f'(2)$  の値を求めよ.
- (3) 定積分  $\int_0^4 f(x) dx$  の値を求めよ.

## 解答例

- 1 (1)  $a > 0$  より,  $y = f(x)$  と  $y = g(x)$  の共有点が1点となるのは, 2次方程式

$$-x^2 + 4x = -2(x - a)$$

$$\text{すなわち } x^2 - 6x + 2a = 0$$

が重解をもつときであるから, 係数について

$$D/4 = (-3)^2 - 1 \cdot 2a = 0$$

$$\text{これを解いて } a = \frac{9}{2}$$

- (2) 求める面積を  $S$  とすると

$$\begin{aligned} S &= \frac{1}{2} \left( \frac{9}{2} - 3 \right) \cdot 3 - \int_3^4 (-x^2 + 4x) dx \\ &= \frac{9}{4} - \left[ -\frac{x^3}{3} + 2x^2 \right]_3^4 = \frac{7}{12} \end{aligned}$$

- (3) (1) の図から,  $y = f(x)$  のグラフと  $y = g(x)$  のグラフが異なる2点で交わるような  $a$  の値の範囲は

$$0 < a < \frac{9}{2}$$

また, そのときの交点の座標は

- (i)  $0 < a \leq 4$  のとき

$$-x^2 + 4x = 2|x - a|$$

$0 < x \leq 4$  に注意して, これを解くと

$$x = 3 - \sqrt{9 - 2a}, 1 + \sqrt{1 + 2a}$$

- (ii)  $4 < a < \frac{9}{2}$  のとき

$$-x^2 + 4x = -2x + 2a$$

$$\text{これを解くと } x = 3 \pm \sqrt{9 - 2a}$$

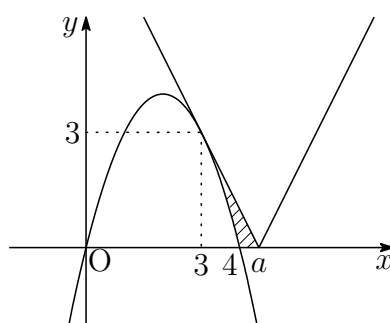

**2** (1)  $a_n = n^2 + n + 1$  より,  $a_1 = 3, a_2 = 7, a_3 = 13$  であるから, 定義式より

$$\begin{aligned}x_2 + y_2i &= (a_1 + i)(a_2 + i) = (3 + i)(7 + i) = 20 + 10i, \\x_3 + y_3i &= (a_1 + i)(a_2 + i)(a_3 + i) \\&= (20 + 10i)(13 + i) = 250 + 150i\end{aligned}$$

よって  $\mathbf{x_2 = 20, y_2 = 10, x_3 = 250, y_3 = 150}$

$$(2) \quad \frac{y_n}{x_n} = \frac{n}{n+2} \quad \cdots (A)$$

[1]  $n = 1$  のとき  $x_1 + y_1i = a_1 + i = 3 + i$

$x_1 = 3, y_1 = 1$  であるから, (A) は成立する.

[2]  $n = k$  のとき, (A) が成立すると仮定すると

$$\begin{aligned}x_{k+1} + y_{k+1}i &= (a_{k+1} + i)(x_k + y_ki) \\&= (a_{k+1}x_k - y_k) + (x_k + a_{k+1}y_k)i\end{aligned}$$

$x_{k+1} = a_{k+1}x_k - y_k, y_{k+1} = x_k + a_{k+1}y_k$  であるから

$$\begin{aligned}\frac{y_{k+1}}{x_{k+1}} &= \frac{x_k + a_{k+1}y_k}{a_{k+1}x_k - y_k} = \frac{1 + a_{k+1} \cdot \frac{y_k}{x_k}}{a_{k+1} - \frac{y_k}{x_k}} \\&= \frac{1 + (k^2 + 3k + 3) \cdot \frac{k}{k+2}}{k^2 + 3k + 3 - \frac{k}{k+2}} = \frac{k+2 + (k^2 + 3k + 3)k}{(k+2)(k^2 + 3k + 3) - k} \\&= \frac{k^3 + 3k^2 + 4k + 2}{k^3 + 5k^2 + 8k + 6} = \frac{(k+1)(k^2 + 2k + 2)}{(k+3)(k^2 + 2k + 2)} = \frac{k+1}{k+3}\end{aligned}$$

よって,  $n = k + 1$  のときも (A) は成立する.

[1], [2] より, すべての自然数  $n$  について, (A) は成立する. ■

3  $t = \sin x + \cos x = \sqrt{2} \sin\left(x + \frac{\pi}{4}\right)$ ,  $t' = \frac{dt}{dx}$ ,  $t'' = \frac{d^2t}{dx^2}$  とおくと,  $y = e^t$  より

$$\frac{dy}{dx} = t'e^t, \quad \frac{d^2y}{dx^2} = \{t'' + (t')^2\}e^t$$

このとき  $t' = \sqrt{2} \cos\left(x + \frac{\pi}{4}\right)$ ,  $t'' = -\sqrt{2} \sin\left(x + \frac{\pi}{4}\right)$

したがって  $t'' = -t$ ,  $(t')^2 = 2 - t^2$

ゆえに  $t'' + (t')^2 = -t + 2 - t^2 = -(t+2)(t-1)$  ( $-\sqrt{2} \leq t \leq \sqrt{2}$ )

$\frac{dy}{dx}$ ,  $\frac{d^2y}{dx^2}$  の符号は, それぞれ  $t'$ ,  $-(t-1)$  の符号と一致する.

したがって,  $y = e^{\sin x + \cos x}$  の増減・凹凸は次のようになる.

$x$	$-\pi$	$\dots$	$-\frac{3\pi}{4}$	$\dots$	$0$	$\dots$	$\frac{\pi}{4}$	$\dots$	$\frac{\pi}{2}$	$\dots$	$\pi$
$\frac{dy}{dx}$			$0$	$+$	$+$	$+$	$0$	$-$	$-$	$-$	
$\frac{d^2y}{dx^2}$			$+$	$+$	$+$	$0$	$-$	$-$	$0$	$+$	
$y$	$e^{-1}$	$\searrow$	$e^{-\sqrt{2}}$	$\nearrow$	$e$	$\nearrow$	$e^{\sqrt{2}}$	$\searrow$	$e$	$\searrow$	$e^{-1}$

よって 極小値  $f\left(-\frac{3\pi}{4}\right) = e^{-\sqrt{2}}$ , 極大値  $f\left(\frac{\pi}{4}\right) = e^{\sqrt{2}}$

変曲点は  $(0, e)$ ,  $\left(\frac{\pi}{2}, e\right)$

以上の結果から, グラフの概形は次のようになる.

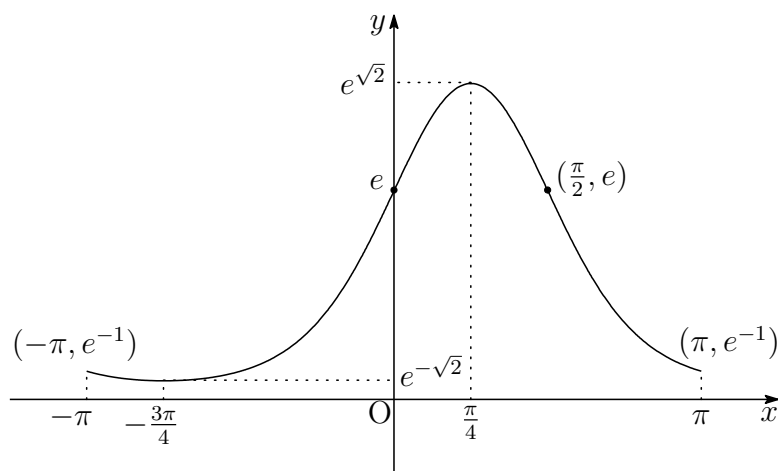

補足  $t = \sin x + \cos x$  ( $-\pi \leq x \leq \pi$ ) が  $x = -\frac{3\pi}{4}$ ,  $\frac{\pi}{4}$  でそれぞれ極小, 極大となるから,

$y = e^{\sin x + \cos x}$  も  $x = -\frac{3\pi}{4}$ ,  $\frac{\pi}{4}$  でそれぞれ極小値, 極大値をとる.

これを元にグラフの増減・凹凸を考えるとよい. ■

- 4 (1) 箱 A に違う色の玉が入っているとき、1回の操作の後、箱 A に違う色の玉が入る確率は、A, B 両方の箱から同じ色の玉を交換する確率であるから

$$\left(\frac{1}{2}\right)^2 + \left(\frac{1}{2}\right)^2 = \frac{1}{2}$$

箱 A に違う色の玉が入っているとき、1回の操作の後、箱 A に同じ色の玉が入る確率は、この余事象の確率であるから

$$1 - \frac{1}{2} = \frac{1}{2}$$

また、箱 A に同じ色の玉が入っているとき、1回の操作の後には箱 A に違う色の玉が入る。

$p_n$  は  $n$  回の操作の後、箱 A に違う色の玉が入っている確率と考えてもよい。また、 $n$  回の操作の後、箱 A に同じ色の玉が入っている確率を  $q_n$  とすると、次の確率漸化式が成立する。

$$p_1 = \frac{1}{2}, \quad q_1 = \frac{1}{2}, \quad (*) \begin{cases} p_{n+1} = \frac{1}{2}p_n + q_n \\ q_{n+1} = \frac{1}{2}p_n \end{cases}$$

$$\text{よって} \quad p_2 = \frac{1}{2}p_1 + q_1 = \frac{1}{2} \cdot \frac{1}{2} + \frac{1}{2} = \frac{3}{4}$$

- (2)  $p_n + q_n = 1$  であるから、これと (\*) の第 1 式から  $q_n$  を消去すると

$$p_{n+1} = \frac{1}{2}p_n + (1 - p_n) \quad \text{よって} \quad p_{n+1} = -\frac{1}{2}p_n + 1$$

- (3) (1), (2) の結果から  $p_1 = \frac{1}{2}$ ,  $p_{n+1} = -\frac{1}{2}p_n + 1$  ( $n = 1, 2, 3, \dots$ )

$$\text{したがって} \quad p_{n+1} - \frac{2}{3} = -\frac{1}{2} \left( p_n - \frac{2}{3} \right)$$

数列  $\left\{ p_n - \frac{2}{3} \right\}$  は、初項  $p_1 - \frac{2}{3} = -\frac{1}{6}$ 、公比  $-\frac{1}{2}$  の等比数列であるから

$$p_n - \frac{2}{3} = -\frac{1}{6} \left( -\frac{1}{2} \right)^{n-1} \quad \text{よって} \quad p_n = \frac{2}{3} + \frac{1}{3} \left( -\frac{1}{2} \right)^n$$

■

- 5 (1) 整数を7で割った余りと曜日を次のように対応できる。

0	1	2	3	4	5	6
日	月	火	水	木	金	土

$$\begin{aligned} \text{したがって} \quad 100 &\equiv 2 \pmod{7} \\ 100^3 &\equiv 2^3 \equiv 1 \pmod{7} \end{aligned}$$

よって、100日後は 火曜日、100万日後は 月曜日

- (2) 真数は正であるから

$$x - 1 > 0 \text{ かつ } x - 4 > 0 \quad \text{すなわち} \quad x > 4 \quad \cdots \textcircled{1}$$

$$\log_{\frac{1}{2}}(x - 4) = \frac{\log_2(x - 4)}{\log_2 \frac{1}{2}} = -\log_2(x - 4) \text{ より, 与えられた方程式は}$$

$$\begin{aligned} \log_2(x - 1) + \log_2(x - 4) &= 1 \\ \log_2(x - 1)(x - 4) &= \log_2 2 \end{aligned}$$

$$\text{したがって} \quad (x - 1)(x - 4) = 2 \quad \text{ゆえに} \quad x^2 - 5x + 2 = 0$$

$$\textcircled{1} \text{ に注意して, これを解くと} \quad x = \frac{5 + \sqrt{17}}{2}$$

- (3) 点Nは辺ABを2:3に内分する点であるから

$$\vec{ON} = \frac{3\vec{a} + 2\vec{b}}{5}$$

$$\vec{a} = \frac{3}{2}\vec{OL}, \vec{b} = 2\vec{OM} \text{ を上式に代入すると}$$

$$\begin{aligned} \vec{ON} &= \frac{3 \cdot \frac{3}{2}\vec{OL} + 2 \cdot 2\vec{OM}}{5} \\ &= \frac{17}{10} \cdot \frac{9\vec{OL} + 8\vec{OM}}{17} = \frac{17}{10}\vec{OP} \end{aligned}$$

$$\text{よって} \quad \vec{OP} = \frac{10}{17}\vec{ON} = \frac{10}{17} \cdot \frac{3\vec{a} + 2\vec{b}}{5} = \frac{6\vec{a} + 4\vec{b}}{17} \quad \blacksquare$$

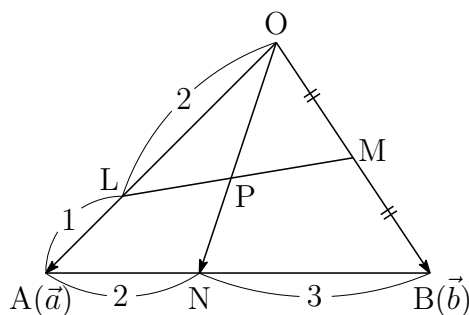

6 (1)  $f(x) = x|x-3|$  ( $0 \leq x \leq 4$ ) より

$$f(x) = \begin{cases} -x(x-3) & (0 \leq x \leq 3) \\ x(x-3) & (3 \leq x \leq 4) \end{cases}$$

$$-x(x-3) = -\left(x - \frac{3}{2}\right)^2 + \frac{9}{4} \text{ より, } y = f(x)$$

のグラフは、右の図のようになる。

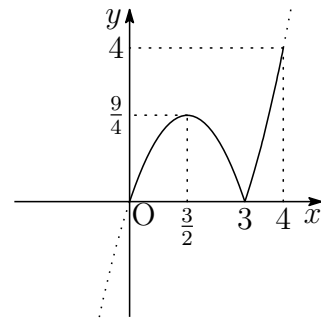

(2)  $0 \leq x \leq 3$ において、 $f(x) = -x^2 + 3x$  より

$$f'(x) = -2x + 3 \text{ よって } f'(2) = -1$$

(3) (1) で示したグラフから

$$\begin{aligned} \int_0^4 f(x) dx &= \int_0^3 (-x^2 + 3x) dx + \int_3^4 (x^2 - 3x) dx \\ &= \left[ -\frac{x^3}{3} + \frac{3}{2}x^2 \right]_0^3 + \left[ \frac{x^3}{3} - \frac{3}{2}x^2 \right]_3^4 = \frac{19}{3} \end{aligned}$$

■